

LineLIGHT Fusion

DISPONIBLE
À PARTIR DE
MARS 2025

Les avantages

Avec LineLIGHT Fusion, WERMA propose une solution de signalisation entièrement intégrable qui s'intègre parfaitement dans le produit principal et qui convainc par ses modules standardisés de la série LineLIGHT Fusion en tant qu'élément de design fonctionnel de haute qualité. L'affichage des états de la machine est intégré en tant que fonction dans le design de la machine, ce qui permet de transférer tous les avantages de la signalisation en termes de sécurité, d'efficacité et de productivité dans le design de la machine.

La solution entièrement intégrée prend également en charge les exigences d'hygiène de l'environnement de production. L'intégration parfaitement ajustée dans la surface de la machine minimise les arêtes saes, évite les ouvertures et offre une protection élevée contre la pénétration de poussière et de liquides.

L'éclairage homogène et intégral des modules LineLIGHT Fusion garantit

- une visibilité optimale
- signale de manière fiable les dangers ou les états critiques de la machine.

En option :

- Modules lumineux avec avertissement sonore supplémentaire
- peut être configuré par pas de 50 mm entre 100 mm et 1500 mm
- différents contours et images lumineuses

Utilisation classique

Pour les constructeurs de machines et d'installations qui souhaitent mettre en œuvre un design de machine cohérent avec une solution de signalisation intégrée, pour signaler les états de la machine, sur des

- machines
- Installations d'automatisation
- installations de montage
- Transport et bandes transporteuses
- Tous les autres produits industriels qui disposent d'un boîtier en tôle

Types de montage

- Montage à vis au moyen d'un clip
- Montage collé au moyen d'une bande adhésive industrielle



LineLIGHT Fusion



LineLIGHT Fusion dans les tailles 100, 200 et 500 mm avec ou sans acoustique. Autres dimensions sur demande.



Clips de montage

Caractéristiques Techniques

	100 mm	200 mm	500 mm
Dimensions (L x H x P)	145 x 33 x 23 mm	245 x 33 x 23 mm	545 x 33 x 23 mm
Boîtier	Aluminium, noir		
Calotte	PC, transparent		
Fixation	Insertion dans perçage		
Câblage	M12 5-pin		
Type de protection	IP 65		
Couleurs possibles	Rouge, orange, vert, blanc, bleu, violet, turquoise (multicolore)		
Type de son	Son pulsé		
Volume sonore	85 dB		
Température min/ max de servic	-20°C/+50°C		
Tension	24 V DC		
Avec acoustique			
Clip	300 100 02	300 100 06	300 100 10
Tape	300 100 04	300 100 08	300 100 12
Consommation	110 mA	165 mA	325 mA
Sans acoustique			
Clip	300 100 01	300 100 05	300 100 09
Tape	300 100 03	300 100 07	300 100 11
Consommation	100 mA	155 mA	315 mA
Dimensions individuelles, par pas de 50 mm de 100 à 1500 mm possibles sur demande.			

Schémas

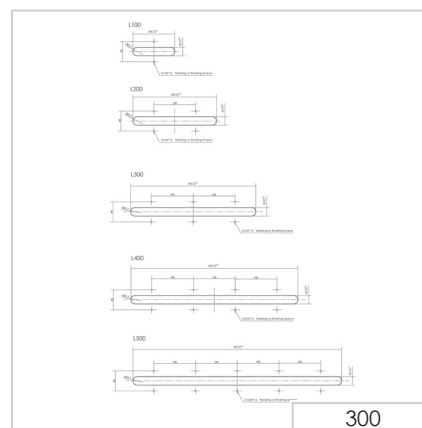
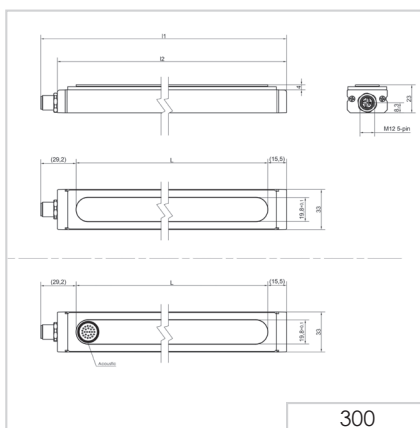

WERMA Signaltechnik GmbH + Co. KG

Dürbheimer Str. 15
D-78604 Rietheim-Weilheim
Phone +49 7424 9557-0
Fax +49 7424 9557-44
www.werma.com
info@werma.com

WERMA Italia S.r.l.

Via dell'Artigianato 42
29122 Piacenza
Italy
Phone +39 05 23 04 45 44
www.werma.com
info@werma.it

WERMA BENELUX

Poortakkerstraat 41C
9051 Sint-Denijs-Westrem
Belgium
Phone +32 9 220 31 11
www.werma.com
info@werma-benelux.com

WERMA USA Inc.

1266 Oakbrook Dr, Suite A
Norcross, GA 30093 USA
Phone +1 470 361 0600
www.werma.com
us-info@werma.com

WERMA Signaltechnik

Niederlassung Neuhausen am Rhf.
Rheingoldstrasse 50
8212 Neuhausen am Rheinfall
Switzerland
Phone +41 52 674 0060
Fax +41 52 674 0066
www.werma.com
info@werma.ch

WERMA SARL

56, Rue Collière
69780 Mions
France
Phone +33 4 72 22 37 37
www.werma.com
info@werma.fr

WERMA (UK) Ltd.

13 Brooklands Court
Kettering Venture Park
Kettering NN15 6FD
Great Britain
Phone +44 15 36 48 69 30
Fax +44 15 36 51 48 10
www.werma.com
uksales@werma.co.uk

WERMA (Shanghai) Co., Ltd.

Building 8, No. 85, Mingnan Road,
Songjiang, Shanghai, P. R. C.
201613
China
Phone +86 21 5774-0022
Fax +86 21 5774-6601
www.werma.com.cn
info@werma.com.cn