

# CATALOGUE SPAX POUR LES PROFESSIONNELS

Valable à partir du 1er janvier 2025

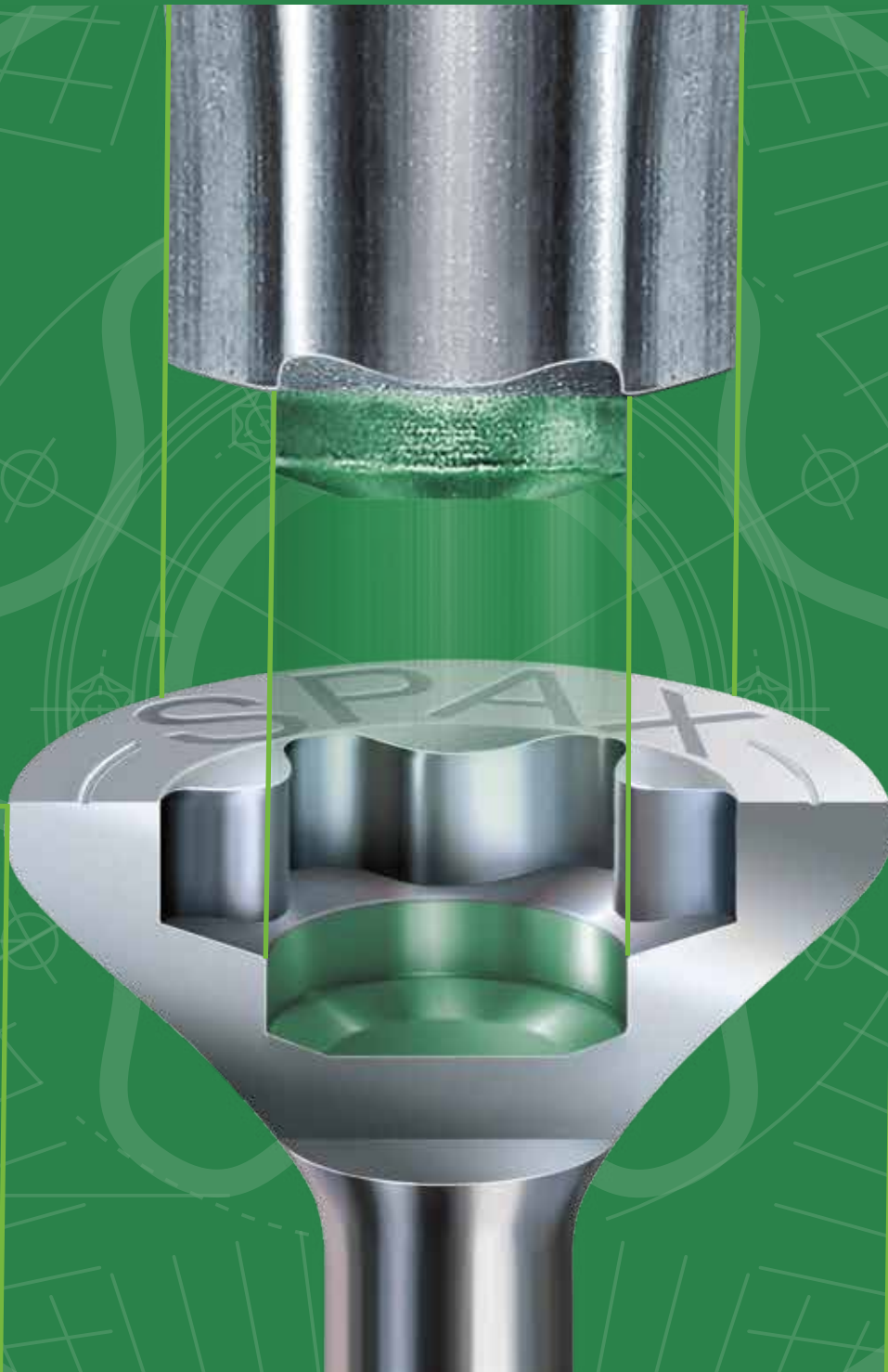

A man with a beard and a blue cap worn backwards is leaning on a wooden counter. He is wearing a white t-shirt and khaki pants. The background shows a workshop with various pipes and equipment. A green semi-transparent box is overlaid on the image, containing the text.

Pour toutes  
les situations.

Page 4-17

MEMENTO DE LA VIS

Page 132-141

VIS POUR MEUBLES

Page 18-55

VIS UNIVERSELLE  
\*T-STAR PLUS \* CRUCIFORME Z

Page 142-145

VIS POUR PLANCHER

Page 56-63

VIS UNIVERSELLE  
ACIER INOXYDABLE A2

Page 146-147

VIS DE REGLAGE

Page 64-81

CONSTRUCTION BOIS  
ET ACCESSOIRES

Page 148-153

VIS POUR CONSTRUCTION  
SÈCHE (GIX)

Page 82-91

CONSTRUCTION BOIS  
ACIER INOXYDABLE A2/A4/HCR  
ET ACCESSOIRES

Page 154-165

VIS DE FENETRES  
(FEX)

Page 92-109

VIS POUR TERRASSE  
ET ACCESSOIRES

Page 166-181

KITS SPAX

Page 110-111

VIS DE POTEAU

Page 182-183

CHEVILLE ET CHEVILLE  
A CLOU

Page 112-117

VIS FACADE

Page 184-189

GAMME D'EMBOUTS

Page 118-119

VIS DE BARDAGE

Page 190

FORETS À BÉTON

Page 120-121

VIS A ARDOISE,

Page 191

SPAX - WE CARE  
DURABILITÉ

Page 122-131

VIS SUR BANDE

Page 192-195

CONDITIONS  
GÉNÉRALES DE VENTE



# MEMENTO DE LA VIS

SPAX-Video

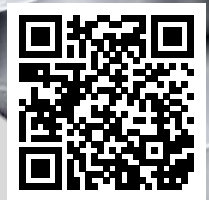

Ce que vous avez toujours voulu savoir sur les vis - vous le découvrirez ici. T-STAR *plus*, tête *MULTI* et *4CUT* font de la SPAX une vis différente, de qualité. Dans l'aperçu suivant, vous apprendrez également à connaître les différentes formes de tête et les domaines d'application appropriés.

Vous découvrirez que nous proposons la vis SPAX adéquate dans notre large gamme selon le domaine d'application attendu. Nous vous présentons également les revêtements et les divers filetages existants.



En quoi la vis SPAX se distingue-t-elle?

### T-STAR plus

Ajustement sûr de l'embout et meilleur guidage, par ex. pour les travaux réalisés au-dessus de la tête.



### TÊTE MULTI

Fraisage droit et net. S'enfonce dans le bois et s'arrête sur le métal.



### 4CUT

Dès la longueur de 160 mm, la forme spéciale à la fin du filetage partiel réduit considérablement le couple de serrage.



### 4CUT - ANTI-FENDAGE

Pas d'avant-trou (selon le type de bois), sa pointe réduit efficacement l'effet de fendillage. L'extrémité carrée déplace les fibres du bois et réduit le couple de serrage.



Quelle forme de tête pour quelle application?



### TETE FRAISEE

Vissage de panneaux sur des poutres, dans tous les cas où une pénétration à fleur de la tête est nécessaire.



### TETE RONDE

Indiquée pour les ferrures Minces avec trou de passage. Vient se placer à plat sur le matériau.



### TETE BOMBEE

Fixation décorative pour meubles de portes, plinthes et habillages de portes décoratifs. Facile à enfoncer et esthétique.



### TETE DISQUE

Pour le vissage de parois Arrière (petites dimensions), ou quand il faut que l'assemblage soit bien serré, donc en présence d'une capacité de charge élevée et de forces de traction importantes (grandes dimensions, Ø 6-10 mm).



### TETE CYLINDRIQUE

Tête de petit diamètre pour les applications spéciales, p.ex. SPAX terrasse.



## QUELLES SONT LES CARACTERISTIQUES uniques de YELLOX?

**YELLOX  
A2L**

Class 1



### RÉSISTANT ET BIEN ADAPTÉ À L'ENVIRONNEMENT, SANS CHROME VII

- Protection accrue contre la corrosion par rapport à la galvanisation nue avec la même épaisseur de couche de surface (épaisseur de couche de 4 à 6 µm avec corrosion atmosphérique artificielle)
- Est exempt de chrome (VI) et par conséquent plus écologique que les surfaces conventionnelles, tant à la fabrication qu'à l'utilisation
- Pour un vissage avec une vis d'aspect jaune pérenne, dotée d'une protection anticorrosion accrue et exempte de chrome (VI), donc écologique et sans risque pour la santé
- DIN EN 1670 Les vis SPAX avec revêtement YELLOX A2L optimisé sont conformes à la classe 3 (« résistance élevée ») de cette norme européenne relative à la résistance à la corrosion des serrures et des ferrures.

## QUELLES SONT LES CARACTERISTIQUES uniques de l'acier inoxydable?



**A2**  
AISI 304

**A4**  
1.4578  
AISI 316

Class 3

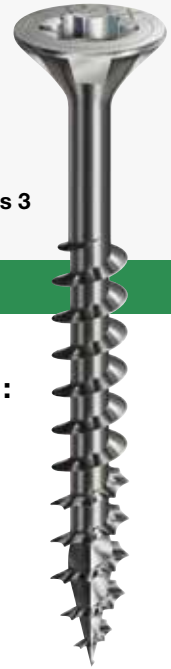

### ENDROITS QUI EXIGENT DES ASSEMBLAGES VISSÉS SURS :

Les Spax en acier spécial sont particulièrement indiquées pour les utilisations en extérieur. Elles existent en version **acier spécial inoxydable A2** pour applications extérieurs directement exposées aux intempéries, ainsi que pour l'utilisation dans des pièces humides (P. ex. cuisine et salle de bain).

Pour les applications à proximité des côtes, nous recommandons la version **acier spécial inoxydable A4**. L'acier spécial inoxydable se caractérise par une proportion de chrome élevée, qui entraîne la formation d'une couche protectrice à la surface du matériau. D'autres composants d'alliage tels que le nickel, le molybdène, le manganèse et le niobium améliorent encore la résistance à la corrosion..

## TYPE DE REVETEMENT

<b>A2J</b> Zingué blanc	<b>WIROX A9J</b>	<b>A2</b> AISI 304 Acier inoxydable A2
<b>YELLOX A2L</b>	<b>BLAX</b> noir	<b>A2 antik</b> Acier inoxydable A2 antique
<b>C1A</b> Brunies	<b>E1J</b> Nickelage	<b>A4</b> 1.4578 AISI 316 Acier inoxydable A4 1.4578

## PRISES DE FORCE

	T-STAR plus
	Cruciforme Z
	Cruciforme H

# QUELLES SONT LES CARACTERISTIQUES UNIQUES DE WIROX?

**WIROX  
A9J**

10 µm Class 2



## LES AVANTAGES EN SYNTHÈSE:

### NORME EN 14592

SPAX avec son revêtement optimisé WIROX répond toujours aux exigences de la classe T2/C2nw de la prochaine norme EN 14592 pour les fixations "construction bois". Ainsi nous sommes prêts pour les exigences européennes à venir. L'étiquette porte cette abréviation comme l'exige la norme.

### PROTECTION CONTRE LA CORROSION ÉLEVÉE

Par rapport aux vis nues galvanisées, SPAX présente des propriétés anti-corrosion bien meilleures avec sa surface WIROX optimisée. Ce que cela signifie pour vous : utilisation possible jusqu'à la classe d'utilisation 2 (zone extérieure couverte).

### COUCHE DE ZINC TRES EPAISSE

L'épaisseur de la couche de zinc a été augmentée de 25% elle est maintenant de 10 µm. Les vis de la classe T2/C2nw répondent de ce fait à la future norme EN 14592 applicable aux constructions extérieures couvertes. Nous répondons dès aujourd'hui à la norme de demain.

### EUROCODE 5

Avec une couche de zinc d'une épaisseur de 10 µm, la vis correspond à la classe d'utilisation 2 pour l'utilisation en zone extérieure couverte.

### NORME ISO 4042

Aussi l'abréviation A9J, pour la codification du revêtement optimisé WIROX, selon cette norme internationale, est également imprimée sur l'étiquette.

### NORME EN 1670

Les SPAX avec une surface WIROX optimisée sont conformes à la classe 4 (« très haute résistance »), selon la norme européenne pour la résistance de verrous et de ferrures à la corrosion. Les vis sont résistantes aux conditions difficiles

### ÉCOLOGIQUE

WIROX est dépourvu de chrome (VI) et ainsi beaucoup plus écologique que d'autres surfaces lors de sa fabrication comme lors de son utilisation.



# SPAX – QUELLE VIS POUR QUEL USAGE ?

## SPAX Vis rénovation



### UTILISATION

- Fixation de panneaux de rénovation sur de vieux sols en bois, p. ex. rénovation d'anciens planchers (p.ex. OSB)

### CARACTERISTIQUES

- Filetage de fixation, T-STAR *plus*
- Surface en WIROX (A3J)

### AVANTAGES

- Le filetage de fixation fixe le panneau
- Réduction des grincements
- Grâce au filetage de fixation, le plancher en bois repose fermement sur la structure porteuse



## SPAX pour les parquets massifs



### UTILISATION

- Pour le vissage de lames parquet en bois massif

### CARACTERISTIQUES

- Pointe de perçage, T-STAR *plus*
- Tête de fraisage 60° avec rainures de fraisage
- Surface en WIROX A9J

### AVANTAGES

- *Pointe CUT* – Prévient efficacement l'éclatement de la languette
- Les rainures de fraisage facilitent la pénétration – Noyage parfait
- Vissage invisible de planches à rainures et à languettes



## SPAX avec cache



### UTILISATION

- Raccordement d'éléments de mobilier
- Fixation de plinthes et coffrages discrets

### CARACTERISTIQUES

- Surface en WIROX

### AVANTAGES

- Sans avant-trou (selon bois)
- Mise en œuvre rapide et sûre
- Fixation durable et solide du cache



## Vis SPAX MDF



### UTILISATION

- Vissage de panneaux en fibres (MDF/HDF)

### CARACTERISTIQUES

- *Pointe CUT*
- Surface en WIROX
- Petite tête de fraisage 75°

### AVANTAGES

- Sans avant-trou (selon bois)
- Réduit efficacement le fendillement et l'anti-fendage (résinOUVEAUX et feuillus) du matériau
- Vissage d'une grande précision



## SPAX FILETAGE TOTAL



Vissage de ferrures avec trou de passage, p. ex. sur poutres en bois.

- Absorption de forces de traction élevées par le filetage total.
- Pression de serrage plus élevée grâce au filetage total.

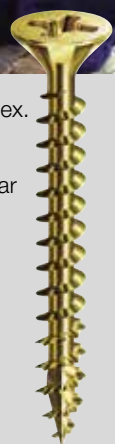

## SPAX FILETAGE PARTIEL



Assemblage de deux pièces de bois. La dimension du segment sans filetage doit être au moins égale à l'épaisseur du matériau.

- Raccordement sûr avec risque réduit de fissuration car le filetage ne bloque pas.
- Précontrainte élevée entre la tête et la prise du filetage, active uniquement dans la partie inférieure de la construction.
- Optimal pour le bois et les matériaux à base de bois (p. ex. panneau de particules).





## SPAX Filetage partiel (HI.FORCES) Tête disque

### UTILISATION

- Construction bois : vissage de lattes et de bois carrés en solive
- Construction d'escaliers : vissage de marches à jour / contremarches avec le limon

### LES CARACTERISTIQUES

- Tête disque, filetage partiel, T-STAR *plus*
- Surface en WIROX (A3J)

### AVANTAGES

- Meilleur serrage des assemblages, même avec des bois déformés
- Protection anticorrosion nettement supérieure par rapport aux surfaces courantes
- Sans avant-trou (selon bois)

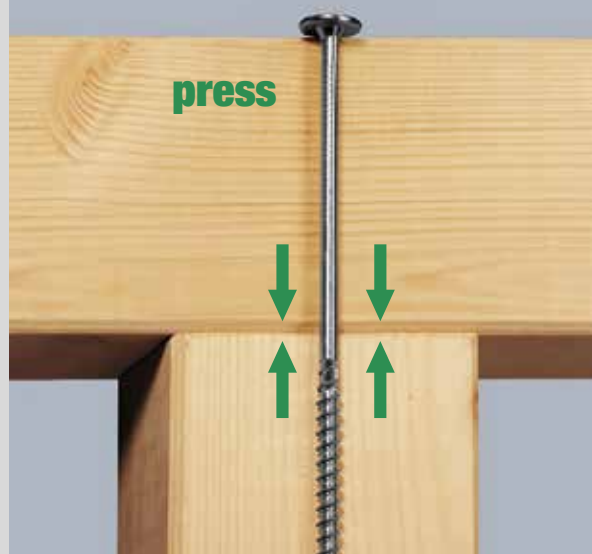

## SPAX Filetage total (IN.FORCES) Tête cylindrique

### UTILISATION

- Construction en bois: carport, pergola, etc...

### LES CARACTERISTIQUES

- Tête cylindrique, T-STAR *plus*
- Filetage total
- Surface en WIROX (A3J)

### AVANTAGES

- Remplace le connecteur d'angle pour des constructions esthétiques
- Renforcement de la traction transversale : possibilité de renforcement des charges sur la pièce
- Renforcement de la pression transversale : forces transmissibles plus élevées possibles
- Renforcement des raccordements à broches

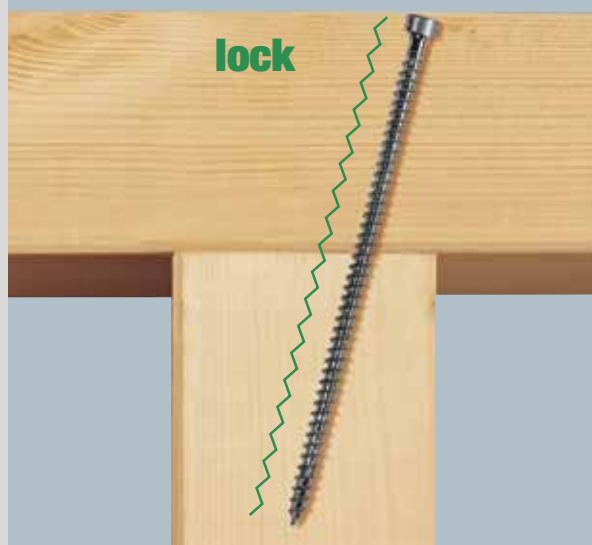

## SPAX Vis Terrasse

### UTILISATION

- Particulièrement indiquée pour les terrasses extérieures en bois

### LES CARACTERISTIQUES

- Acier inoxydable A2 et A4
- Petite Tête cylindrique, T-STAR *plus*
- Filetage de fixation

### AVANTAGES

- *Pointe CUT* – Prévient efficacement l'éclatement
- Grâce au filetage de fixation, elle fixe solidement la lame sur la lambourde
- Protection anticorrosion durable grâce à l'acier inoxydable
- Vissage facile, même des bois durs et tropicaux\* – Protège la visseuse sans fil, plus de vis par charge de batterie





## A RETENIR

# ETIQUETTES ET LEGENDES

Le principe de repérage des étiquettes facilite les recherches en rayon. Toutes les informations pertinentes sur les vis SPAX sont clairement indiquées sur la grande étiquette en première page. Le QR code peut être utilisé pour consulter des informations plus détaillées et des notes d'application.

Toutes les informations importantes en un coup d'œil: compact et clair.

La même clarté avec des couleurs et des symboles récurrents se retrouve également dans notre catalogue. Retrouvez facilement la vis SPAX recherchée.

# CONTENUS ET SIGNIFICATIONS

## Guide des couleurs

Des différents types de tête

Matériel/Revêtement  
(ici WIROX A9J Zinc  
10 µm Class 2)

## Informations produit

Avec détails de la tête, la pointe, le type d'acier ou de revêtement

## Pictogrammes

Forme de la tête  
(ici tête fraisée)

Type de tête

(ici T-STAR plus)

Pointe de la vis  
(ici pointe 4CUT)

**Vis universelle, tête fraisée,**

T-STAR plus, filetage total

4CUT, MULTI-tête

Tempé, avec revêtement anti-friction

WIROX A9J Zinc 10 µm Class 2

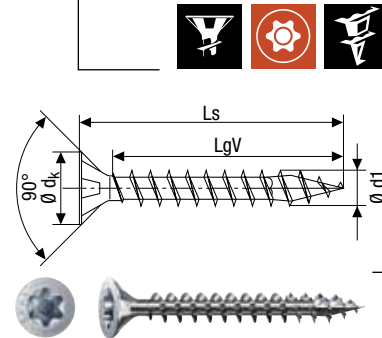

Ø du filetage d1	Dimensions [mm]			Unités d'emballage			Code article SPAX	Code EAN 4003530...
	Longueur totale Ls	Longueur du filetage total LgV	Taille de l'embout T	SPAX Box [Pièce]	Cartouches [Pièces]	Palette		
<b>Conditionnement standard</b>								
3,0 <sup>*</sup> Ø dk = 6,0 mm	12	10	10	1.000	10.000	630.000	1191010300125	105905
	16	14	10	1.000	10.000	630.000	1191010300125	106113
	20	17	10	1.000	10.000	630.000	1191010300203	106019
	25	21	10	1.000	10.000	630.000	1191010300255	110276
	30	26	10	1.000	10.000	320.000	1191010300305	106026
<b>Petit conditionnement</b>								
3,0 <sup>*</sup> Ø dk = 6,0 mm	12	10	10	200	2.000	470.000	1191010300123	101083
	16	14	10	200	2.000	470.000	1191010300163	101090
	20	17	10	200	1.000	320.000	1191010300203	101113
	25	21	10	200	1.000	320.000	1191010300253	110245
	30	26	10	200	1.000	320.000	1191010300303	101359
<b>Conditionnement standard</b>								
	15	11	20	1.000	10.000	630.000	1191010350155	168574

**Type d'emballage** (la distinction est faite entre le conditionnement standard et le petit conditionnement)

**Illustration du produit** Application et indication de la protection contre la corrosion (ici T-STAR plus, tête fraisée, filetage total, WIROX)



- 1 Diamètre filetage
- 2 Longueur
- 3 Type de tête incluant la taille de l'embout
- 4 Quantité
- 5 Code articles
- 6 Code EAN
- 7 Illustration du produit
- 8 Dessin de la vis avec les dimensions de la longueur totale (mm) et de la longueur du filetage (mm).
- 9 Informations sur la corrosion ou numéro de matériau pour l'acier inoxydable, numéro d'article et code couleur

Zertifikate



# MOTEUR DE RECHERCHE

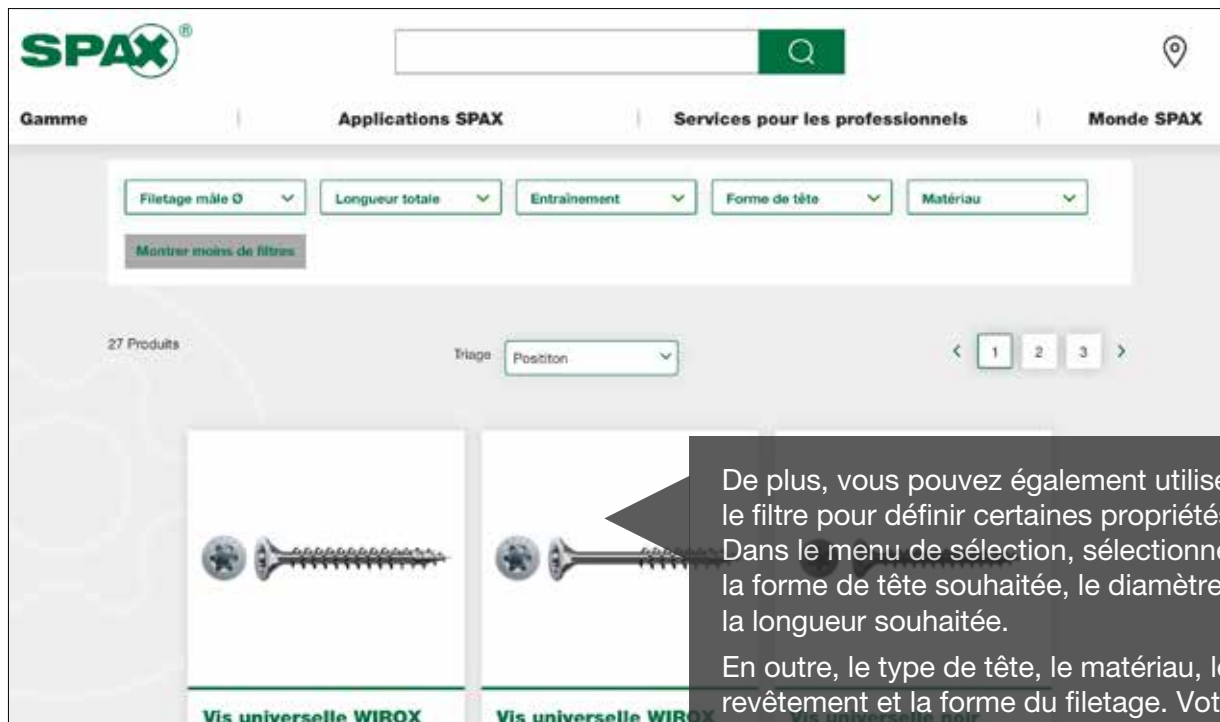

De plus, vous pouvez également utiliser le filtre pour définir certaines propriétés: Dans le menu de sélection, sélectionnez la forme de tête souhaitée, le diamètre et la longueur souhaitée.

En outre, le type de tête, le matériau, le revêtement et la forme du filetage. Votre sélection détermine le type de vis SPAX requis pour votre tâche. Et le type de vis SPAX approprié sera affiché dans la liste des résultats.

Si vous connaissez déjà le numéro d'article SPAX, toutes les informations sur le produit s'afficheront directement.

# RECHERCHE D'UN REVENDEUR

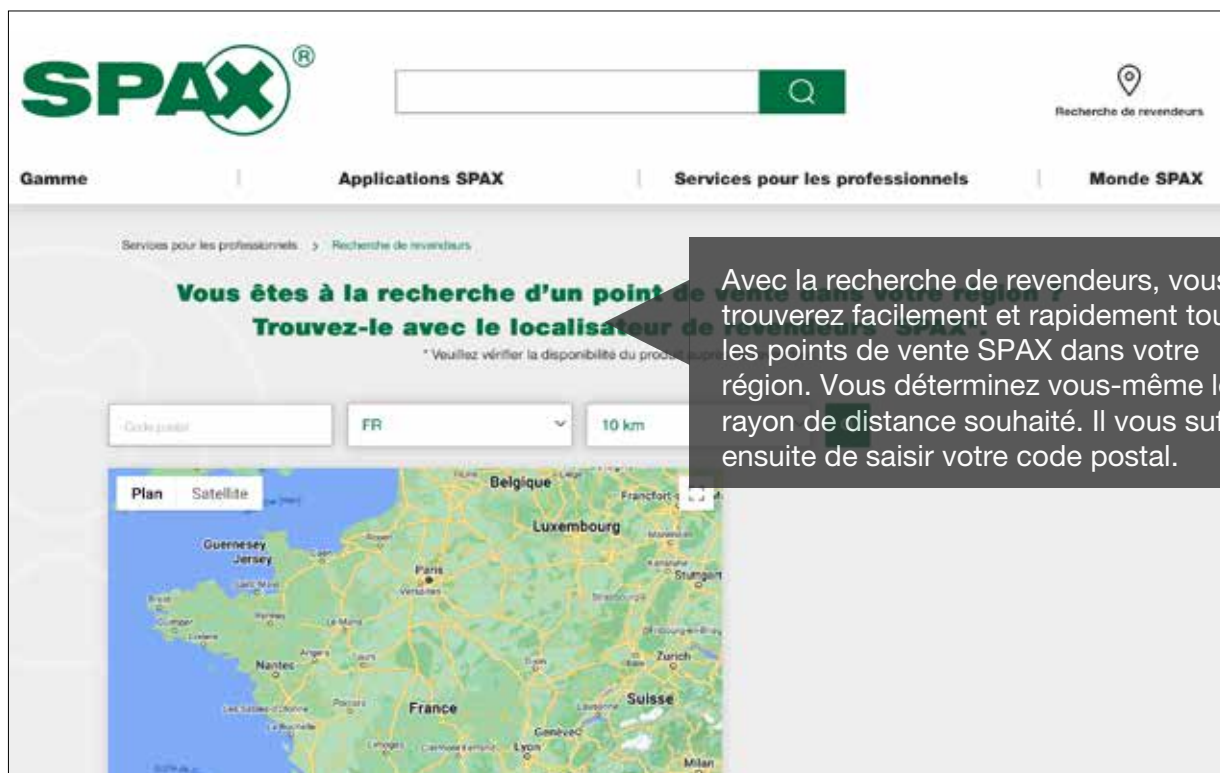

Avec la recherche de revendeurs, vous trouverez facilement et rapidement tous les points de vente SPAX dans votre région. Vous déterminez vous-même le rayon de distance souhaité. Il vous suffit ensuite de saisir votre code postal.



# VIDEOS



## Uli Wolf présente l'embout SPAX T-STAR plus

Une prise de force efficace qui tient ses promesses : dans cette vidéo, Uli Wolf fait une démonstration détaillée de l'embout T-STAR plus.



## Les caractéristiques des vis SPAX de qualité

SPAX, le spécialiste des techniques d'assemblage modernes, met toujours l'accent sur une gamme de produits de la plus haute qualité.

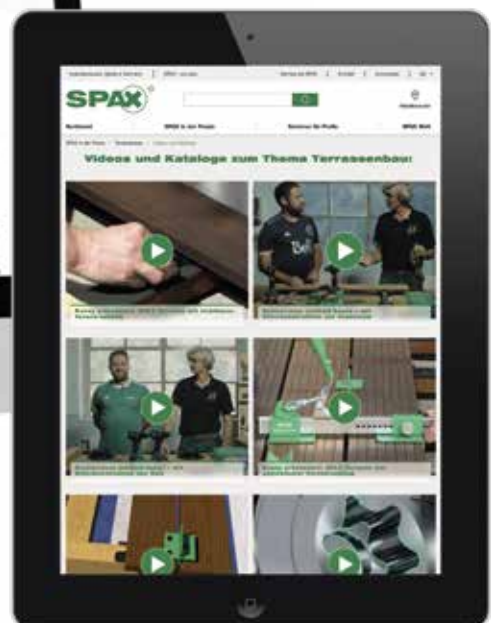
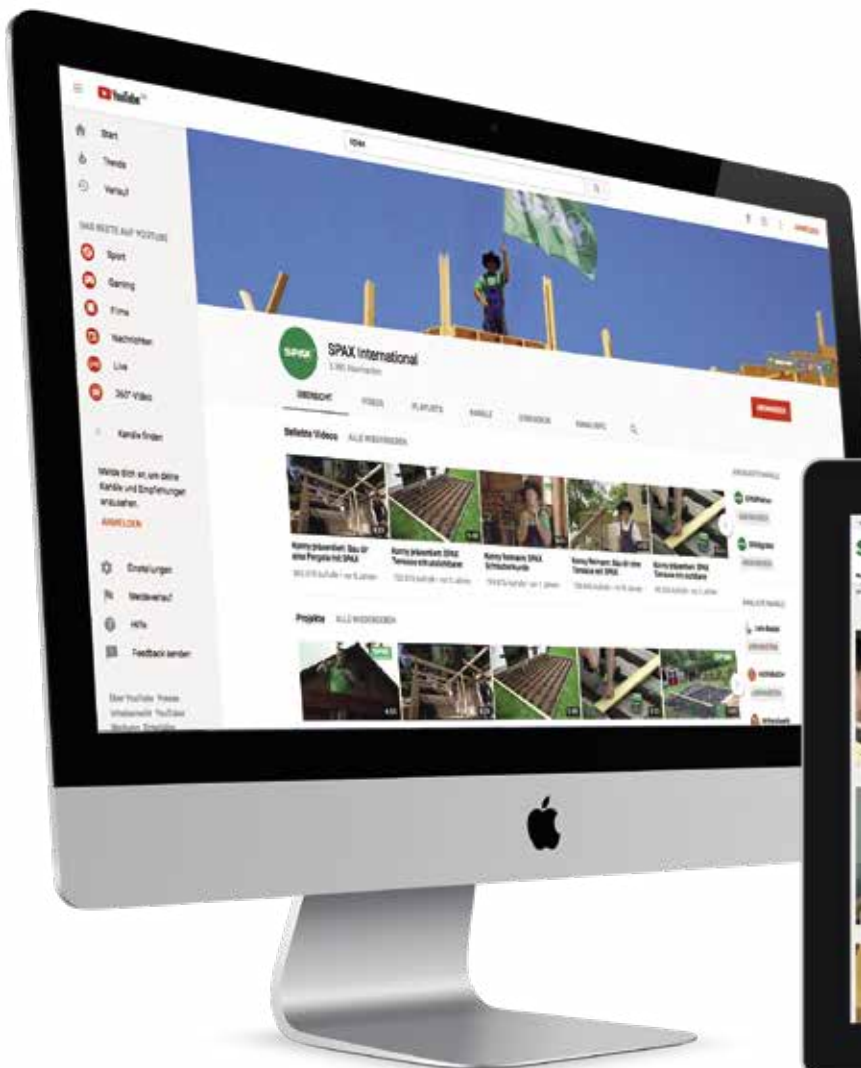

# TELECHARGEMENTS



**SPAX Downloads**

Search:   Topic:  Subtopic:  Document Language:

**348 documents found**

Date	Topic	Subtopic	Title	Language	Type
14.01.2019	Software	SPAX Design Software	SPAX Design Software (01/2019) Browser version of online design of General Screw Design (shower + benches, shower reinforcement of timber members, compression reinforcement of beam supports, sewer roller insulation, joint beam connection, deck configurator and wall insulation fixing system of server-sided stone function (flooring) and project management. You can choose the language as shown by the flag within the software.	DE	URL
14.01.2019	Software	SPAX Design Software	SPAX Design Software (01/2019) Browser version of online design of General Screw Design (shower + benches, shower reinforcement of timber members, compression reinforcement of beam supports, sewer roller insulation, joint beam connection, deck configurator and wall insulation fixing system of server-sided stone function (flooring) and project management. You can choose the language as shown by the flag within the software.	EN	URL
14.01.2019	Software	SPAX Design Software	SPAX Design Software (01/2019) Browser version of online design of General Screw Design (shower + benches, shower reinforcement of timber members, compression reinforcement of beam supports, sewer roller insulation, joint beam connection, deck configurator and wall insulation fixing system of server-sided stone function (flooring) and project management. You can choose the language as shown by the flag within the software.	FR	URL
14.01.2019	Software	SPAX Design Software	SPAX Design Software (01/2019) Browser version of online design of General Screw Design (shower + benches, shower reinforcement of timber members, compression reinforcement of beam supports, sewer roller insulation, joint beam connection, deck configurator and wall insulation fixing system of server-sided stone function (flooring) and project management. You can choose the language as shown by the flag within the software.	ES	URL
14.01.2019	Software	SPAX Design Software	SPAX Design Software (01/2019) Browser version of online design of General Screw Design (shower + benches, shower reinforcement of timber members, compression reinforcement of beam supports, sewer roller insulation, joint beam connection, deck configurator and wall insulation fixing system of server-sided stone function (flooring) and project management. You can choose the language as shown by the flag within the software.	FI	URL
27.09.2018	Product brochures	Substrat	Product sheet - SPAX Stick pro (09/2018)	DE	PDF (517,26 KB)
05.09.2018	Certification/ Approvals	Declaration of Performance (DAP)	Declaration of Performance No. DAP 1 (09/2018) in accordance to the Construction Products Regulation (CPR)(EU No. 305/2011)	DE	PDF (771,13 KB)
07.06.2018	Software	SPAX Design Software	Flyer SPAX Design Software (06/2018) Quick start flyer for SPAX Design Software	FR	PDF (382,72 KB)

## Le portail de téléchargement SPAX

pour tous les documents disponibles

Pour un accès direct au portail de téléchargement, utilisez <https://downloads.spax.com>.

# TELECHARGEMENTS

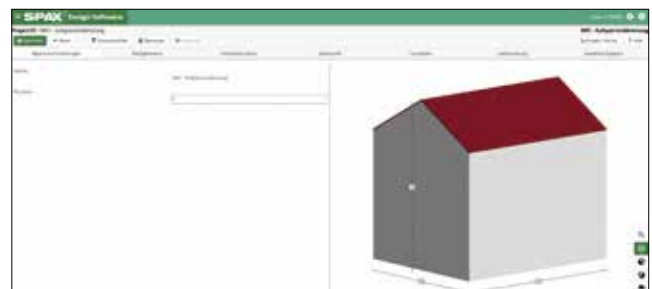

Utilisez le logiciel de conception SPAX EC5 + ETA pour mesurer vos projets. La nouvelle version du navigateur offre, le dimensionnement général de la vis (cisaillement + extraction), le gain d'encoche, le gain de pression transversal, l'isolation des chevrons et la connexion du faisceau principal / secondaire avec l'option de stockage côté serveur et la gestion de projet. Vous trouverez une description plus détaillée du programme à l'adresse [downloads.spax.com](https://holzbauberechnung.spax.com) dans le guide de démarrage rapide du logiciel de conception SPAX. Pour un appel direct du logiciel, utilisez <https://holzbauberechnung.spax.com>

En cas d'utilisation fréquente, nous vous recommandons de définir un signet.







MADE IN GERMANY

## CERTIFICATS

QUALITÉ  
CONTRÔLÉE,  
DURABILITÉ ACCRUE

SPAX ne fait aucun compromis en matière de qualité. C'est exactement ce que nos clients connaissent et valorisent. En commençant par notre site de production en Allemagne « Made in Germany » jusqu'à la supervision technique volontaire par l'Institut de contrôle des matériaux Stuttgart.

**SPAX s'appuie sur une qualité contrôlée.** Cela garantit la sécurité de nos relations et le bien-être de nos clients.



# CERTIFICATS

## Made in Germany

Quiconque veut éviter tout doute en matière de sécurité ne peut pas faire de compromis sur la qualité. Spax ne fera pas de compromis. La qualité et la sécurité sur lesquelles vous pouvez compter sont parmi les priorités de nos éléments de fixation „made in Germany“. Avec SPAX, vous êtes toujours du bon côté!

## En acier inoxydable

Les vis SPAX en acier inoxydable conviennent particulièrement à une utilisation en extérieur. Elles sont disponibles en version A2 en acier inoxydable pour les applications extérieures exposées aux intempéries, ainsi que pour les pièces humides (par exemple, la cuisine et la salle de bain). Pour les applications côtières, nous recommandons la version A4 en acier inoxydable. L'acier inoxydable est caractérisé par une teneur élevée en chrome. Cela forme une couche protectrice sur la surface du matériau. D'autres constituants de l'alliage tels que le nickel, le molybdène, le manganèse et le niobium améliorent encore la résistance à la corrosion.

## Approbation européenne

Sur décision de la Commission européenne, le niveau du système d'évaluation et de vérification de la constance des performances (système AVCP) de nos produits sera modifié et, à l'avenir, ramené de 2 à 3. Ceci s'applique à nos produits réglementés par une approbation ETA et donc marqués d'un marquage CE. Le niveau 3 signifie qu'il n'y a plus d'obligation de contrôle par une tierce partie par un institut de test indépendant (organisme de certification notifié) et qu'un contrôle de la production en usine est donc suffisant.

## MPA

SPAX est soumis à une supervision technique volontaire de la part du MPA Stuttgart. Les produits sont marqués sur l'emballage avec ce sceau d'approbation.

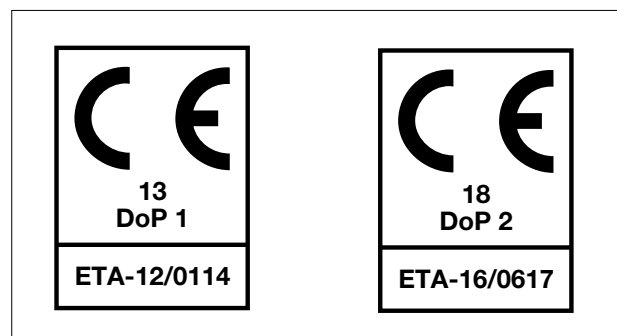

## SKH

Lors du processus de certification du tampon SKH, le produit et le fabricant sont contrôlés à intervalles réguliers par un spécialiste indépendant sur la base des exigences spécifiées



VIS UNIVERSELLE

Page 20-26

**Tête fraisée T-STAR plus, A9J**

Page 43-45

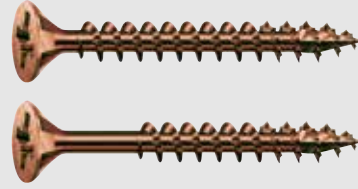
**Tête fraisée cruciforme Z, C1A**

Page 27-28

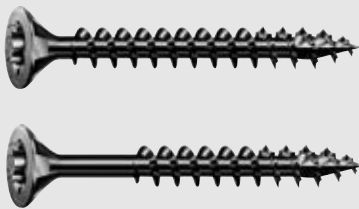
**Tête fraisée T-STAR plus, BLAX**

Page 46-50

**Tête ronde T-STAR plus, A9J**

Page 51

**Tête ronde T-STAR plus, BLAX**

Page 29 -35

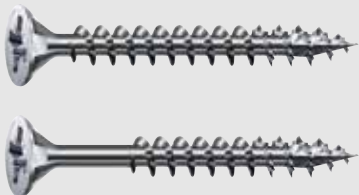
**Tête fraisée cruciforme Z, A9J**

Page 52-53

**Tête ronde cruciforme Z, A9J**

Page 36-42

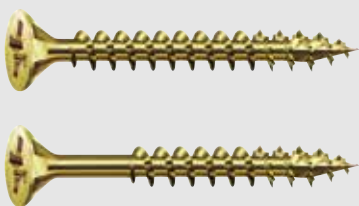
**Tête fraisée cruciforme Z, A2L**

Page 54

**Tête bombée fraisée cruciforme Z, A9J**

Page 55

**Tête bombée fraisée cruciforme Z, E1J**



**Vis universelle, tête fraisée,**

T-STAR plus, filetage total

4CUT, MULTI-tête

Trempé, avec revêtement anti-friction

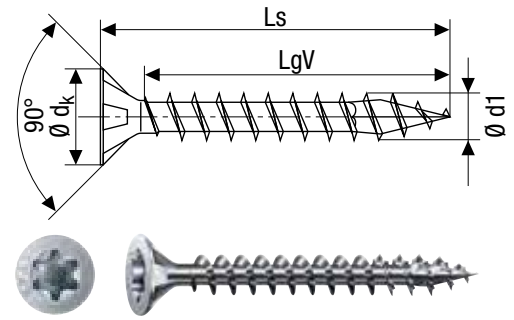

**WIROX A9J 10 µm Class 2**

Ø du filetage <b>d1</b>	Dimensions [mm]			Unités d'emballage			Code article SPAX	Code EAN 4003530...
	Longueur totale <b>Ls</b>	Longueur du filetage total <b>LgV</b>	Taille de l'embout <b>T</b>	SPAX Box [Pièce]	Cartouches [Pièces]	Palette		
<b>Conditionnement standard</b>								
<b>3,0*</b> Ø dk = 6,0 mm	12	10	10	1.000	10.000	630.000	1191010300125	105999
	16	14	10	1.000	10.000	630.000	1191010300165	106002
	20	17	10	1.000	10.000	630.000	1191010300205	106019
	25	21	10	1.000	10.000	630.000	1191010300255	110276
	30	26	10	1.000	10.000	320.000	1191010300305	106026
<b>Petit conditionnement</b>								
<b>3,0*</b> Ø dk = 6,0 mm	12	10	10	200	2.000	320.000	1191010300123	101083
	16	14	10	200	2.000	320.000	1191010300163	101090
	20	17	10	200	1.000	320.000	1191010300203	101113
	25	21	10	200	1.000	320.000	1191010300253	110245
	30	26	10	200	1.000	320.000	1191010300303	101359
<b>Conditionnement standard</b>								
<b>3,5</b> Ø dk = 7,0 mm	15	11	20	1.000	10.000	630.000	1191010350155	168574
	16	13	20	1.000	10.000	630.000	1191010350165	148040
	20	16	20	1.000	10.000	630.000	1191010350205	106033
	25	21	20	1.000	10.000	320.000	1191010350255	111150
	30	25	20	1.000	10.000	320.000	1191010350305	106101
	35	30	20	1.000	10.000	320.000	1191010350355	106446
	40	35	20	1.000	10.000	280.000	1191010350405	106453
45	40	20	1.000	10.000	280.000	1191010350455	106460	
<b>Petit conditionnement</b>								
<b>3,5</b> Ø dk = 7,0 mm	16	13	20	200	1.000	320.000	1191010350163	148743
	20	16	20	200	1.000	320.000	1191010350203	101366
	25	21	20	200	1.000	320.000	1191010350253	110252
	30	25	20	200	1.000	320.000	1191010350303	101373
	35	30	20	200	2.000	126.000	1191010350353	101571
	40	35	20	200	2.000	126.000	1191010350403	101588
	45	40	20	200	2.000	126.000	1191010350453	101663

\*Autres conceptions sur demande.

**MADE IN GERMANY**

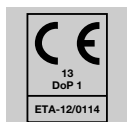



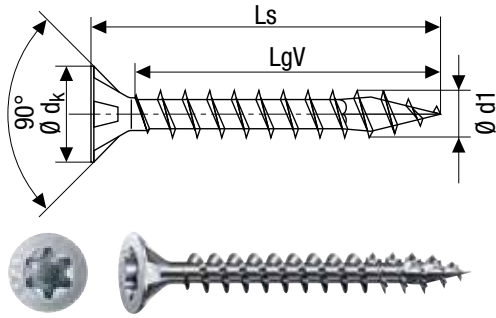

**Vis universelle, tête fraisée,**  
T-STAR *plus*, filetage total

4CUT, MULTI-tête

Trempé, avec revêtement anti-friction

10 µm Class 2

WIROX  
A9J

Ø du filetage  d1	Dimensions [mm]			Unités d'emballage			Code article SPAX	Code EAN 4003530...
	Longueur totale Ls	Longueur du filetage total LgV	Taille de l'embout T	SPAX Box [Pièce]	Cartouches [Pièces]	Palette		
<b>Conditionnement standard</b>								
<b>4,0</b> Ø dk = 8,0 mm	15	11	20	1.000	10.000	630.000	1191010400155	157394
	16	13	20	1.000	10.000	630.000	1191010400165	155482
	20	16	20	1.000	10.000	630.000	1191010400205	148798
	25	21	20	1.000	10.000	320.000	1191010400255	111174
	28	23	20	1.000	10.000	320.000	1191010400285	259821
	30	25	20	1.000	10.000	320.000	1191010400305	107191
	35	30	20	1.000	10.000	280.000	1191010400355	107825
	40	35	20	1.000	10.000	280.000	1191010400405	107863
	45	40	20	500	5.000	160.000	1191010400455	107887
50	45	20	500	5.000	140.000	1191010400505	107917	
<b>Petit conditionnement</b>								
<b>4,0</b> Ø dk = 8,0 mm	25	21	20	200	1.000	320.000	1191010400253	110269
	30	25	20	200	2.000	126.000	1191010400303	102219
	35	30	20	200	2.000	126.000	1191010400353	102233
	40	35	20	200	2.000	126.000	1191010400403	102240
	45	40	20	200	2.000	126.000	1191010400453	102615
	50	45	20	200	2.000	126.000	1191010400503	103377
<b>Conditionnement standard</b>								
<b>4,5</b> Ø dk = 8,8 mm	16	13	20	1.000	10.000	630.000	1191010450165	178382
	20	15	20	1.000	10.000	320.000	1191010450205	169847
	25	20	20	1.000	10.000	320.000	1191010450255	169854
	30	25	20	1.000	10.000	280.000	1191010450305	169861
	35	30	20	500	5.000	160.000	1191010450355	107924
	40	34	20	500	5.000	160.000	1191010450405	107931
	45	39	20	500	5.000	140.000	1191010450455	108051
	50	44	20	500	5.000	140.000	1191010450505	108068
	60	54	20	500	5.000	140.000	1191010450605	108075
70	59*	20	500	2.500	140.000	1191010450705	108082	
<b>Petit conditionnement</b>								
<b>4,5</b> Ø dk = 8,8 mm	35	30	20	200	2.000	126.000	1191010450353	103575
	40	34	20	200	2.000	126.000	1191010450403	103667
	45	39	20	200	2.000	126.000	1191010450453	103681
	50	44	20	200	2.000	64.000	1191010450503	103698
	60	54	20	100	1.000	63.000	1191010450603	103933
	70	59*	20	100	1.000	32.000	1191010450703	104077

\*Autres conceptions sur demande. Le filetage ne va pas jusqu'à la tête..

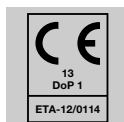

**MADE IN GERMANY**



## Vis universelle, tête fraisée,

T-STAR plus, filetage total

4CUT, MULTI-tête

Trempé, avec revêtement anti-friction

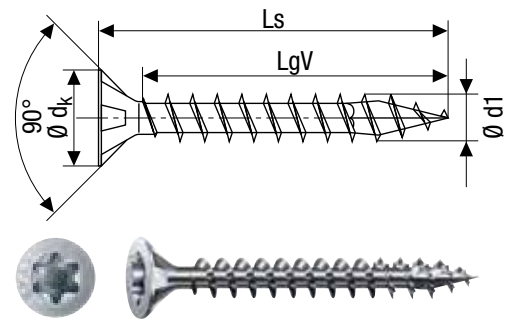

**WIROX A9J** 10 µm Class 2

Ø du filetage <b>d1</b>	Dimensions [mm]			Unités d'emballage			Code article SPAX	Code EAN 4003530...
	Longueur totale <b>Ls**</b>	Longueur du filetage total <b>LgV</b>	Taille de l'embout <b>T</b>	SPAX Box [Pièce]	Cartouches [Pièces]	Palette		
<b>Conditionnement standard</b>								
<b>5,0</b> Ø dk = 9,7 mm	20	15	20	1.000	10.000	280.000	1191010500205	169878
	25	20	20	1.000	10.000	280.000	1191010500255	169885
	30	25	20	500	5.000	160.000	1191010500305	169892
	35	30	20	500	5.000	160.000	1191010500355	169908
	40	35	20	500	5.000	140.000	1191010500405	109003
	45	39	20	500	5.000	140.000	1191010500455	109447
	50	44	20	500	5.000	140.000	1191010500505	109454
	60	54	20	500	2.500	140.000	1191010500605	109553
	70	61*	20	200	2.000	64.000	1191010500705	109560
80	61*	20	200	2.000	64.000	1191010500805	109683	
<b>Petit conditionnement</b>								
<b>5,0</b> Ø dk = 9,7 mm	40	35	20	200	2.000	126.000	1191010500403	105814
	45	39	20	200	2.000	126.000	1191010500453	105869
	50	44	20	200	2.000	64.000	1191010500503	105890
	60	54	20	100	1.000	63.000	1191010500603	105906
	70	61*	20	100	1.000	32.000	1191010500703	105913
	80	61*	20	100	1.000	32.000	1191010500803	105920
<b>Conditionnement standard</b>								
<b>6,0</b> Ø dk = 11,6 mm	30	23	30	500	5000	160.000	1191010600305	280061
	40	33	30	500	2500	140.000	1191010600405	280078
	50	43	30	200	2.000	64.000	1191010600505	109690
	60	53	30	200	2.000	56.000	1191010600605	109706
	70	61*	30	200	2.000	56.000	1191010600705	109843
	80	61*	30	200	2.000	56.000	1191010600805	110238
<b>Petit conditionnement</b>								
<b>6,0</b> Ø dk = 11,6 mm	50	43	30	100	1.000	32.000	1191010600503	105937
	60	53	30	100	1.000	32.000	1191010600603	105944
	70	61*	30	100	1.000	32.000	1191010600703	105968
	80	61*	30	100	1.000	32.000	1191010600803	105975

\*\* Autres longueurs avec diamètre de filetage de 6,0 mm dans la construction bois à la page 66

\*Autres conceptions sur demande. Le filetage ne va pas jusqu'à la tête.

**MADE IN GERMANY**

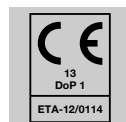

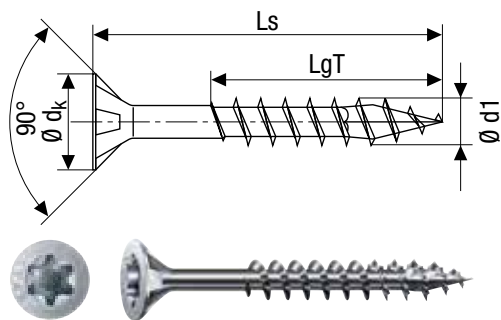

**Vis universelle, tête fraisée,**  
T-STAR plus, filetage partiel

4CUT, MULTI-tête

Trempé, avec revêtement anti-friction

10 µm Class 2

WIROX  
A9J

Ø du filetage <b>d1</b>	Dimensions [mm]			Unités d'emballage			Code article SPAX	Code EAN 4003530...
	Longueur totale <b>Ls</b>	Longueur du filetage partiel <b>LgT</b>	Taille de l'embout <b>T</b>	SPAX Box [Pièce]	Cartouches [Pièces]	Palette		
<b>Conditionnement standard</b>								
<b>3,0*</b> Ø d <sub>k</sub> = 6,0 mm	30	18	10	1.000	10.000	320.000	0191010300305	098093
	35	23	10	1.000	10.000	320.000	0191010300355	098109
	40	23	10	1.000	10.000	280.000	0191010300405	098116
<b>3,5</b> Ø d <sub>k</sub> = 7,0 mm	30	18	20	1.000	10.000	320.000	0191010350305	096778
	35	23	20	1.000	10.000	320.000	0191010350355	096785
	40	23	20	1.000	10.000	280.000	0191010350405	096792
	45	30	20	1.000	10.000	280.000	0191010350455	098192
	50	32	20	500	5.000	160.000	0191010350505	098208
<b>Petit conditionnement</b>								
<b>3,5</b> Ø d <sub>k</sub> = 7,0 mm	30	18	20	200	1.000	320.000	0191010350303	164279
	35	23	20	200	2.000	126.000	0191010350353	164132
	40	23	20	200	2.000	126.000	0191010350403	164064
	45	30	20	200	2.000	126.000	0191010350453	164286
	50	32	20	200	2.000	126.000	0191010350503	164071
<b>Conditionnement standard</b>								
<b>4,0</b> Ø d <sub>k</sub> = 8,0 mm	30	18	20	1.000	10.000	320.000	0191010400305	096808
	35	23	20	1.000	10.000	280.000	0191010400355	096815
	40	23	20	1.000	10.000	280.000	0191010400405	149337
	45	30	20	500	5.000	160.000	0191010400455	149474
	50	32	20	500	5.000	140.000	0191010400505	149092
	60	37	20	500	5.000	140.000	0191010400605	149443
	70	37	20	500	2.500	140.000	0191010400705	155178
	80	37	20	200	2.000	64.000	0191010400805	165702
<b>Petit conditionnement</b>								
<b>4,0</b> Ø d <sub>k</sub> = 8,0 mm	30	18	20	200	2.000	126.000	0191010400303	164248
	35	23	20	200	2.000	126.000	0191010400353	164255
	40	23	20	200	2.000	126.000	0191010400403	164194
	45	30	20	200	2.000	126.000	0191010400453	164347
	50	32	20	200	2.000	126.000	0191010400503	164187
	60	37	20	100	1.000	63.000	0191010400603	164354
	70	37	20	100	1.000	32.000	0191010400703	165696

\*Autres conceptions sur demande

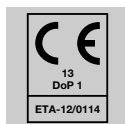

**MADE IN GERMANY**



**Vis universelle, tête fraisée,**

T-STAR *plus*, filetage partiel

4CUT, MULTI-tête

Trempé, avec revêtement anti-friction

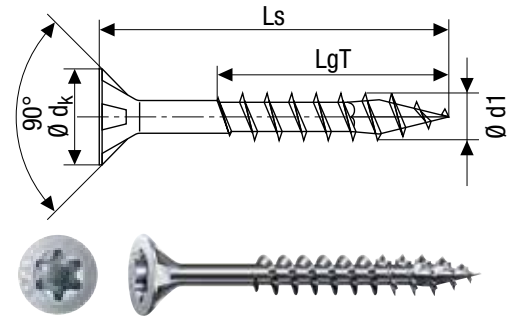

**WIROX A9J 10 µm Class 2**

Ø du filetage <b>d1</b>	Dimensions [mm]			Unités d'emballage			Code article SPAX	Code EAN 4003530...
	Longueur totale <b>Ls</b>	Longueur du filetage partiel <b>LgT</b>	Taille de l'embout <b>T</b>	SPAX Box [Pièce]	Cartouches [Pièces]	Palette		
<b>Conditionnement standard</b>								
<b>4,5</b> Ø dk = 8,8 mm	30	17	20	1.000	10.000	280.000	0191010450305	147814
	35	25	20	500	5.000	160.000	0191010450355	096860
	40	25	20	500	5.000	160.000	0191010450405	155338
	45	30	20	500	5.000	140.000	0191010450455	154157
	50	32	20	500	5.000	140.000	0191010450505	154171
	60	37	20	500	5.000	140.000	0191010450605	149245
	70	42	20	500	2.500	140.000	0191010450705	154447
	80	47	20	200	2.000	64.000	0191010450805	156304
<b>Petit conditionnement</b>								
<b>4,5</b> Ø dk = 8,8 mm	30	17	20	200	2.000	126.000	0191010450303	164392
	35	25	20	200	2.000	126.000	0191010450353	164422
	40	25	20	200	2.000	126.000	0191010450403	164309
	45	30	20	200	2.000	126.000	0191010450453	164385
	50	32	20	200	2.000	64.000	0191010450503	164262
	60	37	20	100	1.000	63.000	0191010450603	164316
	70	42	20	100	1.000	32.000	0191010450703	164323
	80	47	20	100	1.000	32.000	0191010450803	164507

**MADE IN GERMANY**

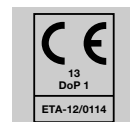



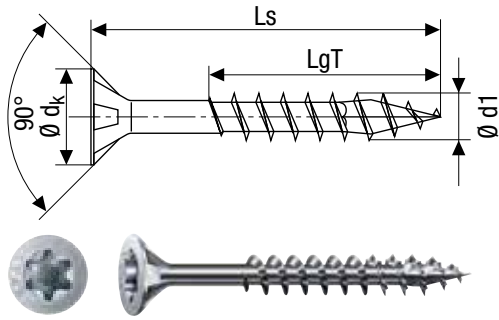

**Vis universelle, tête fraisée,**  
T-STAR *plus*, filetage partiel

4CUT, MULTI-tête

Trempé, avec revêtement anti-friction

10 µm Class 2

WIROX  
A9J

Ø du filetage <b>d1</b>	Dimensions [mm]			Unités d'emballage			Code article SPAX	Code EAN 4003530...
	Longueur totale <b>Ls</b>	Longueur du filetage partiel <b>LgT</b>	Taille de l'embout <b>T</b>	SPAX Box [Pièce]	Cartouches [Pièces]	Palette		
<b>Conditionnement standard</b>								
<b>5,0</b> Ø dk = 9,7 mm	30	17	20	500	5.000	160.000	0191010500305	098390
	35	25	20	500	5.000	160.000	0191010500355	098406
	40	27	20	500	5.000	140.000	0191010500405	098413
	45	30	20	500	5.000	140.000	0191010500455	098420
	50	32	20	500	5.000	140.000	0191010500505	154294
	55	37	20	500	5.000	140.000	0191010500555	098444
	60	37	20	500	2.500	140.000	0191010500605	149634
	70	41	20	200	2.000	64.000	0191010500705	154317
	80	46	20	200	2.000	64.000	0191010500805	154300
	90	61	20	200	2.000	64.000	0191010500905	154324
	100	61	20	200	2.000	64.000	0191010501005	155116
120	69	20	200	2.000	56.000	0191010501205	156113	
<b>Petit conditionnement</b>								
<b>5,0</b> Ø dk = 9,7 mm	30	17	20	200	2.000	126.000	0191010500303	164514
	40	27	20	200	2.000	126.000	0191010500403	164576
	50	32	20	200	2.000	64.000	0191010500503	164460
	60	37	20	100	1.000	63.000	0191010500603	164477
	70	41	20	100	1.000	32.000	0191010500703	164521
	80	46	20	100	1.000	32.000	0191010500803	164484
	90	61	20	100	1.000	32.000	0191010500903	164606
	100	61	20	100	1.000	32.000	0191010501003	164767

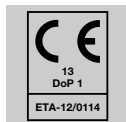

**MADE IN GERMANY**



**Vis universelle, tête fraisée,**

T-STAR plus, filetage partiel

4CUT, MULTI-tête

Trempé, avec revêtement anti-friction

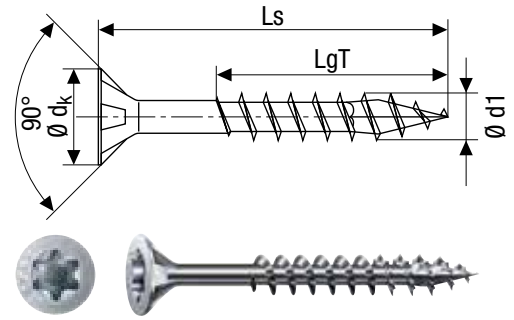

**WIROX A9J** 10 µm Class 2

Ø du filetage <b>d1</b>	Dimensions [mm]			Unités d'emballage			Code article SPAX	Code EAN 4003530...
	Longueur totale <b>Ls</b>	Longueur du filetage partiel <b>LgT</b>	Taille de l'embout <b>T</b>	SPAX Box [Pièce]	Cartouches [Pièces]	Palette		
<b>Conditionnement standard</b>								
<b>6,0</b> Ø dk = 11,6 mm	40	24	30	500	2.500	140.000	0191010600405	111488
	50	32	30	200	2.000	64.000	0191010600505	096945
	60	37	30	200	2.000	56.000	0191010600605	155161
	70	41	30	200	2.000	56.000	0191010600705	155567
	80	46	30	200	2.000	56.000	0191010600805	149481
	90	61	30	200	1.000	56.000	0191010600905	155291
<b>Petit conditionnement</b>								
<b>6,0</b> Ø dk = 11,6 mm	50	32	30	100	1.000	32.000	0191010600503	164569
	60	37	30	100	1.000	32.000	0191010600603	164101
	70	41	30	100	1.000	32.000	0191010600703	164293
	80	46	30	100	1.000	32.000	0191010600803	164118
	90	61	30	100	1.000	32.000	0191010600903	164491

\* Autres longueurs avec diamètre de filetage de 6,0 mm dans la construction bois à la page 70

**MADE IN GERMANY**

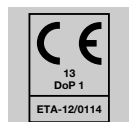

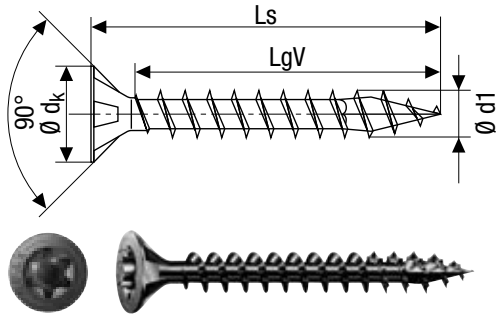

**Vis universelle, tête fraisée, noir**

T-STAR *plus*, filetage total

4CUT, MULTI-tête

Trempé, avec revêtement anti-friction

fiZn/nc/TL/96 **BLAX**

Ø du filetage <b>d1</b>	Dimensions [mm]			Unités d'emballage			Code article SPAX	Code EAN 4003530...
	Longueur totale <b>Ls</b>	Longueur du filetage total <b>LgV</b>	Taille de l'embout <b>T</b>	SPAX Box [Pièce]	Cartouches [Pièces]	Palette		
<b>Petit conditionnement</b>								
<b>3,0*</b> Ø dk = 6,0 mm	16	14	10	200	1.000	320.000	1191040300163	275623
	20	17	10	200	1.000	320.000	1191040300203	275630
	25	21	10	200	1.000	320.000	1191040300253	275647
	30	26	10	200	1.000	320.000	1191040300303	275654
<b>3,5</b> Ø dk = 7,0 mm	16	13	20	200	1.000	320.000	1191040350163	275661
	20	16	20	200	1.000	320.000	1191040350203	275678
	25	21	20	200	1.000	320.000	1191040350253	283932
	30	25	20	200	1.000	320.000	1191040350303	275685
	40	35	20	200	2.000	126.000	1191040350403	275692
<b>4,0</b> Ø dk = 8,0 mm	50	40	20	200	2.000	126.000	1191040350503	283949
	16	13	20	200	1.000	320.000	1191040400163	275708
	20	16	20	200	1.000	320.000	1191040400203	275715
	25	21	20	200	1.000	320.000	1191040400253	275722
	30	25	20	200	2.000	126.000	1191040400303	275739
	35	30	20	200	2.000	126.000	1191040400353	275746
<b>4,5</b> Ø dk = 8,8 mm	40	35	20	200	2.000	126.000	1191040400403	275753
	50	45	20	200	2.000	126.000	1191040400503	275760
	60	50**	20	200	2.000	64.000	1191040400603	275777
	20	15	20	200	1.000	320.000	1191040450203	275784
	25	20	20	200	1.000	320.000	1191040450253	275791
<b>5,0</b> Ø dk = 9,7 mm	30	25	20	200	2.000	126.000	1191040450303	275807
	40	34	20	200	2.000	126.000	1191040450403	275814
	45	39	20	200	2.000	126.000	1191040450453	281181
	60	54	20	100	1.000	63.000	1191040450603	281198
<b>5,0</b> Ø dk = 9,7 mm	20	15	20	200	2.000	126.000	1191040500203	275821
	30	25	20	200	2.000	126.000	1191040500303	275838
	40	35	20	200	2.000	126.000	1191040500403	275845
	50	44	20	200	2.000	64.000	1191040500503	275852

\*Autres conceptions sur demande.

\*\*Autres conceptions sur demande. Le filetage ne va pas jusqu'à la tête.

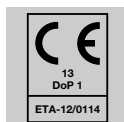

**MADE IN GERMANY**



## Vis universelle, tête fraisée, noir

T-STAR plus, filetage partiel

4CUT, MULTI-tête

Trempé, avec revêtement anti-friction

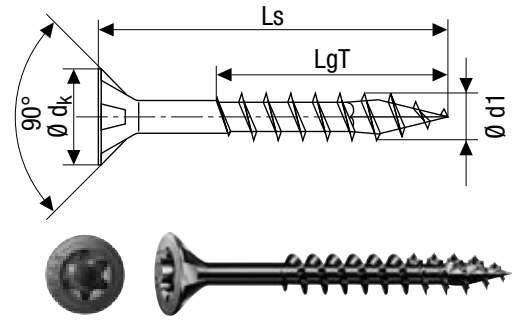

**BLAX** fiZn/nc/TL/96

Ø du filetage <b>d1</b>	Dimensions [mm]			Unités d'emballage			Code article SPAX	Code EAN 4003530...
	Longueur totale <b>Ls</b>	Longueur du filetage partiel <b>LgT</b>	Taille de l'embout <b>T</b>	SPAX Box [Pièce]	Cartouches [Pièces]	Palette		
<b>Petit conditionnement</b>								
<b>3,0*</b> Ø dk = 6,0 mm	30	23	20	200	2.000	320.000	0191040300303	291777
	35	23	20	200	2.000	320.000	0191040300353	291784
	40	30	20	200	2.000	126.000	0191040300403	291791
<b>3,5</b> Ø dk = 7,0 mm	30	18	20	200	1.000	320.000	0191040350303	291807
	35	23	20	200	2.000	126.000	0191040350353	291814
	40	23	20	200	2.000	126.000	0191040350403	291821
	45	30	20	200	2.000	126.000	0191040350453	291838
<b>4,0</b> Ø dk = 8,0 mm	30	18	20	200	2.000	126.000	0191040400303	291845
	35	23	20	200	2.000	126.000	0191040400353	291852
	40	23	20	200	2.000	126.000	0191040400403	291869
	45	30	20	200	2.000	126.000	0191040400453	291876
	50	32	20	200	2.000	126.000	0191040400503	291883
	60	37	20	100	1.000	63.000	0191040400603	291890
<b>4,5</b> Ø dk = 8,8 mm	35	25	20	200	2.000	126.000	0191040450353	291906
	40	25	20	200	2.000	126.000	0191040450403	291913
	45	30	20	200	2.000	126.000	0191040450453	291920
	50	32	20	200	2.000	64.000	0191040450503	291937
	60	37	20	100	1.000	63.000	0191040450603	291944
	80	47	20	100	1.000	32.000	0191040450803	291951
<b>5,0</b> Ø dk = 9,7 mm	40	27	20	200	2.000	126.000	0191040500403	291968
	50	32	20	200	2.000	64.000	0191040500503	291975
	60	37	20	100	1.000	63.000	0191040500603	291982
	80	46	20	100	1.000	32.000	0191040500803	291999
	100	61	20	100	1.000	32.000	0191040501003	292002

**NOUVEAU**

\*Autres conceptions sur demande.

**MADE IN GERMANY**

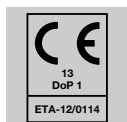



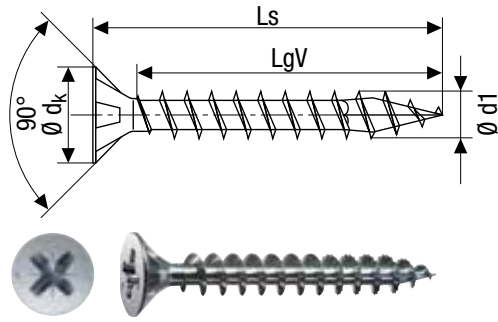

**Vis universelle, tête fraisée,**  
cruciforme Z, filetage total

Trempé, avec revêtement anti-friction

Gehärtet, gleitbeschichtet

10 µm Class 2

WIROX  
A9J

Ø du filetage <b>d1</b>	Dimensions [mm]			Unités d'emballage			Code article SPAX	Code EAN 4003530...
	Longueur totale <b>Ls</b>	Longueur du filetage total <b>LgV</b>	Taille de l'embout <b>Z</b>	SPAX Box [Pièce]	Cartouches [Pièces]	Palette		
<b>Conditionnement standard</b>								
<b>2,5*</b> Ø dk = 5,1 mm	10	8	1	1.000	10.000	630.000	1081010250105	003752
	12	10	1	1.000	10.000	630.000	1081010250125	003769
	16	14	1	1.000	10.000	630.000	1081010250165	003776
	20	17	1	1.000	10.000	630.000	1081010250205	003783
	25	22	1	1.000	10.000	630.000	1081010250255	003790
<b>3,0*</b> Ø dk = 6,0 mm	10	7	1	1.000	10.000	630.000	1081010300105	003806
	12	10	1	1.000	10.000	630.000	1081010300125	003813
	13	10	1	1.000	10.000	630.000	1081010300135	009396
	15	12	1	1.000	10.000	630.000	1081010300155	003820
	16	14	1	1.000	10.000	630.000	1081010300165	003837
	17	14	1	1.000	10.000	630.000	1081010300175	009402
	18	15	1	1.000	10.000	630.000	1081010300185	003936
	20	17	1	1.000	10.000	630.000	1081010300205	003844
	25	21	1	1.000	10.000	630.000	1081010300255	003851
	30	26	1	1.000	10.000	320.000	1081010300305	003868
	35	31	1	1.000	10.000	320.000	1081010300355	003875
40	36	1	1.000	10.000	280.000	1081010300405	003882	
45	36*	1	1.000	10.000	280.000	1081010300455	003899	
<b>Petit conditionnement</b>								
<b>3,0*</b> Ø dk = 6,0 mm	12	10	1	200	2.000	470.000	1081010300123	006012
	16	14	1	200	2.000	320.000	1081010300163	006029
	20	17	1	200	1.000	320.000	1081010300203	006036
	25	21	1	200	1.000	320.000	1081010300253	006043
	30	26	1	200	1.000	320.000	1081010300303	006050
	35	31	1	200	1.000	320.000	1081010300353	006067
	40	36	1	200	2.000	126.000	1081010300403	006074

\*Autres conceptions sur demande.

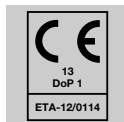

**MADE IN GERMANY**



**Vis universelle, tête fraisée,**

cruciforme Z, filetage total

4CUT, MULTI-tête

Trempé, avec revêtement anti-friction

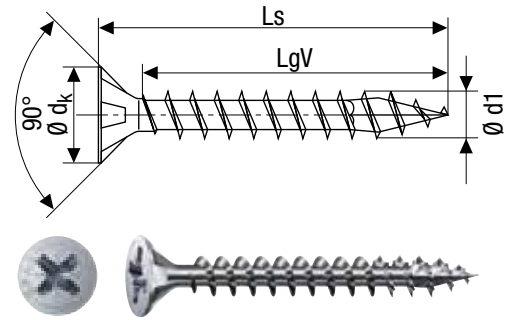

**WIROX A9J** 10 µm Class 2

Ø du filetage <b>d1</b>	Dimensions [mm]			Unités d'emballage			Code article SPAX	Code EAN 4003530...
	Longueur totale <b>Ls</b>	Longueur du filetage total <b>LgV</b>	Taille de l'embout <b>Z</b>	SPAX Box [Pièce]	Cartouches [Pièces]	Palette		
<b>Conditionnement standard</b>								
<b>3,5</b> Ø dk = 7,0 mm	12	9	2	1.000	10.000	630.000	1081010350125	003905
	13	9	2	1.000	10.000	630.000	1081010350135	009419
	15	11	2	1.000	10.000	630.000	1081010350155	003912
	16	13	2	1.000	10.000	630.000	1081010350165	003929
	17	13	2	1.000	10.000	630.000	1081010350175	009426
	18	13	2	1.000	10.000	630.000	1081010350185	045325
	20	16	2	1.000	10.000	630.000	1081010350205	003943
	25	21	2	1.000	10.000	320.000	1081010350255	003950
	30	25	2	1.000	10.000	320.000	1081010350305	003967
	35	30	2	1.000	10.000	320.000	1081010350355	003974
	40	35	2	1.000	10.000	280.000	1081010350405	003981
45	40	2	1.000	10.000	280.000	1081010350455	003998	
50	40*	2	500	5.000	160.000	1081010350505	004001	
<b>Petit conditionnement</b>								
<b>3,5</b> Ø dk = 7,0 mm	12	9	2	200	2.000	320.000	1081010350123	006081
	16	13	2	200	1.000	320.000	1081010350163	006098
	20	16	2	200	1.000	320.000	1081010350203	006104
	25	21	2	200	2.000	320.000	1081010350253	006111
	30	25	2	200	2.000	320.000	1081010350303	006128
	35	30	2	200	2.000	126.000	1081010350353	006135
	40	35	2	200	2.000	126.000	1081010350403	006142
	45	40	2	200	2.000	126.000	1081010350453	006159
	50	40*	2	200	2.000	126.000	1081010350503	006166

\*Autres conceptions sur demande. Le filetage ne va pas jusqu'à la tête..

**MADE IN GERMANY**

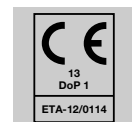

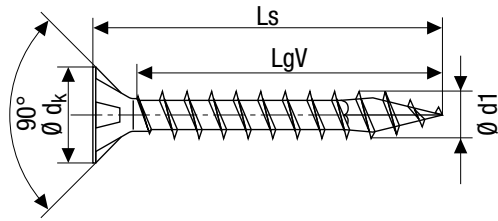

**Vis universelle, tête fraisée,**  
cruciforme Z, filetage total

4CUT, MULTI-tête

Trempé, avec revêtement anti-friction



10 µm Class 2

WIROX  
A9J

Ø du filetage <b>d1</b>	Dimensions [mm]			Unités d'emballage			Code article SPAX	Code EAN 4003530...
	Longueur totale <b>Ls</b>	Longueur du filetage total <b>LgV</b>	Taille de l'embout <b>Z</b>	SPAX Box [Pièce]	Cartouches [Pièces]	Palette		
<b>Conditionnement standard</b>								
<b>4,0</b> Ø dk = 8,0 mm	12	9	2	1.000	10.000	630.000	1081010400125	004018
	15	11	2	1.000	10.000	630.000	1081010400155	009433
	16	13	2	1.000	10.000	630.000	1081010400165	004025
	17	13	2	1.000	10.000	630.000	1081010400175	009440
	20	16	2	1.000	10.000	630.000	1081010400205	004032
	25	21	2	1.000	10.000	320.000	1081010400255	004049
	28	23	2	1.000	10.000	320.000	1081010400285	100888
	30	25	2	1.000	10.000	320.000	1081010400305	004056
	35	30	2	1.000	10.000	280.000	1081010400355	004063
	40	35	2	1.000	10.000	280.000	1081010400405	004070
	45	40	2	500	5.000	160.000	1081010400455	004087
	50	45	2	500	5.000	140.000	1081010400505	004094
	55	50	2	500	5.000	140.000	1081010400555	004100
60	50*	2	500	5.000	140.000	1081010400605	004117	
70	50*	2	500	2.500	140.000	1081010400705	004124	
80	50*	2	200	2.000	64.000	1081010400805	039997	
<b>Petit conditionnement</b>								
<b>4,0</b> Ø dk = 8,0 mm	12	9	2	200	1.000	320.000	1081010400123	006173
	16	13	2	200	1.000	320.000	1081010400163	006180
	20	16	2	200	1.000	320.000	1081010400203	006197
	25	21	2	200	1.000	320.000	1081010400253	006203
	30	25	2	200	2.000	126.000	1081010400303	006210
	35	30	2	200	2.000	126.000	1081010400353	006227
	40	35	2	200	2.000	126.000	1081010400403	006234
	45	40	2	200	2.000	126.000	1081010400453	006241
	50	45	2	200	2.000	126.000	1081010400503	006258
	60	50*	2	100	1.000	63.000	1081010400603	006265
70	50*	2	100	1.000	32.000	1081010400703	006272	

\*Autres conceptions sur demande. Le filetage ne va pas jusqu'à la tête..

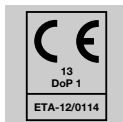

**MADE IN GERMANY**



**Vis universelle, tête fraisée,**

cruciforme Z, filetage total

4CUT, MULTI-tête

Trempé, avec revêtement anti-friction

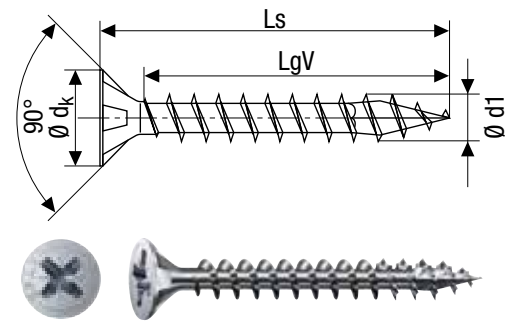

**WIROX**  
A9J

10 µm Class 2

Ø du filetage <b>d1</b>	Dimensions [mm]			Unités d'emballage			Code article SPAX	Code EAN 4003530...
	Longueur totale <b>Ls</b>	Longueur du filetage total <b>LgV</b>	Taille de l'embout <b>Z</b>	SPAX Box [Pièce]	Cartouches [Pièces]	Palette		
<b>Conditionnement standard</b>								
<b>4,5</b> Ø dk = 8,8 mm	16	13	2	1.000	10.000	630.000	1081010450165	004131
	20	15	2	1.000	10.000	320.000	1081010450205	004148
	25	20	2	1.000	10.000	320.000	1081010450255	004155
	30	25	2	1.000	10.000	280.000	1081010450305	004162
	35	30	2	500	5.000	160.000	1081010450355	004179
	40	34	2	500	5.000	160.000	1081010450405	004186
	45	39	2	500	5.000	140.000	1081010450455	004193
	50	44	2	500	5.000	140.000	1081010450505	004209
	55	49	2	500	5.000	140.000	1081010450555	004216
	60	54	2	500	5.000	140.000	1081010450605	004223
	70	59*	2	500	2.500	140.000	1081010450705	004230
	80	59*	2	200	2.000	64.000	1081010450805	004247
<b>Petit conditionnement</b>								
<b>4,5</b> Ø dk = 8,8 mm	16	13	2	200	1.000	320.000	1081010450163	006289
	20	15	2	200	1.000	320.000	1081010450203	006296
	25	20	2	200	2.000	126.000	1081010450253	006302
	30	25	2	200	2.000	126.000	1081010450303	006319
	35	30	2	200	2.000	126.000	1081010450353	006326
	40	34	2	200	2.000	126.000	1081010450403	006333
	45	39	2	200	2.000	126.000	1081010450453	006340
	50	44	2	200	2.000	64.000	1081010450503	006357
	60	54	2	100	1.000	63.000	1081010450603	006364
	70	59*	2	100	1.000	32.000	1081010450703	006371
	80	59*	2	100	1.000	32.000	1081010450803	006388

\*Autres conceptions sur demande. Le filetage ne va pas jusqu'à la tête..

**MADE IN  
GERMANY**

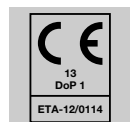



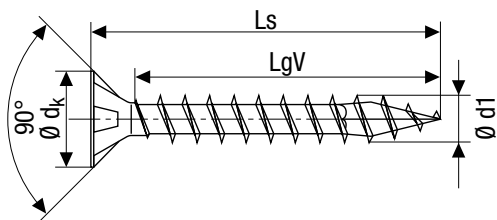

**Vis universelle, tête fraisée,**  
cruciforme Z, filetage total

4CUT, MULTI-tête

Trempé, avec revêtement anti-friction



10 µm Class 2

WIROX  
A9J

Ø du filetage <b>d1</b>	Dimensions [mm]			Unités d'emballage			Code article SPAX	Code EAN 4003530...
	Longueur totale <b>Ls</b>	Longueur du filetage total <b>LgV</b>	Taille de l'embout <b>Z</b>	SPAX Box [Pièce]	Cartouches [Pièces]	Palette		
<b>Conditionnement standard</b>								
<b>5,0</b> Ø dk = 9,7 mm	16	12	2	1.000	10.000	320.000	1081010500165	004254
	20	15	2	1.000	10.000	280.000	1081010500205	004261
	25	20	2	1.000	10.000	280.000	1081010500255	004278
	30	25	2	500	5.000	160.000	1081010500305	004285
	35	30	2	500	5.000	160.000	1081010500355	004292
	40	35	2	500	5.000	140.000	1081010500405	004308
	45	39	2	500	5.000	140.000	1081010500455	004315
	50	44	2	500	5.000	140.000	1081010500505	004322
	55	49	2	500	5.000	140.000	1081010500555	004339
	60	54	2	500	2.500	140.000	1081010500605	004346
70	61*	2	200	2.000	64.000	1081010500705	004360	
80	61*	2	200	2.000	64.000	1081010500805	004377	
<b>Petit conditionnement</b>								
<b>5,0</b> Ø dk = 9,7 mm	20	15	2	200	2.000	320.000	1081010500203	006401
	25	20	2	200	2.000	126.000	1081010500253	006418
	30	25	2	200	2.000	126.000	1081010500303	006425
	35	30	2	200	2.000	126.000	1081010500353	006432
	40	35	2	200	2.000	126.000	1081010500403	006449
	45	39	2	200	2.000	126.000	1081010500453	006456
	50	44	2	200	2.000	64.000	1081010500503	006463
	60	54	2	100	1.000	63.000	1081010500603	006487
	70	61*	2	100	1.000	32.000	1081010500703	006494
	80	61*	2	100	1.000	32.000	1081010500803	006500

\*Autres conceptions sur demande. Le filetage ne va pas jusqu'à la tête..

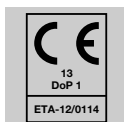

**MADE IN GERMANY**



**Vis universelle, tête fraisée,**

cruciforme Z, filetage partiel

4CUT, MULTI-tête

Trempé, avec revêtement anti-friction

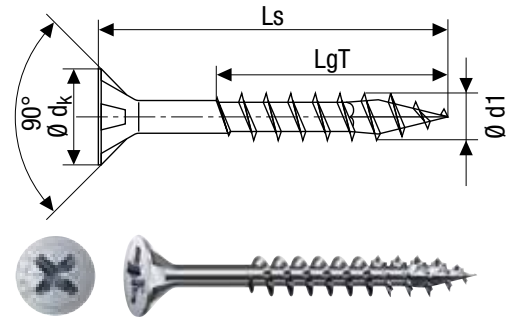

**WIROX A9J 10 µm Class 2**

Ø du filetage <b>d1</b>	Dimensions [mm]			Unités d'emballage			Code article SPAX	Code EAN 4003530...
	Longueur totale <b>Ls</b>	Longueur du filetage partiel <b>LgT</b>	Taille de l'embout <b>Z</b>	SPAX Box [Pièce]	Cartouches [Pièces]	Palette		
<b>Conditionnement standard</b>								
<b>3,5</b> Ø dk = 7,0 mm	30	18	2	1.000	10.000	320.000	0291010350305	009662
	35	23	2	1.000	10.000	320.000	0291010350355	009679
	40	23	2	1.000	10.000	280.000	0291010350405	009686
	45	30	2	1.000	10.000	280.000	0291010350455	106354
	50	32	2	500	5.000	160.000	0291010350505	106361
<b>4,0</b> Ø dk = 8,0 mm	30	18	2	1.000	10.000	320.000	0291010400305	009693
	35	23	2	1.000	10.000	280.000	0291010400355	009709
	40	23	2	1.000	10.000	280.000	0291010400405	009723
	45	30	2	500	5.000	160.000	0291010400455	009716
	50	32	2	500	5.000	140.000	0291010400505	009730
	55	37	2	500	5.000	140.000	0291010400555	039706
<b>4,5</b> Ø dk = 8,8 mm	60	37	2	500	5.000	140.000	0291010400605	009747
	35	25	2	500	5.000	160.000	0291010450355	009761
	40	25	2	500	5.000	160.000	0291010450405	009778
	45	30	2	500	5.000	140.000	0291010450455	009785
	50	32	2	500	5.000	140.000	0291010450505	009792
	55	37	2	500	5.000	140.000	0291010450555	009808
	60	37	2	500	5.000	140.000	0291010450605	009815
	70	42	2	500	2.500	140.000	0291010450705	009822

**MADE IN GERMANY**

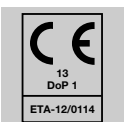

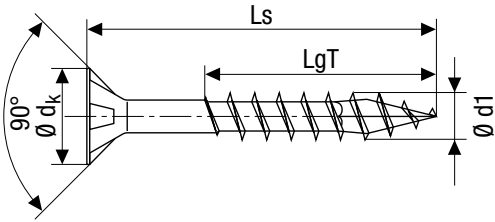

**Vis universelle, tête fraisée,**  
cruciforme Z, filetage partiel

4CUT, MULTI-tête

Trempé, avec revêtement anti-friction



10 µm Class 2

WIROX  
A9J

Ø du filetage  d1	Dimensions [mm]			Unités d'emballage			Code article SPAX	Code EAN 4003530...
	Longueur totale  Ls	Longueur du filetage partiel  LgT	Taille de l'embout  Z	SPAX Box [Pièce]	Cartouches [Pièces]	Palette		
<b>Conditionnement standard</b>								
<b>5,0</b> Ø dk = 9,7 mm	40	27	2	500	5.000	140.000	0291010500405	009846
	45	30	2	500	5.000	140.000	0291010500455	009853
	50	32	2	500	5.000	140.000	0291010500505	009860
	55	37	2	500	5.000	140.000	0291010500555	039737
	60	37	2	500	2.500	140.000	0291010500605	009877
	65	41	2	200	2.000	64.000	0291010500655	039751
	70	41	2	200	2.000	64.000	0291010500705	009884
	80	46	2	200	2.000	64.000	0291010500805	009891
	90	61	2	200	2.000	64.000	1081010500905	004384
	100	61	2	200	2.000	64.000	1081010501005	004391
	110	69	2	200	2.000	64.000	1081010501105	004407
	120	69	2	200	2.000	56.000	1081010501205	004414
<b>Petit conditionnement</b>								
<b>5,0</b> Ø dk = 9,7 mm	90	61	2	100	1.000	32.000	1081010500903	006517
	100	61	2	100	1.000	32.000	1081010501003	006524

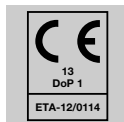

**MADE IN GERMANY**



## Vis universelle, tête fraisée,

cruciforme Z, filetage total

Trempé, avec revêtement anti-friction

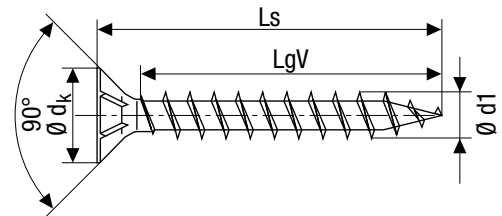

**YELLOX**  
A2L

**Class 1**

Ø du filetage <b>d1</b>	Dimensions [mm]			Unités d'emballage			Code article SPAX	Code EAN 4003530...
	Longueur totale <b>Ls</b>	Longueur du filetage total <b>LgV</b>	Taille de l'embout <b>Z</b>	SPAX Box [Pièce]	Cartouches [Pièces]	Palette		
<b>Conditionnement standard</b>								
<b>2,0*</b> Ø dk = 4,3 mm	10	8	1	1.000	10.000	630.000	1081020200105	099977
	12	11	1	1.000	10.000	630.000	1081020200125	099984
	16	15	1	1.000	10.000	630.000	1081020200165	099991
<b>2,5*</b> Ø dk = 5,1 mm	10	8	1	1.000	10.000	630.000	1081020250105	004636
	12	10	1	1.000	10.000	630.000	1081020250125	004643
	16	14	1	1.000	10.000	630.000	1081020250165	004650
	20	17	1	1.000	10.000	630.000	1081020250205	004667
	25	22	1	1.000	10.000	630.000	1081020250255	004674
<b>3,0*</b> Ø dk = 6,0 mm	10	7	1	1.000	10.000	630.000	1081020300105	004681
	12	10	1	1.000	10.000	630.000	1081020300125	004698
	16	14	1	1.000	10.000	630.000	1081020300165	004704
	20	17	1	1.000	10.000	630.000	1081020300205	004711
	25	21	1	1.000	10.000	630.000	1081020300255	004728
	30	26	1	1.000	10.000	320.000	1081020300305	004735
	35	31	1	1.000	10.000	320.000	1081020300355	004742
	40	36	1	1.000	10.000	280.000	1081020300405	004759
	45	36*	1	1.000	10.000	280.000	1081020300455	004766
<b>Petit conditionnement</b>								
<b>3,0*</b> Ø dk = 6,0 mm	12	10	1	200	1.000	320.000	1081020300123	006616
	16	14	1	200	2.000	320.000	1081020300163	006623
	20	17	1	200	1.000	320.000	1081020300203	006630
	25	21	1	200	1.000	320.000	1081020300253	006647
	30	26	1	200	1.000	320.000	1081020300303	006654
	35	31	1	200	2.000	260.000	1081020300353	006661
	40	36	1	200	2.000	126.000	1081020300403	006678

\*Autres conceptions sur demande.

**MADE IN  
GERMANY**

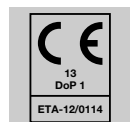



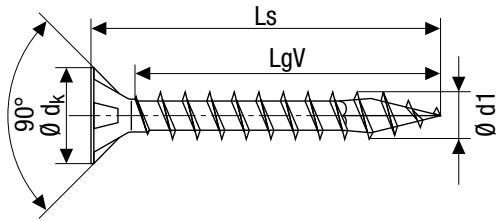

**Vis universelle, tête fraisée,**  
cruciforme Z, filetage total

4CUT, MULTI-tête

Trempé, avec revêtement anti-friction



Class 1

**YELLOX  
A2L**

Ø du filetage  d1	Dimensions [mm]			Unités d'emballage			Code article SPAX	Code EAN 4003530...
	Longueur totale  Ls	Longueur du filetage total  LgV	Taille de l'embout  Z	SPAX Box [Pièce]	Cartouches [Pièces]	Palette		
<b>Conditionnement standard</b>								
<b>3,5</b> Ø dk = 7,0 mm	12	9	2	1000	10.000	630.000	1081020350125	004773
	15	11	2	1000	10.000	630.000	1081020350155	009532
	16	13	2	1000	10.000	630.000	1081020350165	004780
	20	16	2	1000	10.000	630.000	1081020350205	004797
	25	21	2	1000	10.000	320.000	1081020350255	004803
	30	25	2	1000	10.000	320.000	1081020350305	004810
	35	30	2	1000	10.000	320.000	1081020350355	004827
	40	35	2	1000	10.000	280.000	1081020350405	004834
	45	40	2	1000	10.000	280.000	1081020350455	004841
50	40*	2	500	5.000	160.000	1081020350505	004858	
<b>Petit conditionnement</b>								
<b>3,5</b> Ø dk = 7,0 mm	12	9	2	200	1.000	320.000	1081020350123	006685
	16	13	2	200	1.000	320.000	1081020350163	006692
	20	16	2	200	1.000	320.000	1081020350203	006708
	25	21	2	200	1.000	320.000	1081020350253	006715
	30	25	2	200	2.000	320.000	1081020350303	006722
	35	30	2	200	2.000	126.000	1081020350353	006739
	40	35	2	200	2.000	126.000	1081020350403	006746
	45	40	2	200	2.000	126.000	1081020350453	006753
	50	40*	2	200	2.000	126.000	1081020350503	006760

\*Autres conceptions sur demande. Le filetage ne va pas jusqu'à la tête..

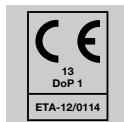

**MADE IN  
GERMANY**



**Vis universelle, tête fraisée,**

cruciforme Z, filetage total

Trempé, avec revêtement anti-friction

Gehärtet, gleitbeschichtet

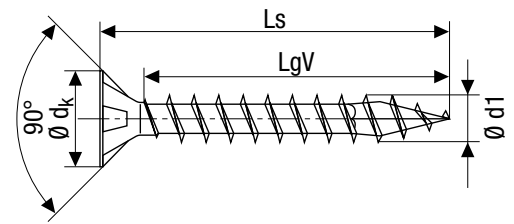

**YELLOX  
A2L**

**Class 1**

Ø du filetage <b>d1</b>	Dimensions [mm]			Unités d'emballage			Code article SPAX	Code EAN 4003530...
	Longueur totale <b>Ls</b>	Longueur du filetage total <b>LgV</b>	Taille de l'embout <b>Z</b>	SPAX Box [Pièce]	Cartouches [Pièces]	Palette		
<b>Conditionnement standard</b>								
<b>4,0</b> Ø dk = 8,0 mm	12	9	2	1.000	10.000	630.000	1081020400125	004865
	15	11	2	1.000	10.000	630.000	1081020400155	009556
	16	13	2	1.000	10.000	630.000	1081020400165	004872
	20	16	2	1.000	10.000	630.000	1081020400205	004889
	25	21	2	1.000	10.000	320.000	1081020400255	004896
	30	25	2	1.000	10.000	320.000	1081020400305	004902
	35	30	2	1.000	10.000	280.000	1081020400355	004919
	40	35	2	1.000	10.000	280.000	1081020400405	004926
	45	40	2	500	5.000	160.000	1081020400455	004933
	50	45	2	500	5.000	140.000	1081020400505	004940
	55	50	2	500	5.000	140.000	1081020400555	004957
	60	50*	2	500	5.000	140.000	1081020400605	004964
70	50*	2	500	2.500	140.000	1081020400705	004971	
80	50*	2	200	2.000	64.000	1081020400805	040009	
<b>Petit conditionnement</b>								
<b>4,0</b> Ø dk = 8,0 mm	16	13	2	200	1.000	320.000	1081020400163	006777
	20	16	2	200	1.000	320.000	1081020400203	006784
	25	21	2	200	1.000	320.000	1081020400253	006791
	30	25	2	200	2.000	126.000	1081020400303	006807
	35	30	2	200	2.000	126.000	1081020400353	006814
	40	35	2	200	2.000	126.000	1081020400403	006821
	45	40	2	200	2.000	126.000	1081020400453	006838
	50	45	2	200	2.000	126.000	1081020400503	006845
	60	50*	2	100	1.000	63.000	1081020400603	006852
70	50*	2	100	1.000	32.000	1081020400703	006869	

\*Autres conceptions sur demande. Le filetage ne va pas jusqu'à la tête..

**MADE IN  
GERMANY**

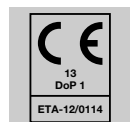

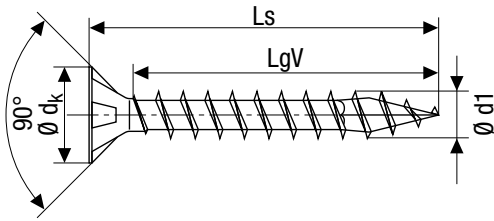

**Vis universelle, tête fraisée,**  
cruciforme Z, filetage total

Trempé, avec revêtement anti-friction

Gehärtet, gleitbeschichtet



Class 1

**YELLOX  
A2L**

Ø du filetage  <b>d1</b>	Dimensions [mm]			Unités d'emballage			Code article SPAX	Code EAN 4003530...
	Longueur totale <b>Ls</b>	Longueur du filetage total <b>LgV</b>	Taille de l'embout <b>Z</b>	SPAX Box [Pièce]	Cartouches [Pièces]	Palette		
<b>Conditionnement standard</b>								
<b>4,5</b> Ø dk = 8,8 mm	16	13	2	1.000	10.000	630.000	1081020450165	004988
	20	15	2	1.000	10.000	320.000	1081020450205	004995
	25	20	2	1.000	10.000	320.000	1081020450255	005008
	30	25	2	1.000	10.000	280.000	1081020450305	005015
	35	30	2	500	5.000	160.000	1081020450355	005022
	40	34	2	500	5.000	160.000	1081020450405	005039
	45	39	2	500	5.000	140.000	1081020450455	005046
	50	44	2	500	5.000	140.000	1081020450505	005053
	60	54	2	500	5.000	140.000	1081020450605	005077
	70	59*	2	500	2.500	140.000	1081020450705	005084
80	59*	2	200	2.000	64.000	1081020450805	005091	
<b>Petit conditionnement</b>								
<b>4,5</b> Ø dk = 8,8 mm	16	13	2	200	1.000	320.000	1081020450163	006876
	20	15	2	200	2.000	320.000	1081020450203	006883
	25	20	2	200	2.000	126.000	1081020450253	006890
	30	25	2	200	2.000	126.000	1081020450303	006906
	35	30	2	200	2.000	126.000	1081020450353	006913
	40	34	2	200	2.000	126.000	1081020450403	006920
	45	39	2	200	2.000	126.000	1081020450453	006937
	50	44	2	200	2.000	64.000	1081020450503	006944
	60	54	2	100	1.000	63.000	1081020450603	006951
	70	59*	2	100	1.000	32.000	1081020450703	006968
80	59*	2	100	1.000	32.000	1081020450803	006975	

\*Autres conceptions sur demande. Le filetage ne va pas jusqu'à la tête..

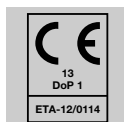

**MADE IN  
GERMANY**



**Vis universelle, tête fraisée,**

cruciforme Z, filetage total

4CUT, MULTI-tête

Trempé, avec revêtement anti-friction

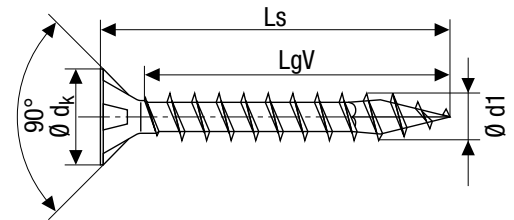

**YELLOX  
A2L**

**Class 1**

Ø du filetage <b>d1</b>	Dimensions [mm]			Unités d'emballage			Code article SPAX	Code EAN 4003530...
	Longueur totale <b>Ls</b>	Longueur du filetage total <b>LgV</b>	Taille de l'embout <b>Z</b>	SPAX Box [Pièce]	Cartouches [Pièces]	Palette		
<b>Conditionnement standard</b>								
<b>5,0</b> Ø dk = 9,7 mm	20	15	2	1.000	10.000	280.000	1081020500205	005114
	25	20	2	1.000	10.000	280.000	1081020500255	005121
	30	25	2	500	5.000	160.000	1081020500305	005138
	35	30	2	500	5.000	160.000	1081020500355	005145
	40	35	2	500	5.000	140.000	1081020500405	005152
	45	39	2	500	5.000	140.000	1081020500455	005169
	50	44	2	500	5.000	140.000	1081020500505	005176
	60	54	2	500	2.500	140.000	1081020500605	005190
	70	61*	2	200	2.000	64.000	1081020500705	005206
80	61*	2	200	2.000	64.000	1081020500805	005213	
<b>Petit conditionnement</b>								
<b>5,0</b> Ø dk = 9,7 mm	20	15	2	200	2.000	320.000	1081020500203	006982
	25	20	2	200	2.000	126.000	1081020500253	006999
	30	25	2	200	2.000	126.000	1081020500303	007002
	35	30	2	200	2.000	126.000	1081020500353	007019
	40	35	2	200	2.000	126.000	1081020500403	007026
	45	39	2	200	2.000	126.000	1081020500453	007033
	50	44	2	200	2.000	64.000	1081020500503	007040
	60	54	2	100	1.000	63.000	1081020500603	007057
	70	61*	2	100	1.000	32.000	1081020500703	007064
80	61*	2	100	1.000	32.000	1081020500803	007071	

\*Autres conceptions sur demande. Le filetage ne va pas jusqu'à la tête..

**MADE IN  
GERMANY**

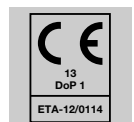

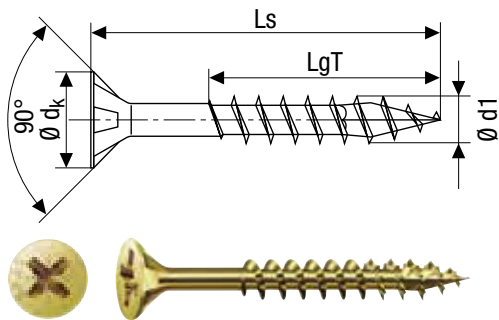

**Vis universelle, tête fraisée,**  
cruciforme Z, filetage partiel

4CUT, MULTI-tête

Trempé, avec revêtement anti-friction

Class 1

**YELLOX  
A2L**

Ø du filetage <b>d1</b>	Dimensions [mm]			Unités d'emballage			Code article SPAX	Code EAN 4003530...
	Longueur totale <b>Ls</b>	Longueur du filetage partiel <b>LgT</b>	Taille de l'embout <b>Z</b>	SPAX Box [Pièce]	Cartouches [Pièces]	Palette		
<b>Conditionnement standard</b>								
<b>3,5</b> Ø dk = 7,0 mm	35	23	2	1.000	10.000	320.000	0291020350355	010002
	40	23	2	1.000	10.000	280.000	0291020350405	010019
	45	30	2	1.000	10.000	280.000	0291020350455	039829
	50	32	2	500	5.000	160.000	0291020350505	039836
<b>4,0</b> Ø dk = 8,0 mm	35	23	2	1.000	10.000	280.000	0291020400355	010033
	40	23	2	1.000	10.000	280.000	0291020400405	010040
	45	30	2	500	5.000	160.000	0291020400455	010057
	50	32	2	500	5.000	140.000	0291020400505	010064
	55	37	2	500	5.000	140.000	0291020400555	023064
<b>4,5</b> Ø dk = 8,8 mm	60	37	2	500	5.000	140.000	0291020400605	010071
	40	25	2	500	5.000	160.000	0291020450405	010118
	45	30	2	500	5.000	140.000	0291020450455	010125
	50	32	2	500	5.000	140.000	0291020450505	010132
	60	37	2	500	5.000	140.000	0291020450605	010156
	70	42	2	500	2.500	140.000	0291020450705	010163

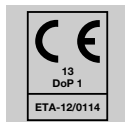

**MADE IN  
GERMANY**





**Vis universelle, tête fraisée,**

cruciforme Z, filetage partiel

4CUT, MULTI-tête

Trempé, avec revêtement anti-friction

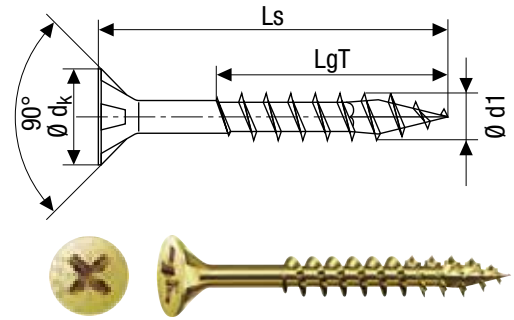

**YELLOX  
A2L**

**Class 1**

Ø du filetage <b>d1</b>	Dimensions [mm]			Unités d'emballage			Code article SPAX	Code EAN 4003530...
	Longueur totale <b>Ls</b>	Longueur du filetage partiel <b>LgT</b>	Taille de l'embout <b>Z</b>	SPAX Box [Pièce]	Cartouches [Pièces]	Palette		
<b>Conditionnement standard</b>								
<b>5,0</b> Ø dk = 9,7 mm	50	32	2	500	5.000	140.000	0291020500505	010200
	60	37	2	500	2.500	140.000	0291020500605	010217
	70	41	2	200	2.000	64.000	0291020500705	010224
	80	46	2	200	2.000	64.000	0291020500805	010231
	90	61	2	200	2.000	64.000	1081020500905	005220
	100	61	2	200	2.000	64.000	1081020501005	005237
	110	69	2	200	2.000	64.000	1081020501105	005244
	120	69	2	200	2.000	56.000	1081020501205	005251
<b>Petit conditionnement</b>								
<b>5,0</b> Ø dk = 9,7 mm	80	46	2	100	1.000	32.000	0291020500803	011597
	90	61	2	100	1.000	32.000	1081020500903	009594
	100	61	2	100	1.000	32.000	1081020501003	007088

**MADE IN  
GERMANY**

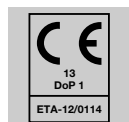

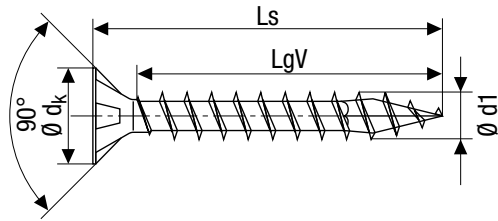

**Vis universelle, tête fraisée,**  
cruciforme Z, filetage total

4CUT, MULTI-tête

Trempé, avec revêtement anti-friction

**Brunies** **C1A**

Ø du filetage <b>d1</b>	Dimensions [mm]			Unités d'emballage			Code article SPAX	Code EAN 4003530...
	Longueur totale <b>Ls</b>	Longueur du filetage total <b>LgV</b>	Taille de l'embout <b>Z</b>	SPAX Box [Pièce]	Cartouches [Pièces]	Palette		
<b>Conditionnement standard</b>								
<b>3,0*</b> Ø dk = 6,0 mm	12	10	1	1.000	10.000	630.000	1081140300125	018145
	16	14	1	1.000	10.000	630.000	1081140300165	018152
	20	17	1	1.000	10.000	630.000	1081140300205	018176
	25	21	1	1.000	10.000	630.000	1081140300255	018183
	30	26	1	1.000	10.000	320.000	1081140300305	018190
	35	31	1	1.000	10.000	320.000	1081140300355	018206
	40	36	1	1.000	10.000	280.000	1081140300405	018213
<b>3,5</b> Ø dk = 7,0 mm	16	13	2	1.000	10.000	630.000	1081140350165	018244
	20	16	2	1.000	10.000	630.000	1081140350205	018251
	25	21	2	1.000	10.000	320.000	1081140350255	018268
	30	25	2	1.000	10.000	320.000	1081140350305	018275
	35	30	2	1.000	10.000	320.000	1081140350355	018282
<b>4,0</b> Ø dk = 8,0 mm	40	35	2	1.000	10.000	280.000	1081140350405	018299
	20	16	2	1.000	10.000	630.000	1081140400205	018336
	25	21	2	1.000	10.000	320.000	1081140400255	018343
	30	25	2	1.000	10.000	320.000	1081140400305	018350
	35	30	2	1.000	10.000	280.000	1081140400355	018367
	40	35	2	1.000	10.000	280.000	1081140400405	018374
	45	40	2	500	5.000	160.000	1081140400455	018381
	50	45	2	500	5.000	140.000	1081140400505	018398
60	50**	2	500	5.000	140.000	1081140400605	018404	
70	50**	2	500	2.500	140.000	1081140400705	018411	

\*Autres conceptions sur demande.

\*\*Autres conceptions sur demande. Le filetage ne va pas jusqu'à la tête..

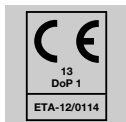

**MADE IN GERMANY**



**Vis universelle, tête fraisée,**

cruciforme Z, filetage total

4CUT, MULTI-tête

Trempé, avec revêtement anti-friction

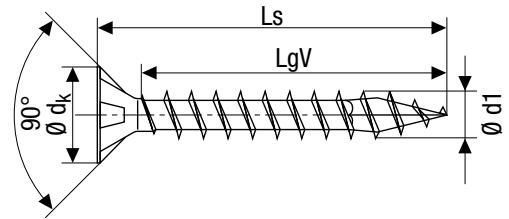

Brunies

C1A

Ø du filetage <b>d1</b>	Dimensions [mm]			Unités d'emballage			Code article SPAX	Code EAN 4003530...
	Longueur totale <b>Ls</b>	Longueur du filetage total <b>LgV</b>	Taille de l'embout <b>Z</b>	SPAX Box [Pièce]	Cartouches [Pièces]	Palette		
<b>Conditionnement standard</b>								
<b>4,5</b> Ø dk = 8,8 mm	30	25	2	1.000	10.000	280.000	1081140450305	018442
	40	34	2	500	5.000	160.000	1081140450405	018466
	50	44	2	500	5.000	140.000	1081140450505	018480
	60	54	2	500	5.000	140.000	1081140450605	018497
	70	59*	2	500	2.500	140.000	1081140450705	018503
	80	59*	2	200	2.000	64.000	1081140450805	018510
<b>5,0</b> Ø dk = 9,7 mm	30	25	2	500	5.000	160.000	1081140500305	018527
	40	35	2	500	5.000	140.000	1081140500405	018541
	50	44	2	500	5.000	140.000	1081140500505	018565
	60	54	2	500	2.500	140.000	1081140500605	018572
	70	61*	2	200	2.000	64.000	1081140500705	018589
	80	61*	2	200	2.000	64.000	1081140500805	018596

\*Autres conceptions sur demande. Le filetage ne va pas jusqu'à la tête..

**MADE IN GERMANY**

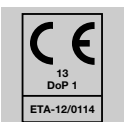

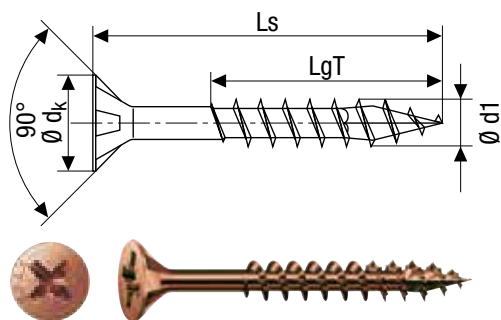

**Vis universelle, tête fraisée,**  
cruciforme Z, filetage partiel

4CUT, MULTI-tête

Trempé, avec revêtement anti-friction

**Brunies** **C1A**

Ø du filetage <b>d1</b>	Dimensions [mm]			Unités d'emballage			Code article SPAX	Code EAN 4003530...
	Longueur totale <b>Ls</b>	Longueur du filetage partiel <b>LgT</b>	Taille de l'embout <b>Z</b>	SPAX Box [Pièce]	Cartouches [Pièces]	Palette		
<b>Conditionnement standard</b>								
<b>4,0</b> Ø dk = 8,0 mm	40	23	2	1.000	10.000	280.000	0291140400405	017537
	50	32	2	500	5.000	140.000	0291140400505	039867
<b>5,0</b> Ø dk = 9,7 mm	60	37	2	500	2500	140.000	0291140500605	017551
	70	41	2	200	2000	64.000	0291140500705	017568
	80	46	2	200	2000	64.000	0291140500805	017575
	90	61	2	200	2.000	64.000	1081140500905	018602
	100	61	2	200	2000	64.000	1081140501005	018619

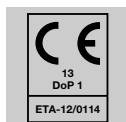

**MADE IN GERMANY**



**Vis universelle, tête ronde,**

T-STAR *plus*, filetage total

4CUT

Trempé, avec revêtement anti-friction

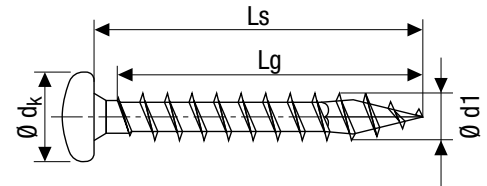

**WIROX A9J 10 µm Class 2**

Ø du filetage <b>d1</b>	Dimensions [mm]			Unités d'emballage			Code article SPAX	Code EAN 4003530...
	Longueur totale <b>Ls</b>	Longueur du filetage <b>Lg</b>	Taille de l'embout <b>T</b>	SPAX Box [Pièce]	Cartouches [Pièces]	Palette		
<b>Petit conditionnement</b>								
<b>3,0*</b> Ø dk = 6,0 mm	12	11	10	200	2.000	470.000	0201010300123	165740
	16	15	10	200	1.000	320.000	0201010300163	165764
	20	18	10	200	1.000	320.000	0201010300203	170461
<b>Conditionnement standard</b>								
<b>3,5</b> Ø dk = 7,0 mm	12	11	15	1.000	10.000	630.000	0201010350125	165825
	15	13	15	1.000	10.000	630.000	0201010350155	165849
	16	15	15	1.000	10.000	630.000	0201010350165	113857
	20	18	15	1.000	10.000	630.000	0201010350205	165887
	25	23	15	1.000	10.000	320.000	0201010350255	165900
	30	27	15	1.000	10.000	320.000	0201010350305	165924
	35	32	15	1.000	10.000	320.000	0201010350355	162138

\*Autres conceptions sur demande.

**MADE IN GERMANY**

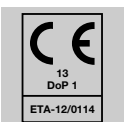



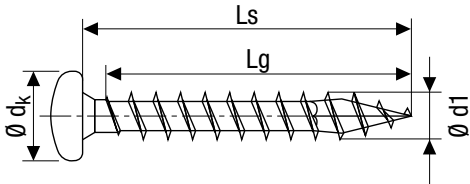

**Vis universelle, tête ronde,**  
T-STAR *plus*, filetage total

4CUT

Trempé, avec revêtement anti-friction



10 µm Class 2

WIROX  
A9J

Ø du filetage  d1	Dimensions [mm]			Unités d'emballage			Code article SPAX	Code EAN 4003530...
	Longueur totale  Ls	Longueur du filetage  Lg	Taille de l'embout  T	SPAX Box [Pièce]	Cartouches [Pièces]	Palette		
<b>Conditionnement standard</b>								
<b>4,0</b> Ø dk = 8,0 mm	12	11	20	1.000	10.000	630.000	0201010400125	165962
	15	13	20	1.000	10.000	630.000	0201010400155	165986
	16	15	20	1.000	10.000	320.000	0201010400165	108037
	20	18	20	1.000	10.000	320.000	0201010400205	108044
	25	23	20	1.000	10.000	320.000	0201010400255	160813
	30	27	20	1.000	10.000	280.000	0201010400305	113871
	35	32	20	1.000	5.000	280.000	0201010400355	113888
	40	37	20	500	5.000	160.000	0201010400405	113895
	50	47	20	500	5.000	140.000	0201010400505	113901
60	50*	20	500	5.000	140.000	0201010400605	166099	
<b>Petit conditionnement</b>								
<b>4,0</b> Ø dk = 8,0 mm	16	15	20	200	1.000	320.000	0201010400163	165993
	20	18	20	200	1.000	320.000	0201010400203	166013
	25	23	20	200	2.000	126.000	0201010400253	166020
	30	27	20	200	2.000	126.000	0201010400303	166037
	35	32	20	200	2.000	126.000	0201010400353	166044
	40	37	20	200	2.000	126.000	0201010400403	166051
	45	42	20	200	2.000	126.000	0201010400453	166068
	50	47	20	200	2.000	126.000	0201010400503	166082

\*Autres conceptions sur demande. Le filetage ne va pas jusqu'à la tête..

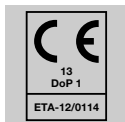

**MADE IN  
GERMANY**



**Vis universelle, tête ronde,**

T-STAR plus, filetage total

4CUT

Trempé, avec revêtement anti-friction

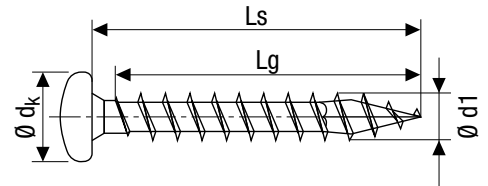

**WIROX A9J 10 µm Class 2**

Ø du filetage <b>d1</b>	Dimensions [mm]			Unités d'emballage			Code article SPAX	Code EAN 4003530...
	Longueur totale <b>Ls</b>	Longueur du filetage <b>Lg</b>	Taille de l'embout <b>T</b>	SPAX Box [Pièce]	Cartouches [Pièces]	Palette		
<b>Conditionnement standard</b>								
<b>4,5</b> Ø dk = 9,0 mm	12	11	20	1.000	10.000	630.000	0201010450125	166105
	15	13	20	1.000	10.000	320.000	0201010450155	166112
	16	15	20	1.000	10.000	320.000	0201010450165	165610
	20	17	20	1.000	10.000	320.000	0201010450205	166150
	25	22	20	1.000	10.000	280.000	0201010450255	166174
	30	27	20	500	5.000	160.000	0201010450305	166198
	35	32	20	500	5.000	160.000	0201010450355	161865
	40	37	20	500	5.000	160.000	0201010450405	164705
	45	42	20	500	5.000	140.000	0201010450455	164729
	50	47	20	500	5.000	140.000	0201010450505	164736
60	57	20	500	5.000	140.000	0201010450605	166242	
<b>Petit conditionnement</b>								
<b>4,5</b> Ø dk = 9,0 mm	20	17	20	200	1.000	320.000	0201010450203	166143
	25	22	20	200	2.000	126.000	0201010450253	166167
	30	27	20	200	2.000	126.000	0201010450303	166181
	35	32	20	200	2.000	126.000	0201010450353	166204
	40	37	20	200	2.000	126.000	0201010450403	166211
	45	42	20	200	2.000	126.000	0201010450453	166228
	50	47	20	200	2.000	64.000	0201010450503	166235

**MADE IN GERMANY**

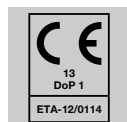

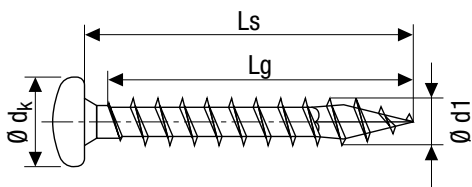

**Vis universelle, tête ronde,**  
T-STAR *plus*, filetage total

4CUT

Trempé, avec revêtement anti-friction



10 µm Class 2

WIROX  
A9J

Ø du filetage <b>d1</b>	Dimensions [mm]			Unités d'emballage			Code article SPAX	Code EAN 4003530...
	Longueur totale <b>Ls</b>	Longueur du filetage <b>Lg</b>	Taille de l'embout <b>T</b>	SPAX Box [Pièce]	Cartouches [Pièces]	Palette		
<b>Conditionnement standard</b>								
<b>5,0</b> Ø dk = 9,9 mm	16	14	20	1.000	10.000	320.000	0201010500165	166273
	20	17	20	1.000	10.000	280.000	0201010500205	113918
	25	22	20	500	5.000	160.000	0201010500255	113925
	30	27	20	500	5.000	160.000	0201010500305	164699
	35	32	20	500	5.000	160.000	0201010500355	113932
	40	37	20	500	5.000	140.000	0201010500405	113949
	50	46	20	200	2.000	64.000	0201010500505	113956
	60	56	20	200	2.000	64.000	0201010500605	113963
	70	61*	20	200	2.000	64.000	0201010500705	166389
	80	61*	20	200	2.000	64.000	0201010500805	148460
90	61*	20	200	2.000	64.000	0201010500905	166402	
<b>Petit conditionnement</b>								
<b>5,0</b> Ø dk = 9,9 mm	20	17	20	200	2.000	126.000	0201010500203	166297
	25	22	20	200	2.000	126.000	0201010500253	166303
	30	27	20	200	2.000	126.000	0201010500303	166310
	35	32	20	200	2.000	126.000	0201010500353	166327
	40	37	20	200	2.000	126.000	0201010500403	166334
	50	46	20	100	1.000	63.000	0201010500503	166358
	60	56	20	100	1.000	63.000	0201010500603	166365
	70	61*	20	100	1.000	32.000	0201010500703	166372
80	61*	20	100	1.000	32.000	0201010500803	166396	

\*Autres conceptions sur demande. Le filetage ne va pas jusqu'à la tête..

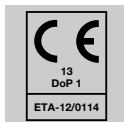

**MADE IN GERMANY**



**Vis universelle, tête ronde,**

T-STAR *plus*, filetage total

4CUT

Trempé, avec revêtement anti-friction

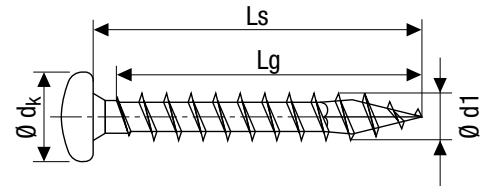

**WIROX  
A9J**

**10 µm Class 2**

Ø du filetage <b>d1</b>	Dimensions [mm]			Unités d'emballage			Code article SPAX	Code EAN 4003530...
	Longueur totale <b>Ls</b>	Longueur du filetage <b>Lg</b>	Taille de l'embout <b>T</b>	SPAX Box [Pièce]	Cartouches [Pièces]	Palette		
<b>Conditionnement standard</b>								
<b>6,0</b> Ø dk = 11,6 mm	20	17	30	500	5.000	160.000	0201010600205	166419
	25	22	30	500	5.000	160.000	0201010600255	166426
	30	27	30	500	2.500	140.000	0201010600305	166433
	35	32	30	500	2.500	140.000	0201010600355	127885
	40	37	30	500	2.500	140.000	0201010600405	166457
	50	46	30	200	2.000	64.000	0201010600505	165085
	60	56	30	200	2.000	56.000	0201010600605	113970
	70	61*	30	200	2.000	56.000	0201010600705	113987
	80	61*	30	200	1.000	56.000	0201010600805	166488
	90	61*	30	200	1.000	56.000	0201010600905	166495
100	61*	30	100	1.000	32.000	0201010601005	166501	
<b>Petit conditionnement</b>								
<b>6,0</b> Ø dk = 11,6 mm	40	37	30	200	2.000	64.000	0201010600403	166440
	50	46	30	100	1.000	32.000	0201010600503	166471

\*Autres conceptions sur demande. Le filetage ne va pas jusqu'à la tête..

**MADE IN  
GERMANY**

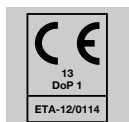

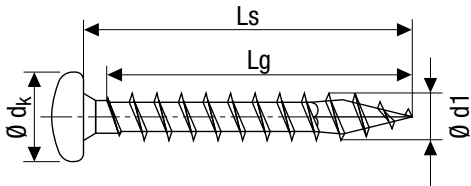

**Vis universelle, tête ronde,**  
T-STAR *plus*, filetage total

4CUT

Trempé, avec revêtement anti-friction



fZn/nc/TL/96 **BLAX**

Ø du filetage <b>d1</b>	Dimensions [mm]			Unités d'emballage			Code article SPAX	Code EAN 4003530...
	Longueur totale <b>Ls</b>	Longueur du filetage <b>Lg</b>	Taille de l'embout <b>T</b>	SPAX Box [Pièce]	Cartouches [Pièces]	Palette		
<b>Petit conditionnement</b>								
<b>3,5</b> Ø dk = 7,0 mm	12	11	15	200	1.000	320.000	0201040350123	291661
	15	13	15	200	1.000	320.000	0201040350153	291678
	25	23	15	200	1.000	320.000	0201040350253	291685
<b>4,0</b> Ø dk = 8,0 mm	16	15	20	200	1.000	320.000	0201040400163	291692
	20	18	20	200	1.000	320.000	0201040400203	291708
	30	27	20	200	2.000	126.000	0201040400303	291715
	40	37	20	200	2.000	126.000	0201040400403	291722
<b>5,0</b> Ø dk = 9,9 mm	20	17	20	200	2.000	126.000	0201040500203	291739
	35	32	20	200	2.000	126.000	0201040500353	291746
	40	37	20	200	2.000	126.000	0201040500403	291753

**NOUVEAU**

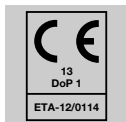

**MADE IN GERMANY**





**Vis universelle, tête ronde,**  
cruciforme Z, filetage total

4CUT

Trempé, avec revêtement anti-friction

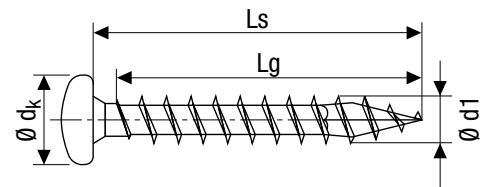

**WIROX**  
A9J

10 µm Class 2

Ø du filetage <b>d1</b>	Dimensions [mm]			Unités d'emballage			Code article SPAX	Code EAN 4003530...
	Longueur totale <b>Ls</b>	Longueur du filetage <b>Lg</b>	Taille de l'embout <b>Z</b>	SPAX Box [Pièce]	Cartouches [Pièces]	Palette		
<b>Conditionnement standard</b>								
<b>3,0*</b> Ø dk = 6,0 mm	10	8	1	1.000	10.000	630.000	0231010300105	014970
	12	11	1	1.000	10.000	630.000	0231010300125	014987
	15	13	1	1.000	10.000	630.000	0231010300155	015007
	16	15	1	1.000	10.000	630.000	0231010300165	015014
	20	18	1	1.000	10.000	630.000	0231010300205	015038
	25	23	1	1.000	10.000	630.000	0231010300255	015045
	30	28	1	1.000	10.000	320.000	0231010300305	015052
<b>3,5</b> Ø dk = 7,0 mm	12	11	2	1.000	10.000	630.000	0231010350125	015069
	15	13	2	1.000	10.000	630.000	0231010350155	015083
	16	15	2	1.000	10.000	630.000	0231010350165	015090
	20	18	2	1.000	10.000	630.000	0231010350205	015106
	25	23	2	1.000	10.000	320.000	0231010350255	015113
	30	27	2	1.000	10.000	320.000	0231010350305	015120
	35	32	2	1.000	10.000	320.000	0231010350355	015137
<b>4,0</b> Ø dk = 8,0 mm	40	37	2	1.000	10.000	280.000	0231010350405	015144
	12	11	2	1.000	10.000	630.000	0231010400125	015151
	15	13	2	1.000	10.000	630.000	0231010400155	015175
	16	15	2	1.000	10.000	320.000	0231010400165	015182
	20	18	2	1.000	10.000	320.000	0231010400205	015212
	25	23	2	1.000	10.000	320.000	0231010400255	015229
	30	27	2	1.000	10.000	280.000	0231010400305	015236
	35	32	2	1.000	5.000	280.000	0231010400355	015243
	40	37	2	500	5.000	160.000	0231010400405	015250
	45	42	2	500	5.000	160.000	0231010400455	015267
<b>4,5</b> Ø dk = 9,0 mm	50	47	2	500	5.000	140.000	0231010400505	015274
	60	50**	2	500	5.000	140.000	0231010400605	015281
	12	11	2	1.000	10.000	630.000	0231010450125	015298
	15	13	2	1.000	10.000	320.000	0231010450155	015304
	16	15	2	1.000	10.000	320.000	0231010450165	015311

\*Autres conceptions sur demande.

\*\*Autres conceptions sur demande. Le filetage ne va pas jusqu'à la tête..

**MADE IN**  
  
**GERMANY**

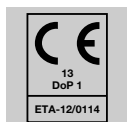

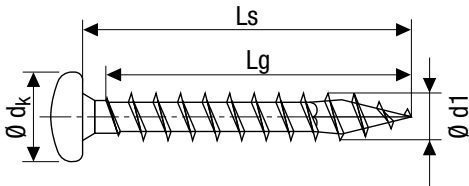

**Vis universelle, tête ronde,**  
cruciforme Z, filetage total

4CUT

Trempé, avec revêtement anti-friction



10 µm Class 2

WIROX  
A9J

Ø du filetage  d1	Dimensions [mm]			Unités d'emballage			Code article SPAX	Code EAN 4003530...
	Longueur totale  Ls	Longueur du filetage  Lg	Taille de l'embout  Z	SPAX Box [Pièce]	Cartouches [Pièces]	Palette		
<b>Conditionnement standard</b>								
<b>4,5</b> Ø dk = 9,0 mm	20	17	2	1.000	10.000	320.000	0231010450205	015335
	25	22	2	1.000	10.000	280.000	0231010450255	015342
	30	27	2	500	5.000	160.000	0231010450305	015359
	35	32	2	500	5.000	160.000	0231010450355	015366
	40	37	2	500	5.000	160.000	0231010450405	015373
	45	42	2	500	5.000	140.000	0231010450455	015380
	50	47	2	500	5.000	140.000	0231010450505	015397
	60	57	2	500	2.500	140.000	0231010450605	103353
<b>5,0</b> Ø dk = 9,9 mm	15	12	2	1.000	10.000	320.000	0231010500155	039478
	16	14	2	1.000	10.000	320.000	0231010500165	015403
	20	17	2	1.000	10.000	280.000	0231010500205	015427
	25	22	2	500	5.000	160.000	0231010500255	015434
	30	27	2	500	5.000	160.000	0231010500305	015441
	35	32	2	500	5.000	160.000	0231010500355	015458
	40	37	2	500	5.000	140.000	0231010500405	016059
	45	41	2	200	2.000	64.000	0231010500455	015472
	50	46	2	200	2.000	64.000	0231010500505	015489
	60	56	2	200	2.000	64.000	0231010500605	015496
	70	61*	2	200	2.000	64.000	0231010500705	015502
	80	61*	2	200	2.000	64.000	0231010500805	015519
90	61*	2	200	2.000	64.000	0231010500905	015526	

\*Autres conceptions sur demande. Le filetage ne va pas jusqu'à la tête..

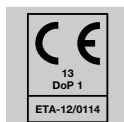

**MADE IN GERMANY**



**Vis universelle, tête bombée,**  
cruciforme Z, filetage total

4CUT, MULTI-tête

Trempé, avec revêtement anti-friction

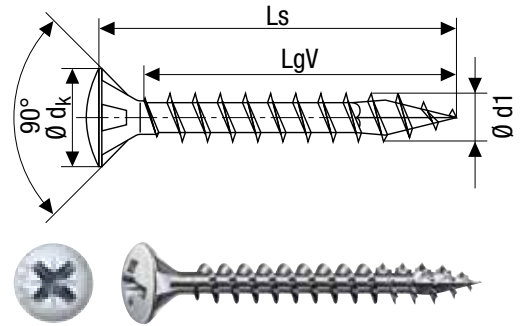

**WIROX**  
A9J

10 µm Class 2

Ø du filetage <b>d1</b>	Dimensions [mm]			Unités d'emballage			Code article SPAX	Code EAN 4003530...
	Longueur totale <b>Ls</b>	Longueur du filetage total <b>LgV</b>	Taille de l'embout <b>Z</b>	SPAX Box [Pièce]	Cartouches [Pièces]	Palette		
<b>Conditionnement standard</b>								
<b>3,5</b> Ø dk = 7,0 mm	15	11	2	1.000	10.000	630.000	0241010350155	016295
	16	13	2	1.000	10.000	630.000	0241010350165	016301
	20	16	2	1.000	10.000	630.000	0241010350205	016325
	25	21	2	1.000	10.000	320.000	0241010350255	016332
	30	25	2	1.000	10.000	320.000	0241010350305	016349
<b>4,0</b> Ø dk = 8,0 mm	16	13	2	1.000	10.000	630.000	0241010400165	016387
	20	16	2	1.000	10.000	320.000	0241010400205	016400
	25	21	2	1.000	10.000	320.000	0241010400255	016417
	30	25	2	1.000	10.000	320.000	0241010400305	016424
	35	30	2	1.000	10.000	280.000	0241010400355	016431

**MADE IN**  
  
**GERMANY**

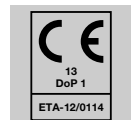

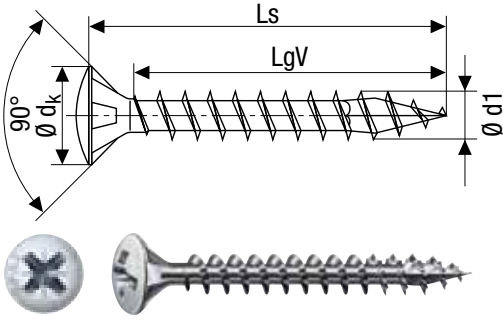

**Vis universelle, tête bombée,**  
cruciforme Z, filetage total

4CUT, MULTI-tête

Trempé, avec revêtement anti-friction

Nickelé

E1J

Ø du filetage <b>d1</b>	Dimensions [mm]			Unités d'emballage			Code article SPAX	Code EAN 4003530...
	Longueur totale <b>Ls</b>	Longueur du filetage total <b>LgV</b>	Taille de l'embout <b>Z</b>	SPAX Box [Pièce]	Cartouches [Pièces]	Palette		
<b>Conditionnement standard</b>								
<b>3,5</b> Ø dk = 7,0 mm	16	13	2	1.000	10.000	630.000	0241030350165	016813
	20	16	2	1.000	10.000	630.000	0241030350205	016820
	25	21	2	1.000	10.000	320.000	0241030350255	016837
	30	25	2	1.000	10.000	320.000	0241030350305	016844
<b>4,0</b> Ø dk = 8,0 mm	16	13	2	1.000	10.000	630.000	0241030400165	105883
	20	16	2	1.000	10.000	320.000	0241030400205	039553
	25	21	2	1.000	10.000	320.000	0241030400255	039560
	30	25	2	1.000	10.000	320.000	0241030400305	039577
	35	30	2	1.000	10.000	280.000	0241030400355	039584

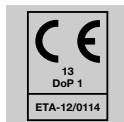

**MADE IN GERMANY**



VIS UNIVERSELLE  
ACIER INOXYDABLE A2

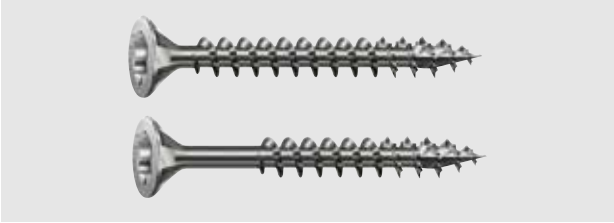

Page 58-61

**Vis universelle tête fraisée T-STAR *plus*,  
acier inoxydable A2**

Page 62

**Vis universelle tête ronde T-STAR *plus*,  
acier inoxydable A2**

Page 63

**Vis universelle tête bombée T-STAR *plus*,  
acier inoxydable A2**



**Vis universelle, tête fraisée,**

T-STAR plus, filetage total

4CUT, MULTI-tête

Avec revêtement anti-friction

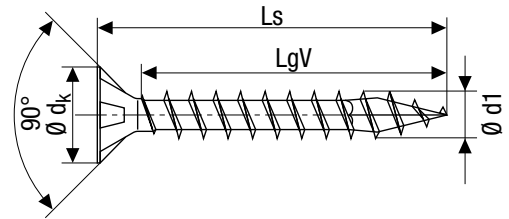

Acier inoxydable A2

**A2**  
AISI 304

Class 3

Ø du filetage <b>d1</b>	Dimensions [mm]			Unités d'emballage			Code article SPAX	Code EAN 4003530...
	Longueur totale <b>Ls</b>	Longueur du filetage total <b>LgV</b>	Taille de l'embout <b>T</b>	SPAX Box [Pièce]	Cartouches [Pièces]	Palette		
<b>Petit conditionnement</b>								
<b>3,0*</b> Ø dk = 6,0 mm	12	10	10	200	2.000	320.000	1197000300123	167980
	16	14	10	200	2.000	320.000	1197000300163	167997
	20	17	10	200	1.000	320.000	1197000300203	168000
	25	21	10	200	1.000	320.000	1197000300253	168017
	30	26	10	200	1.000	320.000	1197000300303	168024
	35	31	10	200	1.000	320.000	1197000300353	168031
	40	36	10	200	2.000	126.000	1197000300403	168048
<b>3,5</b> Ø dk = 7,0 mm	16	13	15	200	1.000	320.000	1197000350163	156052
	20	16	15	200	1.000	320.000	1197000350203	156069
	25	21	15	200	1.000	320.000	1197000350253	157042
	30	25	15	200	1.000	320.000	1197000350303	168055
	35	30	15	200	2.000	126.000	1197000350353	168062
	40	35	15	200	2.000	126.000	1197000350403	168079
<b>4,0</b> Ø dk = 8,0 mm	20	16	20	200	1.000	320.000	1197000400203	156076
	25	21	20	200	1.000	320.000	1197000400253	157059
	30	25	20	200	2.000	126.000	1197000400303	168086
	35	30	20	200	2.000	126.000	1197000400353	168093
	40	35	20	200	2.000	126.000	1197000400403	168109
	45	40	20	200	2.000	126.000	1197000400453	168116
	50	45	20	200	2.000	126.000	1197000400503	168123
	60	50**	20	100	1.000	63.000	1197000400603	168130
<b>4,5</b> Ø dk = 8,8 mm	25	20	20	200	2.000	126.000	1197000450253	168147
	30	25	20	200	2.000	126.000	1197000450303	168154
	35	30	20	200	2.000	126.000	1197000450353	168161
	40	34	20	200	2.000	126.000	1197000450403	168178
	45	39	20	200	2.000	126.000	1197000450453	168185
	50	44	20	200	2.000	64.000	1197000450503	168192
	60	54	20	100	1.000	63.000	1197000450603	168208
	70	59**	20	100	1.000	32.000	1197000450703	168215
<b>5,0</b> Ø dk = 9,7 mm	30	25	20	200	2.000	126.000	1197000500303	168222
	35	30	20	200	2.000	126.000	1197000500353	168239
	40	35	20	200	2.000	126.000	1197000500403	168246
	45	39	20	200	2.000	126.000	1197000500453	168253
	50	44	20	200	2.000	64.000	1197000500503	168260
	60	54	20	100	1.000	63.000	1197000500603	168277
	70	61*	20	100	1.000	32.000	1197000500703	168284
	80	61*	20	100	1.000	32.000	1197000500803	168291

\*Autres conceptions sur demande.

\*\*Autres conceptions sur demande. Le filetage ne va pas jusqu'à la tête..

**MADE IN GERMANY**

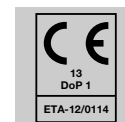

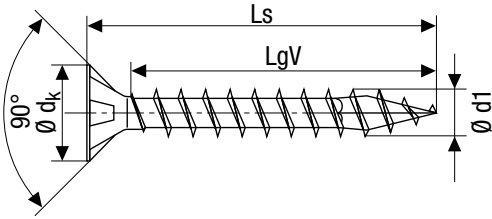

**Vis universelle, tête fraisée,**  
T-STAR plus, filetage total

4CUT, MULTI-tête

Avec revêtement anti-friction

**Class 3** Acier inoxydable A2 1.4567



Ø du filetage <b>d1</b>	Dimensions [mm]			Unités d'emballage			Code article SPAX	Code EAN 4003530...
	Longueur totale <b>Ls</b>	Longueur du filetage total <b>LgV</b>	Taille de l'embout <b>T</b>	SPAX Box [Pièce]	Cartouches [Pièces]	Palette		
<b>Petit conditionnement</b>								
<b>6,0</b> Ø dk = 11,6 mm	40	34	30	200	2.000	64.000	1197000600403	168321
	50	43	30	100	1.000	32.000	1197000600503	168345
	60	53	30	100	1.000	32.000	1197000600603	168352
	70	61*	30	100	1.000	32.000	1197000600703	168369
	80	61*	30	100	1.000	32.000	1197000600803	168376

\*Autres conceptions sur demande. Le filetage ne va pas jusqu'à la tête..

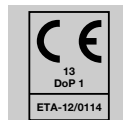

**MADE IN GERMANY**



**Vis universelle, Tête fraisée,**

T-STAR *plus*, filetage partiel

4CUT, MULTI-Tête

Avec revêtement anti-friction

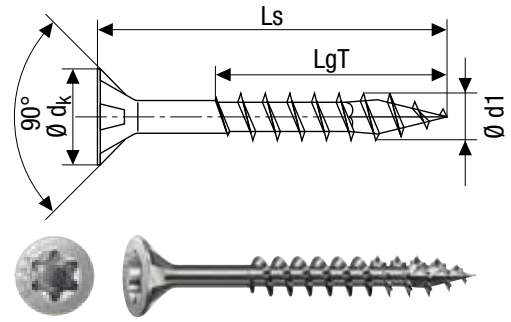

Acier inoxydable A2

**A2**  
AISI 304

Class 3

Ø du filetage <b>d1</b>	Dimensions [mm]			Unités d'emballage			Code article SPAX	Code EAN 4003530...
	Longueur totale <b>Ls</b>	Longueur du filetage partiel <b>LgT</b>	Taille de l'embout <b>T</b>	SPAX Box [Pièce]	Cartouches [Pièces]	Palette		
<b>Petit conditionnement</b>								
<b>3,5</b> Ø dk = 7,0 mm	30	18	15	200	2.000	320.000	0197000350303	091803
	35	23	15	200	2.000	126.000	0197000350353	091810
	40	23	15	200	2.000	126.000	0197000350403	091827
<b>4,0</b> Ø dk = 8,0 mm	30	18	20	200	2.000	126.000	0197000400303	091834
	35	23	20	200	2.000	126.000	0197000400353	091841
	40	23	20	200	2.000	126.000	0197000400403	091858
	45	30	20	200	2.000	126.000	0197000400453	091865
<b>4,5</b> Ø dk = 8,8 mm	50	32	20	200	2.000	126.000	0197000400503	091872
	40	25	20	200	2.000	126.000	0197000450403	091889
	45	30	20	200	2.000	126.000	0197000450453	091896
	50	32	20	200	2.000	64.000	0197000450503	091902
<b>5,0</b> Ø dk = 9,7 mm	60	37	20	100	1.000	63.000	0197000450603	091919
	70	42	20	100	1.000	32.000	0197000450703	097096
	40	27	20	200	2.000	126.000	0197000500403	091926
	45	30	20	200	2.000	126.000	0197000500453	091933
	50	32	20	200	2.000	64.000	0197000500503	091940
	60	37	20	100	1.000	63.000	0197000500603	091957
	70	41	20	100	1.000	32.000	0197000500703	091964
	80	46	20	100	1.000	32.000	0197000500803	091971
90	61	20	100	1.000	32.000	0197000500903	097751	
100	61	20	100	1.000	32.000	0197000501003	097768	
120	69	20	100	1.000	32.000	0197000501203	098710	

**MADE IN GERMANY**

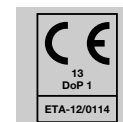

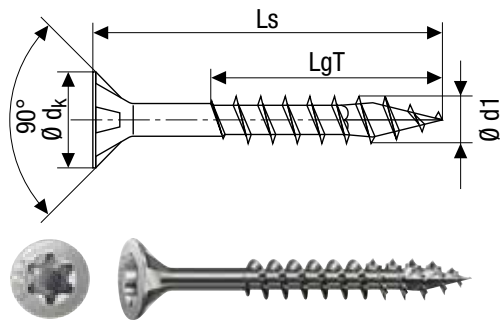

**Vis universelle, Tête fraisée,**  
 T-STAR plus, filetage partiel  
 4CUT, MULTI-Tête  
 Avec revêtement anti-friction

**Class 3** Acier inoxydable A2 1.4567 

Ø du filetage <b>d1</b>	Dimensions [mm]			Unités d'emballage			Code article SPAX	Code EAN 4003530...
	Longueur totale <b>Ls</b>	Longueur du filetage partiel <b>LgT</b>	Taille de l'embout <b>T</b>	SPAX Box [Pièce]	Cartouches [Pièces]	Palette		
<b>Petit conditionnement</b>								
<b>6,0</b> Ø dk = 11,6 mm	60	37	30	100	1.000	32.000	0197000600603	091988
	70	41	30	100	1.000	32.000	0197000600703	091995
	80	46	30	100	1.000	32.000	0197000600803	092008
	90	61	30	100	1.000	32.000	0197000600903	092015
* Autres longueurs avec diamètre de filetage de 6,0 mm dans la construction bois à la page 88.								

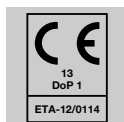

**MADE IN GERMANY**



**Vis universelle, tête ronde,**

T-STAR *plus*, filetage total

4CUT

Avec revêtement anti-friction

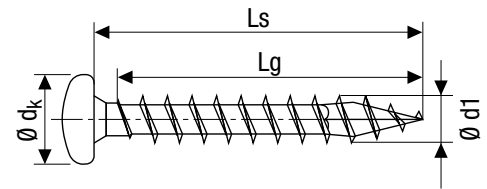

Acier inoxydable A2

**A2**  
AISI 304

Class 3

Ø du filetage <b>d1</b>	Dimensions [mm]			Unités d'emballage			Code article SPAX	Code EAN 4003530...
	Longueur totale <b>Ls</b>	Longueur du filetage total <b>LgV</b>	Taille de l'embout <b>T</b>	SPAX Box [Pièce]	Cartouches [Pièces]	Palette		
<b>Petit conditionnement</b>								
<b>3,0*</b> Ø dk = 6,0 mm	20	18	10	200	1.000	320.000	0207000300203	175183
	30	28	10	200	1.000	320.000	0207000300303	175190
<b>3,5</b> Ø dk = 7,0 mm	20	18	15	200	1.000	320.000	0207000350203	175206
	30	27	15	200	2.000	126.000	0207000350303	175213
<b>4,0</b> Ø dk = 8,0 mm	20	18	20	200	1.000	320.000	0207000400203	175220
	25	23	20	200	2.000	126.000	0207000400253	175237
	30	27	20	200	2.000	126.000	0207000400303	175244
	35	32	20	200	2.000	126.000	0207000400353	175251
	40	37	20	200	2.000	126.000	0207000400403	175268
	45	42	20	200	2.000	126.000	0207000400453	175275
<b>5,0</b> Ø dk = 9,9 mm	50	47	20	200	2.000	126.000	0207000400503	175282
	25	22	20	200	2.000	126.000	0207000500253	175299
	30	27	20	200	2.000	126.000	0207000500303	175305
	40	37	20	200	2.000	126.000	0207000500403	175312
	50	46	20	100	1.000	63.000	0207000500503	175329

\*Autres conceptions sur demande.

**MADE IN GERMANY**

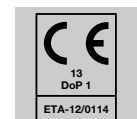

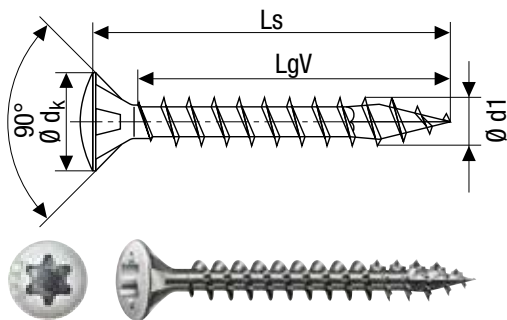

**Vis universelle, tête bombée,**

T-STAR *plus*, filetage total

4CUT, MULTI-tête

Avec revêtement anti-friction

Class 3

Acier inoxydable A2

A2  
AISI 304

Ø du filetage <b>d1</b>	Dimensions [mm]			Unités d'emballage			Code article SPAX	Code EAN 4003530...
	Longueur totale <b>Ls</b>	Longueur du filetage total <b>LgV</b>	Taille de l'embout <b>T</b>	SPAX Box [Pièce]	Cartouches [Pièces]	Palette		
<b>Petit conditionnement</b>								
<b>3,0*</b> Ø dk = 6,0 mm	20	17	10	200	1.000	320.000	0627000300203	167843
	25	21	10	200	1.000	320.000	0627000300253	167850
<b>3,5</b> Ø dk = 7,0 mm	16	13	15	200	1.000	320.000	0627000350163	167874
	20	16	15	200	1.000	320.000	0627000350203	167881
	30	25	15	200	2.000	320.000	0627000350303	167904
<b>4,0</b> Ø dk = 8,0 mm	30	25	20	200	2.000	126.000	0627000400303	167911
	40	35	20	200	2.000	126.000	0627000400403	167935
	45	40	20	200	2.000	126.000	0627000400453	167942
<b>4,5</b> Ø dk = 8,8 mm	50	44	20	200	2.000	64.000	0627000450503	167973

\*Autres conceptions sur demande.

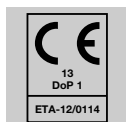

**MADE IN GERMANY**





# CONSTRUCTION BOIS

Page 66-69

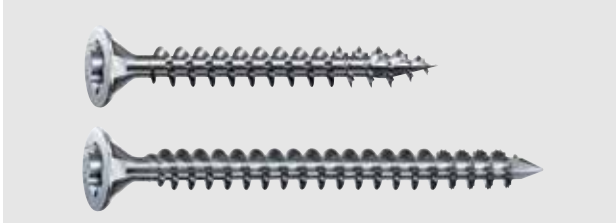
**Construction bois**  
Tête fraisée T-STAR *plus*, A9J

Page 75-77

**Construction bois**  
Tête cylindrique T-STAR *plus*, A9J

Page 70-71

**Construction bois**  
Tête fraisée T-STAR *plus*, A9J

Page 78

**Construction bois SPAX-Iso**  
Tête cylindrique T-STAR *plus*, A9J

Page 72

**Construction bois, Tête disque sans**  
tête bombée T-STAR *plus*, A9J

Page 79

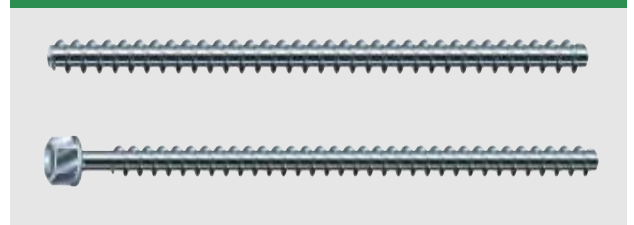
**Construction bois**  
Tige filetée, A2J

Page 72-74

**Construction bois**  
Tête disque STAR *plus*, A9J

Page 80-81

**Construction bois**  
Accessoires



**Vis universelle, tête fraisée,**

T-STAR *plus*, filetage total

4CUT, MULTI-tête

Trempé, avec revêtement anti-friction

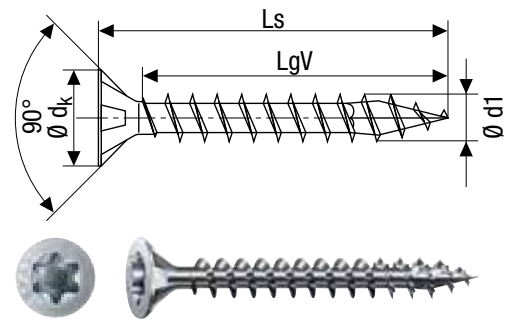

**WIROX  
A9J**

**10 µm Class 2**

Ø du filetage <b>d1</b>	Dimensions [mm]			Unités d'emballage			Code article SPAX	Code EAN 4003530...
	Longueur totale <b>Ls</b>	Longueur du filetage total <b>LgV</b>	Taille de l'embout <b>T</b>	SPAX Box [Pièce]	Cartouches [Pièces]	Palette		
<b>Conditionnement standard</b>								
<b>6,0</b> Ø dk = 11,6 mm	100	85*	30	100	1.000	32.000	1191010601005	269714
	120	105*	30	100	1.000	28.000	1191010601205	269721
	140	125*	30	100	1.000	28.000	1191010601405	269738
	160	145*	30	100	1.000	28.000	1191010601605	269745
	200	185*	30	100	1.000	24.000	1191010602005	269752

\*Autres conceptions sur demande. Le filetage ne va pas jusqu'à la tête.

**MADE IN  
GERMANY**

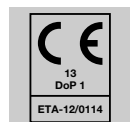

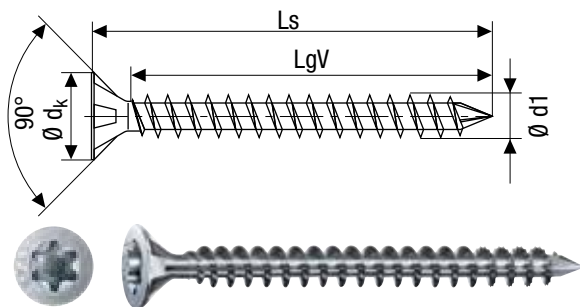

**Vis construction bois, tête fraisée,**

T-STAR *plus*, filetage total

MULTI-tête, pointe CUT

Trempé, avec revêtement anti-friction

10 µm Class 2

WIROX  
A9J

Ø du filetage  d1	Dimensions [mm]			Unités d'emballage			Code article SPAX	Code EAN 4003530...
	Longueur totale  Ls	Longueur du filetage total  LgV	Taille de l'embout  T	SPAX Box [Pièce]	Cartouches [Pièces]	Palette		
<b>Conditionnement standard</b>								
<b>8,0</b> Ø dk = 15,1 mm	120		40	50	500	14.000	1201010801205	257278
	140		40	50	500	14.000	1201010801405	257285
	160		40	50	500	14.000	1201010801605	245992
	180		40	50	500	14.000	1201010801805	246005
	200		40	50	500	12.000	1201010802005	246012
	220		40	50	500	12.000	1201010802205	246029
	240	Filetage	40	50	–	4.800	1201010802405	246036
	260	jusqu'à	40	50	–	4.800	1201010802605	246043
	280	la	40	50	–	4.800	1201010802805	246050
	300	tête	40	50	–	4.800	1201010803005	246067
	325		40	50	–	3.600	1201010803255	292262
	350		40	50	–	3.600	1201010803505	246074
	375		40	50	–	3.600	1201010803755	292279
	400		40	50	–	3.600	1201010804005	246081
	425		40	50	–	3.000	1201010804255	292286
	450		40	50	–	3.000	1201010804505	246098
500		40	25	–	1.500	1201010805005	246104	
550		40	25	–	1.200	1201010805505	246111	
600		40	25	–	1.200	1201010806005	246128	

NOUVEAU

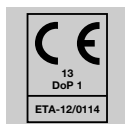

MADE IN  
GERMANY



**Vis construction bois, tête fraisée,**  
T-STAR plus, filetage total

MULTI-tête, pointe CUT

Trempé, avec revêtement anti-friction

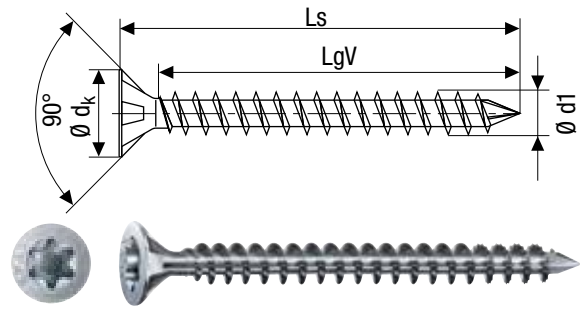

**WIROX**  
A9J **10 µm Class 2**

Ø du filetage <b>d1</b>	Dimensions [mm]			Unités d'emballage			Code article SPAX	Code EAN 4003530...
	Longueur totale <b>Ls</b>	Longueur du filetage total <b>LgV</b>	Taille de l'embout <b>T</b>	SPAX Box [Pièce]	Cartouches [Pièces]	Palette		
<b>Conditionnement standard</b>								
<b>10,0</b> Ø dk = 18,6 mm	120		50	50	500	12.000	1201011001205	257469
	140		50	50	500	12.000	1201011001405	292293
	160		50	50	500	12.000	1201011001605	252273
	180		50	50	500	12.000	1201011001805	292309
	200		50	50	500	12.000	1201011002005	246135
	220		50	50	500	12.000	1201011002205	246142
	240		50	50	–	4.800	1201011002405	246159
	260		50	50	–	4.800	1201011002605	246166
	280	Filetage	50	50	–	4.800	1201011002805	246173
	300	jusqu'à	50	50	–	4.800	1201011003005	246180
	325	la	50	50	–	3.600	1201011003255	292316
	350	tête	50	50	–	3.600	1201011003505	246197
	375		50	50	–	3.600	1201011003755	292323
	400		50	50	–	3.600	1201011004005	246203
	425		50	50	–	3.000	1201011004255	292330
	450		50	50	–	3.000	1201011004505	246210
	500		50	25	–	1.200	1201011005005	246227
	550		50	25	–	1.200	1201011005505	246234
600		50	25	–	1.200	1201011006005	246241	
650		50	25	–	800	1201011006505	292347	
700		50	25	–	800	1201011007005	257476	
750		50	25	–	800	1201011007505	292354	
800		50	25	–	800	1201011008005	246258	

**NOUVEAU**

**MADE IN GERMANY**

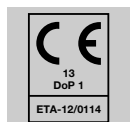

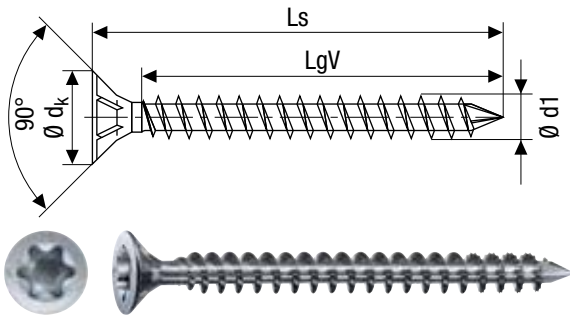

**Vis construction bois, tête fraisée,**  
T-STAR *plus*, filetage total

MULTI-tête, pointe CUT

Trempé, avec revêtement anti-friction

10 µm Class 2

WIROX  
A9J

Ø du filetage <b>d1</b>	Dimensions [mm]			Unités d'emballage			Code article SPAX	Code EAN 4003530...
	Longueur totale <b>Ls</b>	Longueur du filetage total <b>LgV</b>	Taille de l'embout <b>T</b>	SPAX Box [Pièce]	Cartouches [Pièces]	Palette		
<b>Conditionnement standard</b>								
<b>12,0</b> Ø dk = 18,6 mm	200		50	25	250	6.000	1201011202005	246265
	240		50	25	–	2.400	1201011202405	246272
	280		50	25	–	2.400	1201011202805	246289
	300		50	25	–	2.400	1201011203005	246296
	350	Filetage	50	25	–	1.800	1201011203505	246302
	400	jusqu'à	50	25	–	1.800	1201011204005	246319
	450	la	50	25	–	1.500	1201011204505	246326
	500	tête	50	25	–	1.500	1201011205005	246333
	550		50	20	–	960	1201011205505	246340
600*		50	20	–	960	1201011206005	246357	

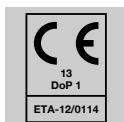

**MADE IN GERMANY**



**Vis construction bois, tête fraisée,**  
 T-STAR plus, filetage partiel  
 4CUT, MULTI-tête  
 Trempé, avec revêtement anti-friction

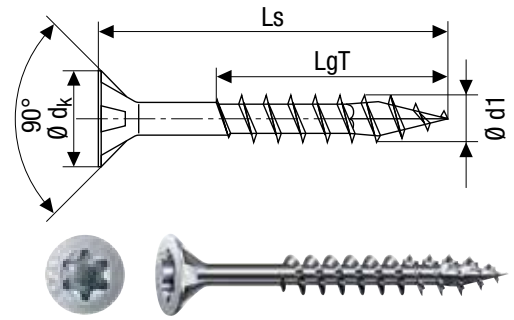

**WIROX**  
 A9J **10 µm Class 2**

Ø du filetage <b>d1</b>	Dimensions [mm]			Unités d'emballage			Code article SPAX	Code EAN 4003530...
	Longueur totale <b>Ls</b>	Longueur du filetage partiel <b>LgT</b>	Taille de l'embout <b>T</b>	SPAX Box [Pièce]	Cartouches [Pièces]	Palette		
<b>Conditionnement standard</b>								
<b>6,0</b> Ø dk = 11,6 mm	100	61	30	100	1.000	32.000	0191010601005	155307
	110	68	30	100	1.000	32.000	0191010601105	157677
	120	68	30	100	1.000	28.000	0191010601205	155321
	130	68	30	100	1.000	28.000	0191010601305	157622
	140	68	30	100	1.000	28.000	0191010601405	155314
	150	68	30	100	1.000	28.000	0191010601505	157646
	160	65	30	100	1.000	28.000	0191010601605	155819
	180	65	30	100	1.000	28.000	0191010601805	156205
	200	65	30	100	1.000	24.000	0191010602005	156090
	220	65	30	100	1.000	24.000	0191010602205	098666
	240	65	30	100	1.000	24.000	0191010602405	098673
	260	65	30	100	-	9.600	0191010602605	098680
	280	65	30	100	-	9.600	0191010602805	098697
300	65	30	100	-	9.600	0191010603005	098703	

**MADE IN**  
  
**GERMANY**

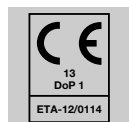



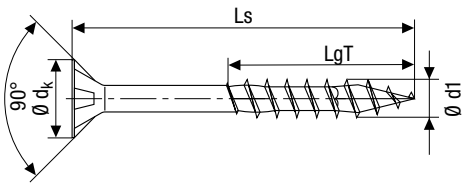

**Vis construction bois, tête fraisée,**  
T-STAR plus, filetage partiel

4CUT, MULTI-tête

Trempé, avec revêtement anti-friction



10 µm Class 2

WIROX  
A9J

Ø du filetage  d1	Dimensions [mm]			Unités d'emballage			Code article SPAX	Code EAN 4003530...
	Longueur totale  Ls	Longueur du filetage partiel  LgT	Taille de l'embout  T	SPAX Box [Pièce]	Cartouches [Pièces]	Palette		
<b>Conditionnement standard</b>								
<b>8,0</b> Ø dk = 15,1 mm	80	47	40	50	500	14.000	0191010800805	243837
	100	57	40	50	500	14.000	0191010801005	244100
	120	70	40	50	500	14.000	0191010801205	244117
	140	80	40	50	500	14.000	0191010801405	244124
	160	80	40	50	500	14.000	0191010801605	244131
	180	80	40	50	500	14.000	0191010801805	244148
	200	80	40	50	500	12.000	0191010802005	244155
	220	80	40	50	500	12.000	0191010802205	244162
	240	80	40	50	-	4.800	0191010802405	244179
	260	80	40	50	-	4.800	0191010802605	244186
	280	80	40	50	-	4.800	0191010802805	244193
	300	80	40	50	-	4.800	0191010803005	244209
	320	80	40	50	-	3.600	0191010803205	244216
	340	80	40	50	-	3.600	0191010803405	244223
	360	80	40	50	-	3.600	0191010803605	244230
	380	80	40	50	-	3.600	0191010803805	244247
400	80	40	50	-	3.600	0191010804005	244254	
450	80	40	50	-	3.000	0191010804505	244261	
<b>10,0</b> Ø dk = 18,6 mm	80	50	50	50	500	14.000	0191011000805	244278
	100	60	50	50	500	14.000	0191011001005	244285
	120	80	50	50	500	14.000	0191011001205	244292
	140	80	50	50	500	14.000	0191011001405	244308
	160	80	50	50	500	14.000	0191011001605	244315
	180	80	50	50	500	14.000	0191011001805	244322
	200	80	50	50	500	12.000	0191011002005	244339
	220	80	50	50	500	12.000	0191011002205	244346
	240	80	50	50	-	4.800	0191011002405	244353
	260	80	50	50	-	4.800	0191011002605	244360
	280	80	50	50	-	4.800	0191011002805	245329
	300	80	50	50	-	4.800	0191011003005	245336
	320	80	50	50	-	3.600	0191011003205	245343
	340	80	50	50	-	3.600	0191011003405	245350
	360	80	50	50	-	3.600	0191011003605	245367
	380	80	50	50	-	3.600	0191011003805	245374
400	80	50	50	-	3.600	0191011004005	245381	
450	80	50	50	-	3.000	0191011004505	245398	

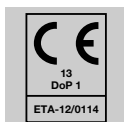

**MADE IN GERMANY**



**Vis construction bois, tête disque sans tête bombée,**  
T-STAR plus, filetage partiel

4CUT

Trempé, avec revêtement anti-friction

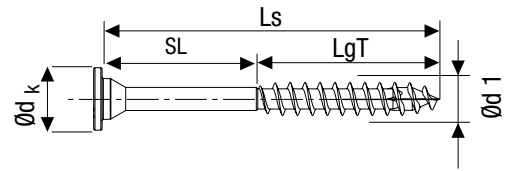

WIROX  
A9J

10 µm Class 2



Ø du filetage <b>d1</b>	Dimensions [mm]			Unités d'emballage			Code article SPAX	Code EAN 4003530...
	Longueur totale <b>Ls</b>	Longueur du filetage <b>Lg</b>	Taille de l'embout <b>T</b>	SPAX Box [Pièce]	Cartouches [Pièces]	Palette		
<b>Conditionnement standard</b>								
<b>5,0</b> Ø d <sub>k</sub> = 11,6 mm	77	46	20	150	1.500	48.000	0251010500775	253430
	87	46	20	150	1.500	48.000	0251010500875	253447
	107	46	20	150	1.500	48.000	0251010501075	253423

5,0 x 77 avec longueur de tige SL de 31 mm

5,0 x 87 avec longueur de tige SL de 41 mm

5,0 x 107 avec longueur de tige SL de 61 mm

**Vis construction bois, tête disque,**  
T-STAR plus, filetage partiel/total

4CUT

Trempé, avec revêtement anti-friction

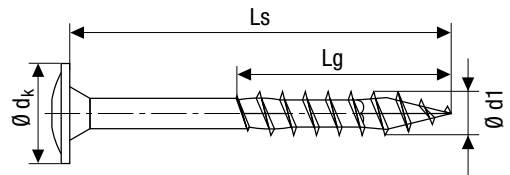

WIROX  
A9J

10 µm Class 2



Ø du filetage <b>d1</b>	Dimensions [mm]			Unités d'emballage			Code article SPAX	Code EAN 4003530...
	Longueur totale <b>Ls</b>	Longueur du filetage <b>Lg</b>	Taille de l'embout <b>T</b>	SPAX Box [Pièce]	Cartouches [Pièces]	Palette		
<b>Conditionnement standard</b>								
<b>6,0</b> Ø d <sub>k</sub> = 13,6 mm	40	37*	30	200	2.000	64.000	0251010600405	257490
	60	56*	30	200	2.000	56.000	0251010600605	248351
	80	61*	30	100	1.000	28.000	0251010600805	245572
	100	61	30	100	1.000	32.000	0251010601005	245589
	120	68	30	100	1.000	28.000	0251010601205	245596
	140	68	30	100	1.000	28.000	0251010601405	245602
	160	65	30	100	1.000	28.000	0251010601605	245619
	180	65	30	100	1.000	28.000	0251010601805	245626
	200	65	30	50	500	12.000	0251010602005	248474
	220	65	30	50	500	12.000	0251010602205	250002
	250	65	30	50	-	4.800	0251010602505	248511
	280	65	30	50	-	4.800	0251010602805	253133
	300	65	30	50	-	4.800	0251010603005	248528

\* Modèle différent avec filetage total

**MADE IN  
GERMANY**

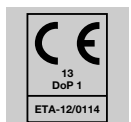

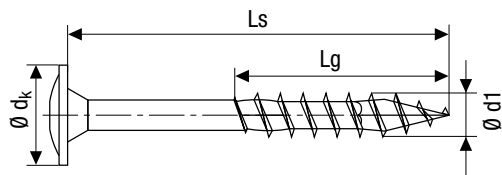

**Vis construction bois, tête disque,**  
T-STAR plus, filetage partiel/total

4CUT

Trempé, avec revêtement anti-friction



10 µm Class 2

WIROX  
A9J

Ø du filetage  d1	Dimensions [mm]			Unités d'emballage			Code article SPAX	Code EAN 4003530...
	Longueur totale  Ls	Longueur du filetage  Lg	Taille de l'embout  T	SPAX Box [Pièce]	Cartouches [Pièces]	Palette		
<b>Conditionnement standard</b>								
<b>8,0</b> Ø dk = 20 mm	50	46*	40	50	500	16.000	0251010800505	182358
	80	70*	40	50	500	14.000	0251010800805	165184
	100	80*	40	50	500	14.000	0251010801005	245640
	120	80*	40	50	500	14.000	0251010801205	245657
	140	80	40	50	500	14.000	0251010801405	245664
	160	80	40	50	500	14.000	0251010801605	245671
	180	80	40	50	500	14.000	0251010801805	245688
	200	80	40	50	500	12.000	0251010802005	245695
	220	80	40	50	500	12.000	0251010802205	245701
	240	80	40	50	–	4.800	0251010802405	245718
	260	80	40	50	–	4.800	0251010802605	245725
	280	80	40	50	–	4.800	0251010802805	245732
	300	80	40	50	–	4.800	0251010803005	245749
	320	80	40	50	–	3.600	0251010803205	245756
	340	80	40	50	–	3.600	0251010803405	245763
	360	80	40	50	–	3.600	0251010803605	245770
	380	80	40	50	–	3.600	0251010803805	245787
400	80	40	50	–	3.600	0251010804005	245794	
450	80	40	25	–	1.500	0251010804505	245800	
500	80	40	25	–	1.500	0251010805005	257254	
550	80	40	25	–	1.200	0251010805505	257261	

\* Modèle différent avec filetage total

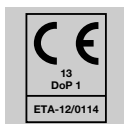

**MADE IN GERMANY**



**Vis construction bois, tête disque,**  
T-STAR *plus*, filetage partiel/total

4CUT

Trempé, avec revêtement anti-friction

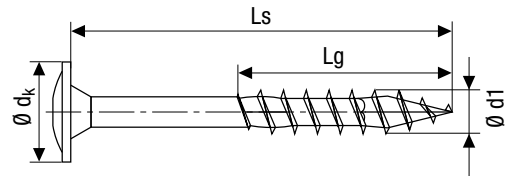

**WIROX**  
A9J **10 µm Class 2**

Ø du filetage <b>d1</b>	Dimensions [mm]			Unités d'emballage			Code article SPAX	Code EAN 4003530...
	Longueur totale <b>Ls</b>	Longueur du filetage <b>Lg</b>	Taille de l'embout <b>T</b>	SPAX Box [Pièce]	Cartouches [Pièces]	Palette		
<b>Conditionnement standard</b>								
<b>10,0</b> Ø dk = 25 mm	80	70*	50	50	500	14.000	0251011000805	245817
	100	80*	50	50	500	12.000	0251011001005	245824
	120	80*	50	50	500	12.000	0251011001205	245831
	140	80	50	50	500	12.000	0251011001405	245848
	160	80	50	25	250	6.000	0251011001605	165207
	180	80	50	25	250	6.000	0251011001805	245862
	200	80	50	25	250	6.000	0251011002005	245879
	220	80	50	25	250	6.000	0251011002205	165214
	240	80	50	25	-	2.400	0251011002405	245893
	260	80	50	25	-	2.400	0251011002605	245909
	280	80	50	25	-	2.400	0251011002805	245916
	300	80	50	25	-	2.400	0251011003005	245923
	320	80	50	25	-	1.800	0251011003205	245930
	340	80	50	25	-	1.800	0251011003405	245947
	360	80	50	25	-	1.800	0251011003605	245954
	380	80	50	25	-	1.800	0251011003805	245961
400	80	50	25	-	1.800	0251011004005	245978	
425	80	50	25	-	1.500	0251011004255	292231	
450	80	50	25	-	1.500	0251011004505	245985	
475	80	50	25	-	1.200	0251011004755	292248	
500	80	50	25	-	1.200	0251011005005	249990	

**NOUVEAU**

\* Modèle différent avec filetage total

**MADE IN GERMANY**

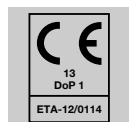

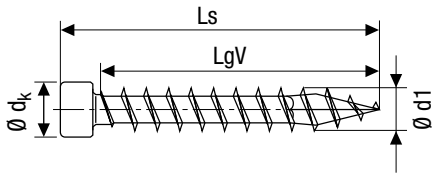

**Vis construction bois, tête cylindrique,**  
T-STAR *plus*, filetage total

4CUT

Trempé, avec revêtement anti-friction



10 µm Class 2

WIROX  
A9J

Ø du filetage  d1	Dimensions [mm]			Unités d'emballage			Code article SPAX	Code EAN 4003530...
	Longueur totale  Ls	Longueur du filetage total  LgV	Taille de l'embout  T	SPAX Box [Pièce]	Cartouches [Pièces]	Palette		
<b>Conditionnement standard</b>								
<b>6,0</b>  Ø dk = 8,4 mm	80		30	200	2.000	56.000	1211010600805	246364
	100		30	100	1.000	32.000	1211010601005	246371
	120	Filetage	30	100	1.000	28.000	1211010601205	246388
	140	jusqu'à	30	100	1.000	28.000	1211010601405	246395
	160	la	30	100	1.000	28.000	1211010601605	246401
	180	tête	30	100	1.000	28.000	1211010601805	246418
	200		30	100	1.000	24.000	1211010602005	246425

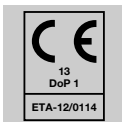

**MADE IN  
GERMANY**



**Vis construction bois, tête cylindrique,**  
T-STAR plus, filetage total

Pointe CUT

Trempé, avec revêtement anti-friction

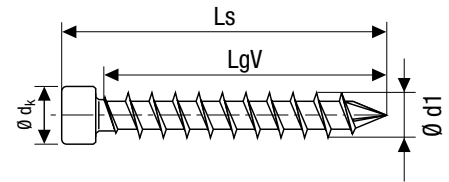

WIROX  
A9J

10 µm Class 2



Ø du filetage <b>d1</b>	Dimensions [mm]			Unités d'emballage			Code article SPAX	Code EAN 4003530...
	Longueur totale <b>Ls</b>	Longueur du filetage total <b>LgV</b>	Taille de l'embout <b>T</b>	SPAX Box [Pièce]	Cartouches [Pièces]	Palette		
<b>Conditionnement standard</b>								
<b>8,0</b> Ø dk = 10 mm	120		40	50	500	14.000	1221010801205	292361
	160		40	50	500	14.000	1221010801605	257209
	180		40	50	500	14.000	1221010801805	257216
	200		40	50	500	12.000	1221010802005	246432
	220		40	50	500	12.000	1221010802205	246449
	240		40	50	–	4.800	1221010802405	246456
	260	Filetage	40	50	–	4.800	1221010802605	246463
	280	jusqu'à	40	50	–	4.800	1221010802805	246470
	300	la	40	50	–	4.800	1221010803005	246487
	325	tête	40	50	–	3.600	1221010803255	292378
	350		40	50	–	3.600	1221010803505	246494
	375		40	50	–	3.600	1221010803755	292385
	400		40	50	–	3.600	1221010804005	246500
	425		40	50	–	3.600	1221010804255	292392
	450		40	50	–	3.000	1221010804505	246517
	500		40	25	–	1.500	1221010805005	257223
550		40	25	–	1.200	1221010805505	257230	
600		40	25	–	1.200	1221010806005	257247	

NOUVEAU

**MADE IN  
GERMANY**

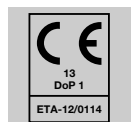

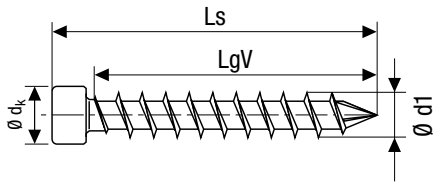

**Vis construction bois, tête cylindrique,**  
T-STAR plus, filetage total

Pointe CUT

Trempé, avec revêtement anti-friction



10 µm Class 2

WIROX  
A9J

Ø du filetage  d1	Dimensions [mm]			Unités d'emballage			Code article SPAX	Code EAN 4003530...
	Longueur totale  Ls	Longueur du filetage total  LgV	Taille de l'embout  T	SPAX Box [Pièce]	Cartouches [Pièces]	Palette		
<b>Conditionnement standard</b>								
<b>10,0</b> Ø dk = 12,3 mm	120		50	50	500	12.000	1221011001205	292705
	140		50	50	500	12.000	1221011001405	292712
	160		50	50	500	12.000	1221011001605	292729
	180		50	50	500	12.000	1221011001805	292736
	200		50	50	500	12.000	1221011002005	292743
	220		50	50	500	12.000	1221011002205	292750
	240	Filetage	50	50	–	4.800	1221011002405	292767
	260	jusqu'à	50	50	–	4.800	1221011002605	292774
	280	la	50	50	–	4.800	1221011002805	292781
	300	tête	50	50	–	4.800	1221011003005	292798
	325		50	50	–	3.600	1221011003255	292804
	350		50	50	–	3.600	1221011003505	292811
	375		50	50	–	3.600	1221011003755	292828
	400		50	50	–	3.600	1221011004005	292835
	425		50	50	–	3.000	1221011004255	292842
	450		50	50	–	3.000	1221011004505	292859
	500		50	25	–	1.200	1221011005005	292866
550		50	25	–	1.200	1221011005505	292873	
600		50	25	–	1.200	1221011006005	292880	
650		50	25	–	800	1221011006505	292897	
700		50	25	–	800	1221011007005	292903	
750		50	25	–	800	1221011007505	292910	
800		50	25	–	800	1221011008005	292927	

NOUVEAU

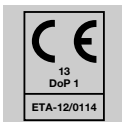

**MADE IN GERMANY**





**SPAX-Iso, vis d'isolation, tête cylindrique,**  
T-STAR plus, filetage de fixation

4CUT

Trempé, avec revêtement anti-friction

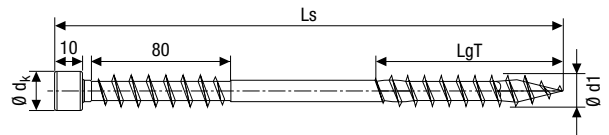

**WIROX**  
A9J

10 µm Class 2



Ø du filetage <b>d1</b>	Dimensions [mm]			Unités d'emballage			Code article SPAX	Code EAN 4003530...
	Longueur totale <b>Ls</b>	Longueur du filetage partiel <b>LgT</b>	Taille de l'embout <b>T</b>	SPAX Box [Pièce]	Cartouches [Pièces]	Palette		
<b>Conditionnement standard</b>								
<b>10,0</b> Ø dk = 12,3 mm	200	80	50	50	500	12.000	0491011002005	252761
	230	80	50	50	500	4.800	0491011002305	252778
	260	80	50	50	500	4.800	0491011002605	252785
	290	80	50	50	500	4.800	0491011002905	252792
	320	80	50	50	500	3.600	0491011003205	252808
	350	80	50	50	50	500	3.600	0491011003505

**MADE IN**  
  
**GERMANY**

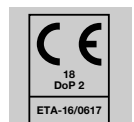

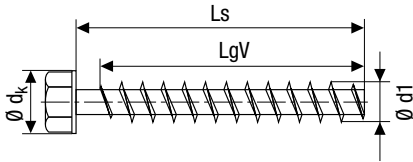

**Tige filetée SPAX, tête hexagonale,**  
filetage total

Tête hexagonale avec épaulement

Avec revêtement anti-friction



Acier zingué blanc

A2J

Ø du filetage	Dimensions [mm]			Unités d'emballage		Code article SPAX	Code EAN 4003530...
	Longueur totale	Longueur du filetage total	Ouverture de clé	Bund [Stück]	Palette*		
d1	Ls**	LgV					
<b>Conditionnement standard</b>							
<b>16,0</b> Ø dk = 26 mm	800		SW22	25	500	35616000108011	189067
	1.000		SW22	25	500	35616000101011	189074
	1.200	Filetage	SW22	25	500	35616000102011	189081
	1.400	jusqu'à	SW22	25	500	35616000103011	189098
	1.600	la	SW22	25	500	35616000104011	189104
	1.800	tête	SW22	25	300	35616000105011	189111
	2.000		SW22	25	300	35616000106011	189128

\*Dimensions 16 x 1 400 jusqu'à 16 x 2 000 sur palettes spéciales.

\*\*Autres longueurs sur demande.

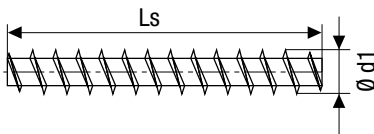

**Tige filetée SPAX, sans tête**

Avec revêtement anti-friction



Acier zingué blanc

A2J

Ø du filetage	Dimensions [mm]	Unités d'emballage		Code article SPAX	Code EAN 4003530...
	Longueur totale	Bund [Stück]	Palette		
d1	Ls*				
<b>Conditionnement standard</b>					
<b>16,0</b>	3.000	10	100	35616000201011	192821

\*Autres longueurs sur demande.



**Accessoires SPAX :**  
**Douille de vissage pour tiges filetées SPAX**

Pour tiges filetées sans tête

Ouverture de clé 11

Voir Page 80

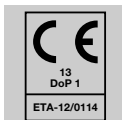

**MADE IN GERMANY**

---

## Douille fileté pour tiges filetés

---

Pour tiges filetés Sans tête

---

Ouverture de clé 11

---



Code article SPAX	5001900900011
Code EAN	4003530192845
Conditionnement	1 pièce par boîte

Tige fileté SPAX appropriée, voir Page 79 et 90

---

## Guide de vissage

---

Pour l'isolation sur le toit

---



Code article SPAX	5001120800011
Code EAN	4003530168956
Conditionnement	1 pièce par boîte



### ESW 8 SX

Guide de vissage

Porte-outil hexagonal ouverture de clé 11

Longueur x diamètre : 210 mm x 41,5 mm

Embout T-STAR plus, T40, longueur 50 mm,  $\frac{1}{4}$ "

Embout avec deux repères pour L = 24 mm et L = 27 mm

Convient pour :

Vis à tête fraisée SPAX, Ø de filetage 8 mm,  
Repère L = 27 mm

Vis à tête cylindrique SPAX, Ø de filetage 8 mm,  
Repère L = 24 mm

Code article SPAX	5000940987329
Code EAN	4003530267864
Conditionnement	1 pièce



### ESW 10 SX

Guide de vissage

Porte-outil hexagonal ouverture de clé 11

Longueur x diamètre : 181 mm x 41,5 mm

Embout T-STAR plus, T50, longueur 35 mm,  $\frac{1}{4}$ "

Convient pour :

Vis à tête fraisée SPAX, Ø de filetage 10 mm, et 12 mm

Code article SPAX	5000940987339
Code EAN	4003530267871
Conditionnement	1 pièce



CONSTRUCTION BOIS  
ACIER INOXYDABLE  
A2 / A4 / HCR

Page 84-86

**Construction bois, Tête fraisée  
T-STAR plus, Acier inoxydable A4**

Page 91

**Construction bois, Tête fraisée T-STAR,  
Acier inoxydable 1.4539 HCR**

Page 88

**Construction bois, Tête fraisée  
T-STAR plus, Acier inoxydable A2**

Page 89

**Construction bois, Tête disque  
T-STAR plus, Acier inoxydable A2**

Page 90

**Construction bois, Tête disque  
T-STAR plus, Acier inoxydable A2**



**Vis Construction, Tête fraisée,**

T-STAR *plus*, filetage total

Avec nervures fraisées, *pointe CUT*

avec revêtement anti-friction

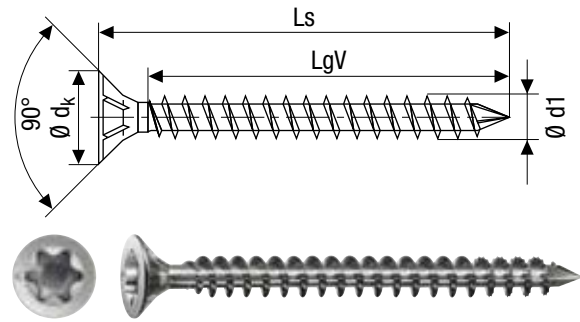

Acier inoxydable A4 1.4578

**A4**  
1.4578  
AISI 316

Ø du filetage <b>d1</b>	Dimensions [mm]			Unités d'emballage			Code article SPAX	Code EAN 4003530...
	Longueur totale <b>Ls</b>	Longueur du filetage total <b>LgV</b>	Taille de l'embout <b>T</b>	SPAX Box [Pièce]	Cartouches [Pièces]	Palette		
<b>Conditionnement standard</b>								
<b>8,0</b> Ø dk = 15,1 mm	100		40	50	500	14.000	1208000801005	292552
	120		40	50	500	14.000	1208000801205	292569
	140	Filetage	40	50	500	14.000	1208000801405	292576
	160	jusqu'à	40	50	500	14.000	1208000801605	292583
	180	la	40	50	500	14.000	1208000801805	244094
	200	tête	40	50	500	12.000	1208000802005	292606
	220		40	50	500	12.000	1208000802205	292613
	240		40	50	–	4.800	1208000802405	292620
	260		40	50	–	4.800	1208000802605	292637
	280		40	50	–	4.800	1208000802805	292644
	300		40	50	–	4.800	1208000803005	292651
	325		40	50	–	3.600	1208000803255	292668
	350		40	50	–	3.600	1208000803505	186318
	375		40	50	–	3.600	1208000803755	292682
400		40	50	–	3.600	1208000804005	292699	

NOUVEAU

**MADE IN GERMANY**

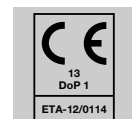



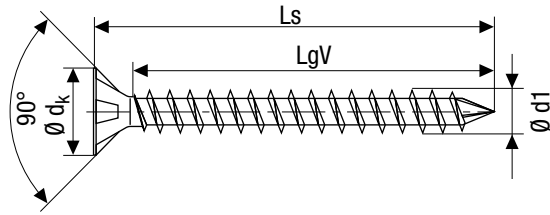

**Vis Construction, Tête fraisée,**  
 T-STAR plus, filetage total  
 MULTI-Tête, pointe CUT  
 avec revêtement anti-friction

Acier inoxydable A4 1.4578 **A4**  
 1.4578  
 AISI 316

Ø du filetage  d1	Dimensions [mm]			Unités d'emballage			Code article SPAX	Code EAN 4003530...
	Longueur totale  Ls	Longueur du filetage total  LgV	Taille de l'embout  T	SPAX Box [Pièce]	Cartouches [Pièces]	Palette		
<b>Conditionnement standard</b>								
<b>10,0</b>  Ø dk = 18,6 mm	160		50	50	500	14.000	1208001001605	182501
	200		50	50	500	12.000	1208001002005	182303
	220	Filetage	50	50	500	12.000	1208001002205	182310
	240	jusqu'à	50	50	–	4.800	1208001002405	178689
	260	la	50	50	–	4.800	1208001002605	182327
	280	tête	50	50	–	4.800	1208001002805	182334
	300		50	50	–	4.800	1208001003005	182341
	350		50	50	–	3.600	1208001003505	182228
	400		50	50	–	3.600	1208001004005	182235
<b>12,0</b>  Ø dk = 18,6 mm	400	Filetage	50	25	–	1.800	1208001204005	182242
	450	jusqu'à	50	25	–	1.500	1208001204505	182259
	500	la	50	25	–	1.500	1208001205005	182266
	550	tête	50	20	–	960	1208001205505	182495

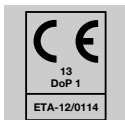

**MADE IN GERMANY**



**Vis Construction, Tête fraisée,**

T-STAR *plus*, filetage total

Avec nervures fraisées, *pointe CUT*

avec revêtement anti-friction

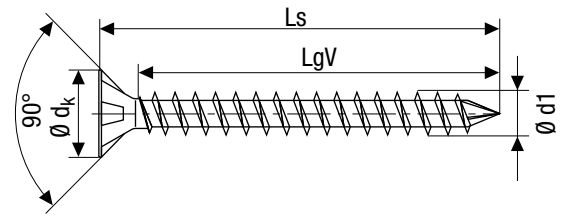

Acier inoxydable A2 1.4567



Class 3

Ø du filetage <b>d1</b>	Dimensions [mm]			Unités d'emballage			Code article SPAX	Code EAN 4003530...
	Longueur totale <b>Ls</b>	Longueur du filetage total <b>LgV</b>	Taille de l'embout <b>T</b>	SPAX Box [Pièce]	Cartouches [Pièces]	Palette		
<b>Conditionnement standard</b>								
<b>8,0</b> Ø dk = 15,1 mm	100		40	50	500	14.000	1207000801005	292408
	120		40	50	500	14.000	1207000801205	292415
	140	Filetage	40	50	500	14.000	1207000801405	292422
	160	jusqu'à	40	50	500	14.000	1207000801605	292439
	180	la	40	50	500	14.000	1207000801805	292446
	200	tête	40	50	500	12.000	1207000802005	292453
	220		40	50	500	12.000	1207000802205	292460
	240		40	50	-	4.800	1207000802405	292477
	260		40	50	-	4.800	1207000802605	292484
	280		40	50	-	4.800	1207000802805	292491
	300		40	50	-	4.800	1207000803005	292507
	325		40	50	-	3.600	1207000803255	292514
	350		40	50	-	3.600	1207000803505	292521
	375		40	50	-	3.600	1207000803755	292538
400		40	50	-	3.600	1207000804005	292545	

NOUVEAU

**MADE IN GERMANY**

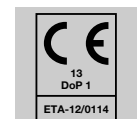





**Vis universelle, Tête fraisée,**

T-STAR *plus*, filetage partiel

4CUT, MULTI-Tête

avec revêtement anti-friction

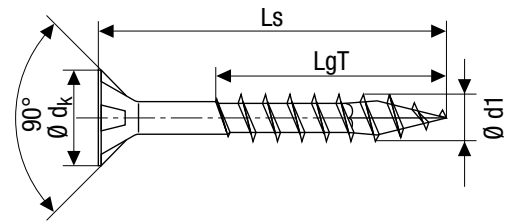

Acier inoxydable A2 1.4567



Class 3

Ø du filetage <b>d1</b>	Dimensions [mm]			Unités d'emballage			Code article SPAX	Code EAN 4003530...
	Longueur totale <b>Ls</b>	Longueur du filetage partiel <b>LgT</b>	Taille de l'embout <b>T</b>	SPAX Box [Pièce]	Cartouches [Pièces]	Palette		
<b>Petit conditionnement</b>								
<b>6,0</b> Ø dk = 11,6 mm	100	61	30	100	1.000	32.000	0197000601003	092022
	120	68	30	100	1.000	28.000	0197000601203	097775
	140	68	30	100	1.000	28.000	0197000601403	097782
	160	65	30	100	1.000	28.000	0197000601603	098727
<b>Conditionnement standard</b>								
<b>8,0</b> Ø dk = 15,1 mm	80	47	40	50	500	14.000	0197000800805	257292
	100	57	40	50	500	14.000	0197000801005	257308
	120	70	40	50	500	14.000	0197000801205	257315
	140	80	40	50	500	14.000	0197000801405	257322
	160	80	40	50	500	14.000	0197000801605	257339
	180	80	40	50	500	14.000	0197000801805	257346
	200	80	40	50	500	12.000	0197000802005	257353
	220	80	40	50	500	12.000	0197000802205	257360
	240	80	40	50	-	4.800	0197000802405	257377
	260	80	40	50	-	4.800	0197000802605	257384
	280	80	40	50	-	4.800	0197000802805	257391
	300	80	40	50	-	4.800	0197000803005	257407

**MADE IN GERMANY**

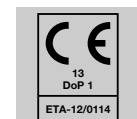

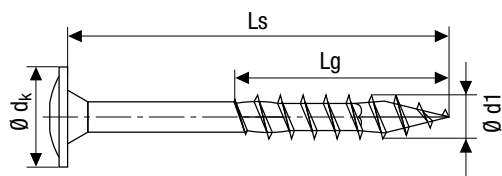

**Vis universelle, Tête disque,**  
T-STAR plus, filetage partiel / total

4CUT

avec revêtement anti-friction



**Class 3** Acier inoxydable A2 1.4567

**A2**  
1.4567  
AISI 304

Ø du filetage  d1	Dimensions [mm]			Unités d'emballage			Code article SPAX	Code EAN 4003530...
	Longueur totale  Ls	Longueur du filetage  Lg	Taille de l'embout  T	SPAX Box [Pièce]	Cartouches [Pièces]	Palette		
<b>Conditionnement standard</b>								
<b>6,0</b>  Ø dk = 13,6 mm	60*	56	30	100	1.000	32.000	0257000600605	183027
	80*	61	30	100	1.000	28.000	0257000600805	183034
	100	61	30	100	1.000	32.000	0257000601005	183041
	120	68	30	100	1.000	28.000	0257000601205	183058
	140	68	30	100	1.000	28.000	0257000601405	183065
<b>8,0</b>  Ø dk = 20 mm	50*	46	40	50	500	14.000	0257000800505	182815
	60*	56	40	50	500	14.000	0257000800605	182839
	80*	70	40	50	500	14.000	0257000800805	176760
	100*	80	40	50	500	14.000	0257000801005	177880
	120*	80	40	50	500	14.000	0257000801205	177897
	140	80	40	50	500	14.000	0257000801405	177903
	160	80	40	50	500	14.000	0257000801605	177910
	180	80	40	50	500	14.000	0257000801805	182143
	200	80	40	50	500	12.000	0257000802005	182181
	220	80	40	50	500	12.000	0257000802205	257414
	240	80	40	50	-	4.800	0257000802405	257421
	260	80	40	50	-	4.800	0257000802605	257438
	280	80	40	50	-	4.800	0257000802805	257445
300	80	40	50	-	4.800	0257000803005	257452	

\* Modèle différent avec filetage total

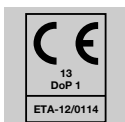

**MADE IN GERMANY**



## SPAX Tige filetée, Sans tête

avec revêtement anti-friction

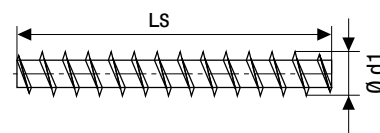

Acier inoxydable A2 1.4567



Class 3



Ø du filetage  d1	Dimensions [mm]		Unités d'emballage		Code article SPAX	Code EAN. 4003530...
	Longueur totale	Longueur utile	Bund [Stück]	Palette		
	LS*					
<b>Conditionnement standard</b>						
<b>16,0</b>	3.000		10**	100	35616000301001	241741

\*Autres dimensions sur demande

\*\*Attention : quantités minimales d'achat sur demande.

### SPAX Accessoires:

#### Douille de vissage pour Tige filetée SPAX

pour Tige filetée Sans tête

Cote sur plats 11

Voir Page 80



**MADE IN GERMANY**

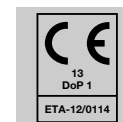

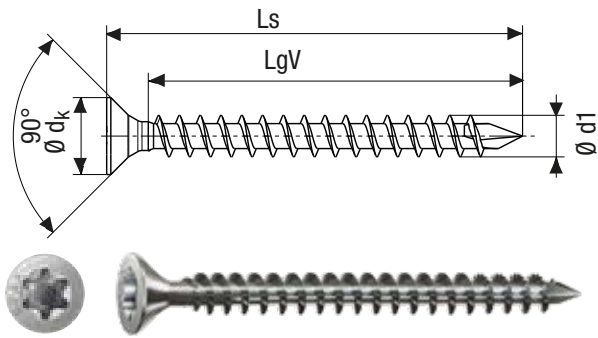

**SPAX - HCR - tête fraisée,**  
T-STAR, filetage total

CUT-point

Avec revêtement anti-friction

**Class 3 Acier inoxydable 1.4539 HCR**

1.4539  
AISI 904L

Ø du filetage  d1	Dimensions [mm]*			Unités d'emballage			Code article SPAX	Code EAN 4003530...
	Longueur totale  Ls**	Longueur du filetage partiel LgT	Taille de l'embout  T-STAR	SPAX Box [Pièce]	Cartouches [Pièces]	Palette		
<b>Conditionnement standard</b>								
<b>10,0</b>  Ø dk = 18,6 mm	200	*	50	50	500	12.000	3571000070105	270840
	220	*	50	50	500	12.000	3571000070205	270857
	260	*	50	50	-	4.800	3571000070305	270864
	280	*	50	50	-	4.800	3571000070405	270871
	300	*	50	50	-	4.800	3571000070505	270888
	350	*	50	50	-	3.600	3571000070605	270895
	400	*	50	50	-	3.600	3571000070705	270901

\*Jusqu'en dessous de la tête \*\*Autres longueurs disponibles sur demande

Tous les articles ne sont fabriqués que sur demande du client, délai de livraison sur demande.

## Avantages du produit:

- En acier inoxydable austénitique, non magnétique et inoxydable, hautement résistant à la corrosion, de classe HCR (high corrosion resistant) 1.4539
- Utilisable en extérieur avec exposition aux intempéries, dans des zones exposées aux éclaboussures ou au brouillard et, selon une expertise, dans les piscines conformément à l'ordonnance sur l'eau potable (Cl ≤ 250 mg/l) et à une forte humidité de l'air
- Ne convient pas à l'utilisation dans les piscines d'eau salée
- Classe de résistance à la corrosion CRC IV
- L'acier inoxydable A2 ou A4, c'est-à-dire les austénites standard des classes CRC II et III, peuvent subir une corrosion fissurante sous contrainte dans les conditions ambiantes des piscines couvertes

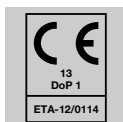

**MADE IN GERMANY**





# VIS POUR TERRASSE ET ACCESSOIRES

Page 94

**Bois sur bois, visible, Tête cylindrique  
T-STAR *plus*, Acier inoxydable A2**

Page 98-99

**Bois sur bois, visible  
GREEN Box Kit terrasse**

Page 94

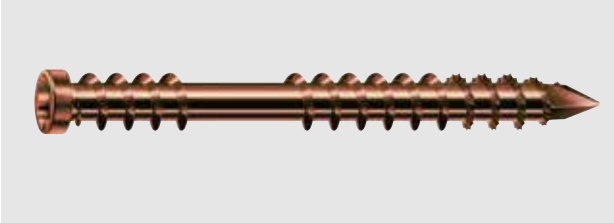
**Bois sur bois, visible, Tête cylindrique  
T-STAR *plus*, Acier inoxydable A2 antique**

Page 100

**Bois sur bois ou bois sur alu, invisible  
SPAX Stick Pro**

Page 95-96

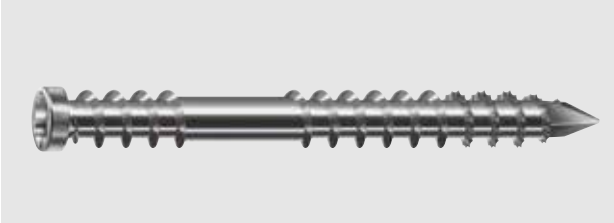
**Bois sur bois, visible, Tête cylindrique  
T-STAR *plus*, Acier inoxydable A4**

Page 101

**Bois sur alu, visible, Tête cylindrique  
T-STAR *plus*, Acier inoxydable A2**

Page 97

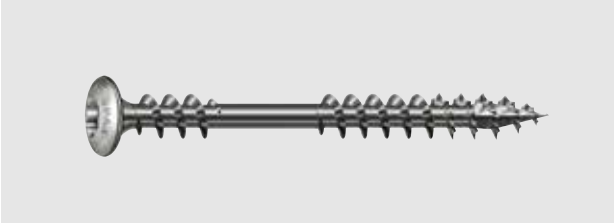
**Bois sur bois, visible et décorative,  
tête décorative T-STAR *plus*, Acier inoxydable A2**

Page 102-109

**Accessoires pour terrasses**



**Vis pour terrasse, tête cylindrique,**  
T-STAR plus, filetage de fixation

Pointe CUT

Avec revêtement anti-friction

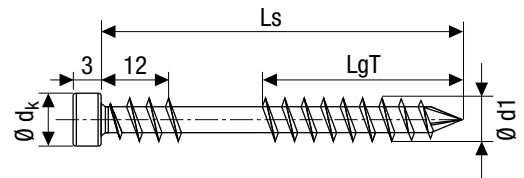

Acier inoxydable A2



Class 3



Ø du filetage <b>d1</b>	Dimensions [mm]			Unités d'emballage			Code article SPAX	Code EAN 4003530...
	Longueur totale <b>Ls</b>	Longueur du filetage partiel <b>LgT</b>	Taille de l'embout <b>T</b>	SPAX Box [Pièce]	Cartouches [Pièce]	Palette		
<b>Conditionnement standard</b>								
<b>5,0</b> Ø d <sub>k</sub> = 7,0 mm	50	21	25	500	5.000	140.000	0537000500505	164866
	60	26	25	400	2.000	112.000	0537000500605	184383
	70	31	25	250	-	63.000	0537000500705	266881
<b>Petit conditionnement</b>								
<b>5,0</b> Ø d <sub>k</sub> = 7,0 mm	40	21	25	200	2.000	126.000	0537000500403	165573
	50	21	25	200	2.000	64.000	0537000500503	159589
	60	26	25	100	1.000	63.000	0537000500603	159596
	70	31	25	100	1.000	32.000	0537000500703	159602
	80	36	25	100	1.000	32.000	0537000500803	159619

Instructions pour la mise en œuvre : utiliser l'embout SPAX Step Drill 4 ou SPAX Drill 2 Step pour le préperçage, page 106

**Vis pour terrasse, tête cylindrique,**  
T-STAR plus, filetage de fixation

Pointe CUT

Avec revêtement anti-friction

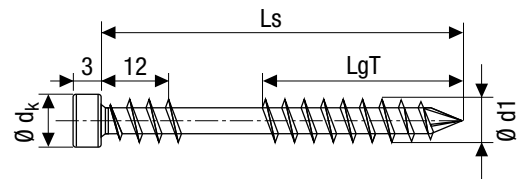

Acier inoxydable A2



Class 3



Ø du filetage <b>d1</b>	Dimensions [mm]			Unités d'emballage			Code article SPAX	Code EAN 4003530...
	Longueur totale <b>Ls</b>	Longueur du filetage partiel <b>LgT</b>	Taille de l'embout <b>T</b>	SPAX Box [Pièce]	Cartouches [Pièce]	Palette		
<b>Conditionnement standard</b>								
<b>5,0</b> Ø d <sub>k</sub> = 7,0 mm	50	21	25	500	5.000	140.000	0537900500505	182679
	60	26	25	400	2.000	112.000	0537900500605	280443
<b>Petit conditionnement</b>								
<b>5,0</b> Ø d <sub>k</sub> = 7,0 mm	50	21	25	200	2.000	64.000	0537900500503	181948
	60	26	25	100	1.000	63.000	0537900500603	182150

Instructions pour la mise en œuvre : utiliser SPAX Step Drill 4 ou SPAX Drill 2 Step pour le préperçage, page 106

**MADE IN GERMANY**

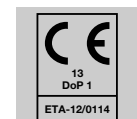

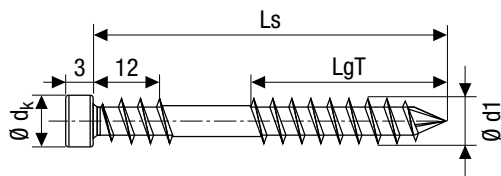

**Vis pour terrasse, tête cylindrique,**  
T-STAR plus, filetage de fixation

Pointe CUT

Avec revêtement anti-friction



Acier inoxydable A4 1.4578 **A4**  
1.4578  
AISI 316

Ø du filetage <b>d1</b>	Dimensions [mm]			Unités d'emballage			Code article SPAX	Code EAN 4003530...
	Longueur totale <b>Ls</b>	Longueur du filetage partiel <b>LgT</b>	Taille de l'embout <b>T</b>	SPAX Box [Pièce]	Cartouches [Pièce]	Palette		
<b>Petit conditionnement</b>								
<b>6,0</b> Ø dk = 7,0 mm	40	23	25	200	2.000	64.000	0538000600403	247026
	50	23	25	100	1.000	32.000	0538000600503	246678
	60	28	25	100	1.000	32.000	0538000600603	246708
	70	34	25	100	1.000	32.000	0538000600703	247033
	80	40	25	100	1.000	32.000	0538000600803	247040
	100	40	25	100	1.000	32.000	0538000601003	247064

Instructions pour la mise en œuvre : utiliser SPAX Step Drill 4 pour le préperçage, page 106

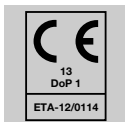

**MADE IN GERMANY**



**Vis pour terrasse, allées et passerelles,  
tête cylindrique, T-STAR plus, filetage de fixation**

Pointe CUT

Avec revêtement anti-friction

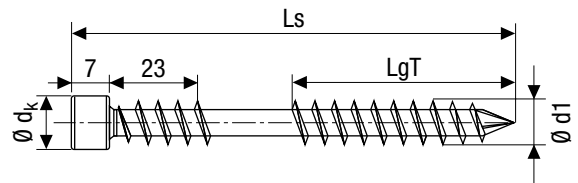

Acier inoxydable A4 1.4578

**A4**  
1.4578  
AISI 316



Ø du filetage <b>d1</b>	Dimensions [mm]			Unités d'emballage			Code article SPAX	Code EAN 4003530...
	Longueur totale <b>Ls</b>	Longueur du filetage partiel <b>LgT</b>	Taille de l'embout <b>T</b>	SPAX Box [Pièce]	Cartouches [Pièce]	Palette		
<b>Petit conditionnement</b>								
<b>8,0</b> Ø dk = 10,0 mm	120	50	40	50	500	14.000	0538000801205	241024

Instructions pour la mise en œuvre : utiliser SPAX Step Drill 6 pour le préperçage, page 107

**MADE IN  
GERMANY**

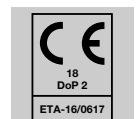

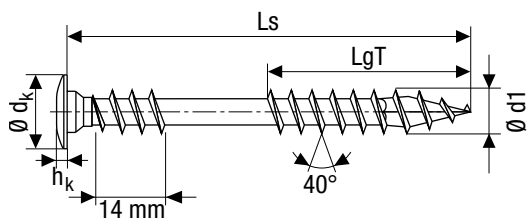

**SPAX Bold, tête décorative,**  
T-STAR plus, filetage de fixation

4CUT

Avec revêtement anti-friction



Class 3

Acier inoxydable A2

**A2**  
AISI 304

Ø du filetage <b>d1</b>	Dimensions [mm]			Unités d'emballage			Code article SPAX	Code EAN 4003530...
	Longueur totale <b>Ls</b>	Longueur du filetage partiel <b>LgT</b>	Taille de l'embout <b>T</b>	SPAX Box [Pièce]	Cartouches [Pièce]	Palette		
<b>Petit conditionnement</b>								
<b>5,0</b> Ø dk = 10,0 mm	56	28	20	100	1.000	63.000	0567000500563	243240

Instructions pour la mise en œuvre : utiliser SPAX Step Drill 4 pour le préperçage, page 106

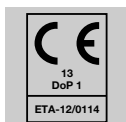
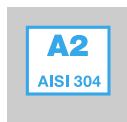

**MADE IN GERMANY**



## Kit terrasse SPAX GREEN BOX Exotique I

Kit professionnel pour terrasse pour 25–28 m<sup>2</sup>  
Application : Bois sur bois

- 850 vis à tête cylindrique SPAX 5 x 50  
T-STAR *plus* Acier inoxydable A2
- 12 espaceurs SPAX Spacer
- 5 embouts SPAX T-STAR *plus* T25
- 1 foret étagé SPAX Drill 2 Step

Acier inoxydable A2

**A2**  
AISI 304

Code article SPAX	5000009010009
Code EAN	4003530247538
UE	2 boîtes par carton

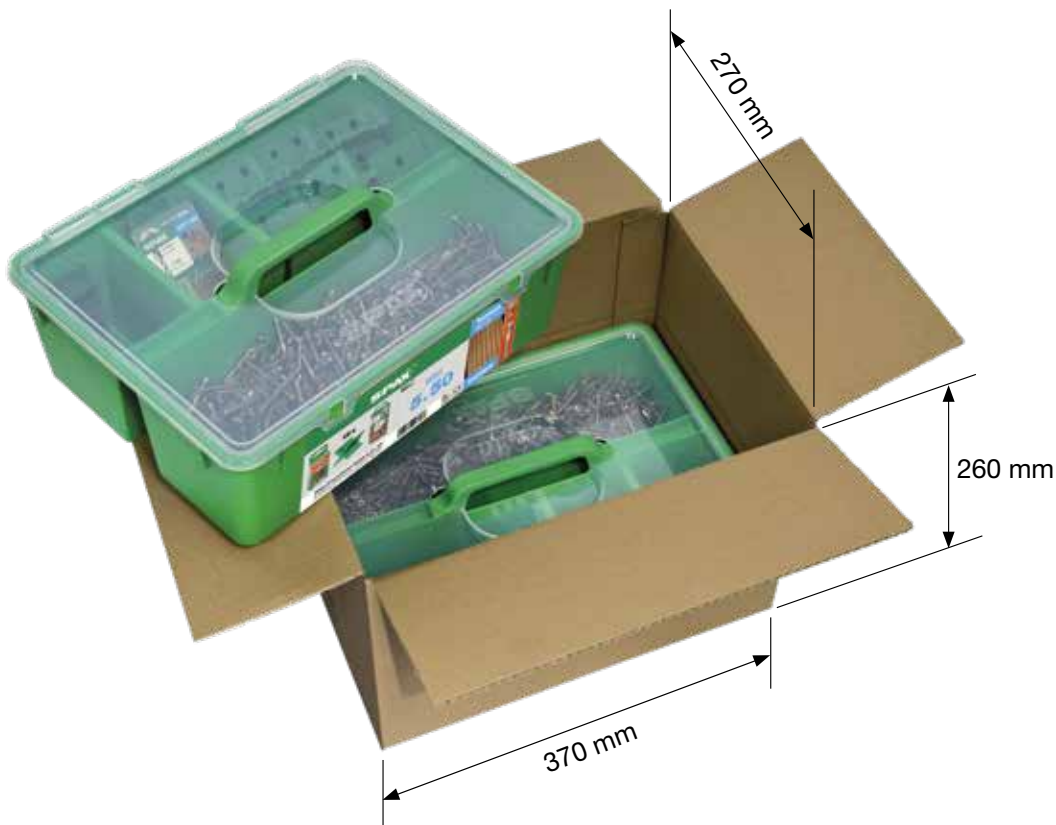
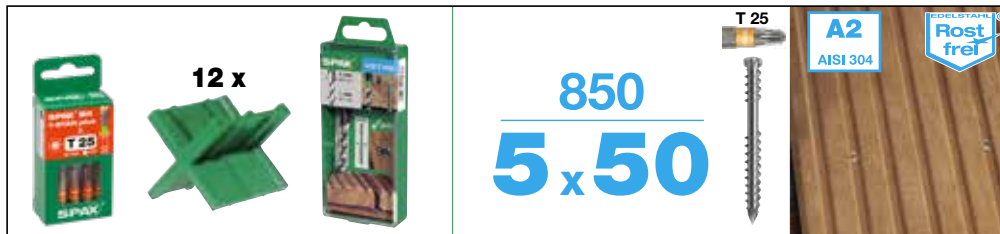





### Kit terrasse SPAX GREEN BOX Exotique II

Kit professionnel pour terrasse pour 25–28 m<sup>2</sup>  
Application : Bois sur bois

- 850 vis à tête cylindrique SPAX 5 x 60  
T-STAR *plus* Acier inoxydable A2
- 12 espaceurs SPAX Spacer
- 5 embouts SPAX T-STAR *plus* T25
- 1 foret étagé SPAX Drill 2 Step



Acier inoxydable A2

**A2**  
AISI 304

Code article SPAX	5000009030009
Code EAN	4003530248962
UE	2 boîtes par carton

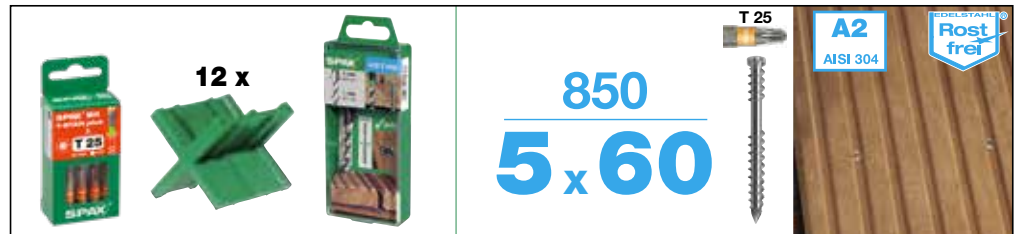

### Kit terrasse SPAX GREEN BOX chantiers publics

Kit professionnel pour terrasse pour 20–23 m<sup>2</sup>  
Application : Bois sur bois

- 700 vis à tête cylindrique SPAX 6 x 60  
T-STAR *plus* Acier inoxydable A4
- 12 espaceurs SPAX Spacer
- 5 embouts SPAX T-STAR *plus* T25
- 1 foret étagé SPAX Drill 2 Step



Acier inoxydable A4 1.4578

**A4**  
1.4578  
AISI 316

Code article SPAX	5000009050009
Code EAN	4003530248986
UE	2 boîtes par carton

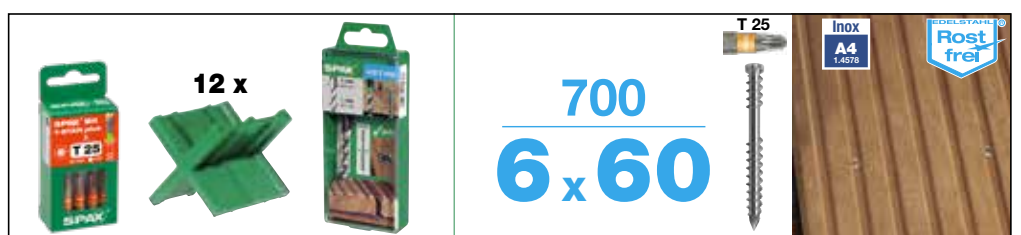



## SPAX Stick pro

Fixation invisible pour lames de terrasse

Contient les vis SPAX correspondantes à tête cylindrique

Peut être utilisé sur le bois et l'aluminium

Dimensions : L x l x h = 60 x 20 x 8 mm

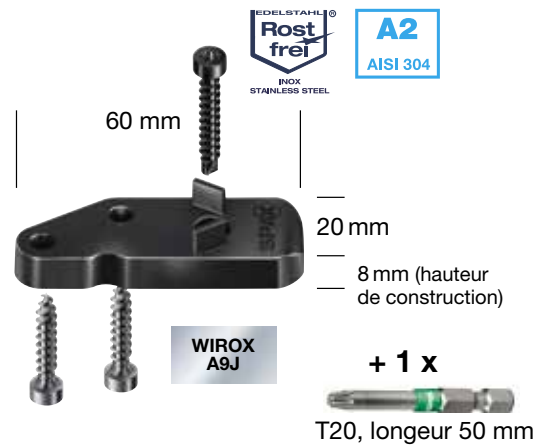

40 pièces par seau, 120 pièces par carton	
<b>SPAX Stick pro 1 m<sup>2</sup></b>	
Code article SPAX	4009422556629
Code EAN	4003530252433
UE	3 boîtes à anse par carton

120 pièces par seau	
<b>SPAX Stick pro 3 m<sup>2</sup></b>	
Code article SPAX	4009422556639
Code EAN	4003530252440
UE	1 seau

**Ne convient pas** aux bois à fort grain entrecroisé (Cumarú, massaranduba, etc.) et aux lames en bois composite (WPC).  
Pour les bois importés très durs, nous recommandons un pré-perçage de Ø 3 mm et une distance de max. 40 cm entre la structure porteuse et le bois.

**MADE IN  
GERMANY**

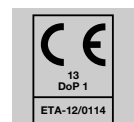

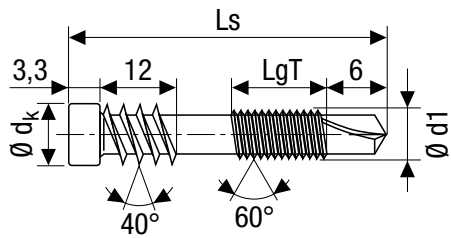

**Vis pour terrasse, fixation bois sur aluminium, tête cylindrique, T-STAR plus, filetage de fixation**

Pointe de perçage

Avec revêtement anti-friction

Class 3

Acier inoxydable A2  
AISI 304

Ø du filetage <b>d1</b>	Dimensions [mm]			Unités d'emballage		Palette	Code article SPAX	Code EAN 4003530...
	Longueur totale <b>Ls</b>	Longueur du filetage partiel <b>LgT</b>	Taille de l'embout <b>T</b>	SPAX Box [Pièce]	Cartouches [Pièce]			
<b>Petit conditionnement</b>								
<b>5,0</b>	44	18	25	100	1.000	63.000	0557000500443	244001
Ø dk =	48	18	25	100	1.000	63.000	0557000500483	243998
7,0 mm	51	18	25	100	1.000	63.000	0557000500513	243981

Instructions pour la mise en œuvre : ne prépercer que la lame de terrasse ! Pour le préperçage, utiliser SPAX Drill 4 (page 100) en combinaison avec SPAX Drill 5,2 (page 101). Le foret à bois de 4,0 mm du foret aléueur est alors remplacé par le foret à bois de 5,2 mm.



**MADE IN GERMANY**

### SPAX Free Lift

Convient aux supports métalliques d'une largeur de 91 mm

Réglage en hauteur en continu jusqu'à 30 mm

Pour largeurs de structures porteuses de 20 à 75 mm

Charge maximale de 250 kg

Pour compenser facilement les différences de hauteur dans la construction de terrasses

Code article SPAX	4009400009109
Code EAN	4003530241529
UE	15 sachets (de 3 pièces chacun) par carton

Code article SPAX	4009400009100
Code EAN	4003530248344
UE	50 pièces par Big Bag



### SPAX Lift 3,5/5

Pour largeurs de structures porteuses de 20 à 75 mm

Réglage en hauteur en continu de 35 à 50 mm

Charge maximale de 800 kg

Diamètre du pied d'appui (disque) 215 mm

Pour une surface d'env. 6 m<sup>2</sup>

Code article SPAX	4009435305009
Code EAN	4003530242199
UE	10 sachets (de 3 pièces chacun) par carton

Code article SPAX	4009435305000
Code EAN	4003530247576
UE	50 pièces par Big Bag



### SPAX Lift 5/9

Pour largeurs de structures porteuses de 20 à 75 mm

Réglage en hauteur en continu de 50 à 80 mm

Charge maximale de 800 kg

Diamètre du pied d'appui (disque) 215 mm

Pour une surface d'env. 5 m<sup>2</sup>

Code article SPAX	4009459558509
Code EAN	4003530242205
UE	8 sachets (de 3 pièces chacun) par carton

Code article SPAX	4009459558500
Code EAN	4003530247590
UE	50 pièces par Big Bag



Instructions pour la mise en œuvre : L'utilisation du SPAX Lift Extension réduit la capacité de charge du SPAX Lift 3,5/5 et du SPAX Lift 5/9 de 800 kg à 400 kg. L'utilisation du SPAX Lift Extension en combinaison avec le SPAX Free Lift ne réduit pas la capacité de charge.

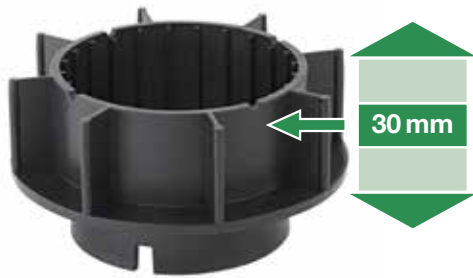

### SPAX Extension 30

Rallonge pour SPAX Free Lift, Lift 3,5/5 et Lift 5/9

Embout facile à enficher, hauteur 30 mm

Permet une adaptation même à des différences de hauteur plus importantes (p. ex. sur une pente)

Hauteurs maximales de compensation :

8 pièces SPAX Extension avec une hauteur de 30 mm chacun

Code article SPAX	4009400003009
Code EAN	4003530268182
UE	18 sachets (de 3 pièces chacun) par carton

Code article SPAX	4009400003019
Code EAN	4003530268205
UE	50 pièces par Big Bag



### SPAX Extension 100

Rallonge pour SPAX Free Lift, Lift 3,5/5 et Lift 5/9

Embout facile à enficher, hauteur 100 mm

Permet une adaptation même à des différences de hauteur plus importantes (p. ex. sur une pente)

Hauteurs maximales de compensation :

8 pièces SPAX Extension avec une hauteur de 100 mm chacun

Code article SPAX	4009400010000
Code EAN	4003530247637
UE	100 pièces par Big Bag

---

## SPAX Pads

---

Protège la structure en bois de l'humidité du sol

---

Dimensions : L x l x h = 100 x 100 x 8 mm

---

20 unités sous film plastique

---

Code article SPAX	4001001000089
Code EAN	4003530194108
UE	20 unités sous film plastique



---

## SPAX Tape

---

Le ruban de protection protège la structure en bois contre l'eau de pluie.

---

Ruban de polyéthylène à faible densité, auto-adhésif, détachable sans résidus

---

Épaisseur du matériau : 0,5 mm

---

Dimensions : L x l x h = 30 m x 87 mm x 0,5 mm

---

Code article SPAX	4000009186419
Code EAN	4003530248566
UE	5 rouleaux par carton



## SPAX Air

Sépare la lame de la structure porteuse

Assure une aération optimale par le bas

Empêche l'humidité de s'accumuler

Hauteur de construction 4,0 mm

Dimensions : L x l x h = 90 x 28 x 4 mm

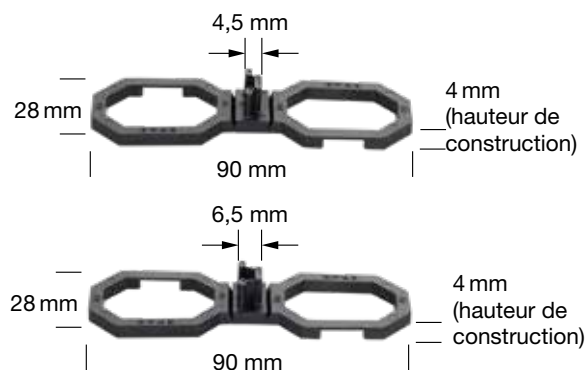

40 pièces par seau, 120 pièces par carton

40 pièces par seau	Largeur de joint 4,5 mm	Largeur de joint 6,5 mm
Code article SPAX	4009422544009	4009422564009
Code EAN	4003530241338	4003530241345
UE	3 boîtes à anse par carton	



100 pièces par seau

100 pièces par seau	Largeur de joint 4,5 mm	Largeur de joint 6,5 mm
Code article SPAX	4009422545009	4009422565009
Code EAN	4003530241239	4003530241246
UE	1 seau	



## SPAX Spacer

Espaceur pour 4 largeurs de joint : 4, 5, 6, 7 mm

Respecter les spécifications individuelles des fournisseurs de bois.

12 pièces par seau, 36 pièces par carton

Code article SPAX	5000009196209
Code EAN	4003530191640
UE	3 boîtes à anse par carton



## SPAX Drill 2 Step

### Foret étagé

avec 2 niveaux de perçage Ø 4,1 et Ø 6,5 mm,  
longueur de broche de 48 mm

Code article SPAX	4009409873002
Code EAN	4003530189388
UE	5 boîtes avec un foret chacune

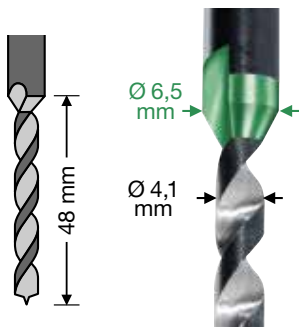

## SPAX Step Drill 4

### Foret étagé 4 mm

1 foret à bois Ø 4 mm  
1 aléueur Ø 6,5 mm  
1 clé Allen

Foret interchangeable

Foret réglable en longueur

Particulièrement adapté aux vis de terrasse SPAX de 40 à 70 mm de longueur

Pour les vis de terrasse SPAX dans les longueurs 80 et 100 mm, changer le foret et utiliser à la place un foret à bois HSS-G, long, Ø 4 mm, longueur totale 150 mm, fabriqué par FAMAG, type 1599.104.

Code article SPAX	5000009186049
Code EAN	4003530241581
UE	1 jeu

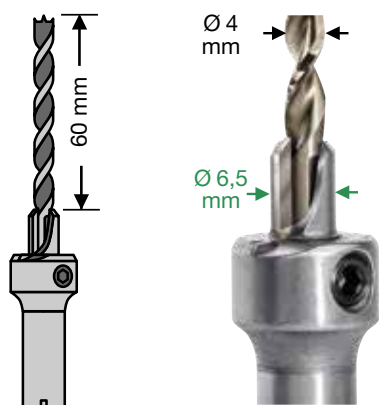



### SPAX Drill 5,2

Foret pour lames en bois sur aluminium

Foret à bois avec Ø de tige de 4,0 mm et Ø de broche de 5,2 mm

Longueur de broche de 19 mm

Recommandation : Utilisation en combinaison avec l'embout SPAX Step Drill 4 (Page 106)

Code article SPAX	5009409875002
Code EAN	4003530248139
UE	5 boîtes avec un foret chacune

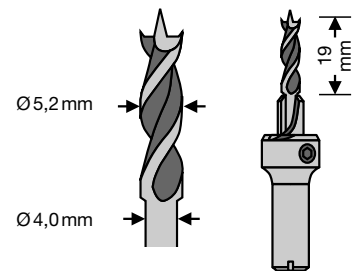

### SPAX Step Drill 6

#### Foret étagé 6 mm

2 forets à bois Ø 6 mm

1 aléreur Ø 9,5 mm

1 clé Allen

Foret interchangeable

Foret réglable en longueur

Particulièrement adapté aux vis SPAX pour allées et passerelles (Page 96)



Code article SPAX	5000009186069
Code EAN	4003530241598
UE	1 Set

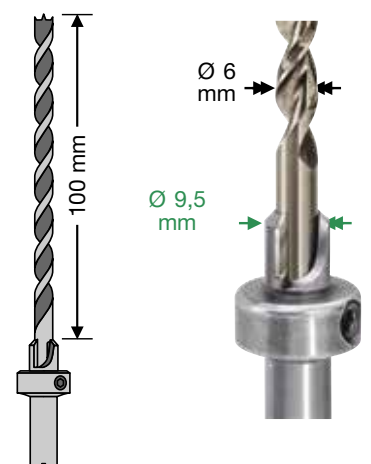

---

## SPAX Drive STOP

---

Butée de profondeur variable

---

Porte-embout 1/4" avec jonc\*

---

1 embout SPAX T-STAR *plus* T25

---

2 anneaux de feutre de rechange

---

Ne convient pas en combinaison avec  
les visseuses à percussion

---

Code article SPAX	5000009186919
Code EAN	4003530189036
UE	1 pièce par boîte transparente



\* Pour changer d'embout, il suffit de dévisser la butée de profondeur pour rendre l'embout plus accessible. Si l'embout est trop serré, utiliser une pince si nécessaire pour le libérer de son support.

---

---

## SPAX Kaiman pro

---

Redresseur pour faciliter l'alignement des lames de  
terrasse déformées

---

Guide de vissage (Liner)

---

4 espaceurs pour 4 largeurs de joint : 4, 5, 6, 7 mm

---

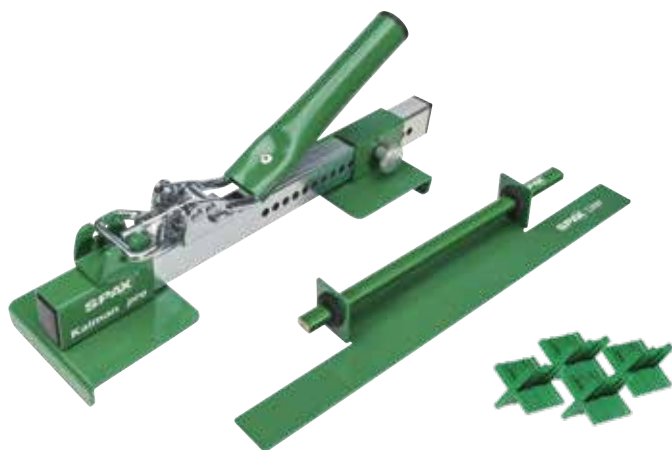

Code article SPAX	5009409872009
Code EAN	4003530241093
UE	1 pièce par coffret

## SPAX-BITBOX

**1 porte-embout à changement rapide, entraînement 1/4", longueur 60 mm + 6 embouts SPAX T-STAR plus, entraînement 1/4", longueur 25 mm,**

Emploi universel

Utilisation d'une seule main

Bord antidérapant caoutchouté

Forme ouverte et compacte de la boîte à embouts

Porte-embout à changement rapide

Pas de blocage de l'embout dans le porte-embout

UE 5 BITBOX SPAX par carton



Code article SPAX	4000007899019
Code EAN	4003530271014

## SPAX-BITBOX T-STAR plus:

1 porte-embout à changement rapide, entraînement 1/4", longueur 60 mm + 6 embouts SPAX T-STAR plus T10-T40, entraînement 1/4", longueur 25 mm

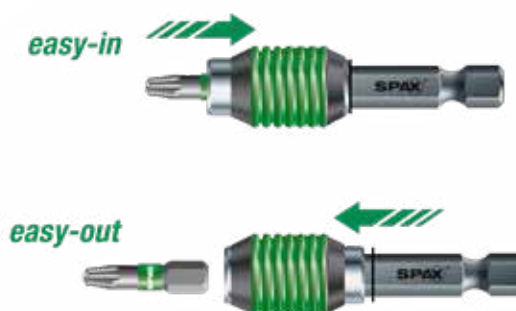



VIS DE POTEAU

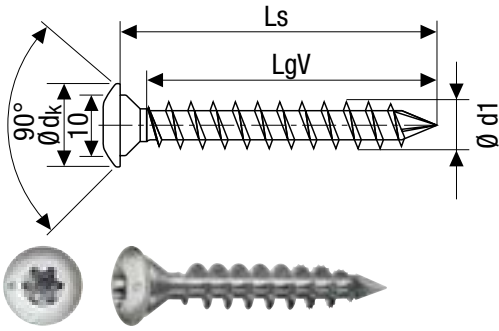

**Vis de poteau, tête centrante,**  
T-STAR plus, filetage total

Pointe CUT

Autoforeuse

Acier inoxydable A1 1.4016

AISI 430

Ø du filetage <b>d1</b>	Dimensions [mm]			Unités d'emballage			Code article SPAX	Code EAN 4003530...
	Longueur totale <b>Ls</b>	Longueur du filetage total <b>LgV</b>	Taille de l'embout <b>T</b>	SPAX Box [Pièce]	Cartouches [Pièce]	Palette		
<b>Petit conditionnement</b>								
<b>8,0</b> Ø dk = 14,0 mm	50	44	40	50	500	31.500	35708000601001	157356

Instructions pour la mise en œuvre : Le collet sous la tête assure une finition nette. Le travail fastidieux avec les vis à clé conventionnelles n'est plus nécessaire.

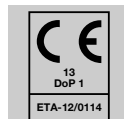



VIS POUR FAÇADE  
ACIER INOXYDABLE A2



Page 114

Tête bombée, tête de très petite taille  
T-STAR *plus*, pointe *CUT*, Acier inoxydable A2



Page 114

Tête bombée, tête de très petite taille T-STAR *plus*, pointe *CUT*, Acier inoxydable A2 antique



Page 114

Tête bombée, tête de très petite taille T-STAR *plus*, pointe *CUT*, Acier inoxydable A2 BLAX



Page 115

Tête bombée, nervures fraisées  
T-STAR *plus*, pointe *CUT*, Acier inoxydable A2



Page 115

Tête bombée, nervures fraisées, T-STAR *plus*,  
pointe *CUT*, Acier inoxydable A2 BLAX



Page 116

Tête bombée, filetage de fixation  
T-STAR *plus*, Acier inoxydable A2



Page 116

Tête bombée, filetage de fixation, vis sur bande  
longue, T-STAR *plus*, Acier inoxydable A2

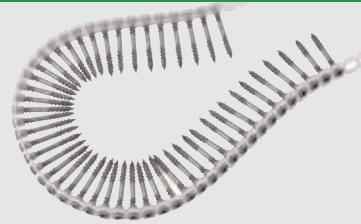

Page 117

Tête bombée, nervures fraisées  
T-STAR *plus*, Acier inoxydable A2 antique



Page 117

Tête bombée, nervures fraisées  
T-STAR *plus*, Acier inoxydable A2 BLAX





**Vis pour façade, tête bombée,  
tête de très petite taille, T-STAR plus, filetage partiel**

Pointe CUT

Avec revêtement anti-friction

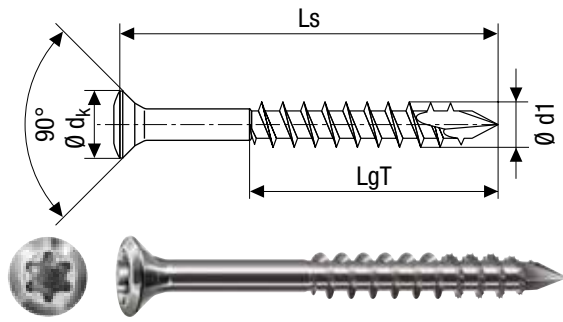

Acier inoxydable A2

**A2**  
AISI 304

Class 3

Ø du filetage <b>d1</b>	Dimensions [mm]			Unités d'emballage			Code article SPAX	Code EAN 4003530...
	Longueur totale <b>Ls</b>	Longueur du filetage partiel <b>LgT</b>	Taille de l'embout <b>T</b>	SPAX Box [Pièce]	Cartouches [Pièce]	Palette		
<b>Petit conditionnement</b>								
<b>4,0</b> Ø dk = 6,0 mm	40	24	15	100	1.000	63.000	0467000400403	184314
	45	29	15	100	1.000	63.000	0467000400453	184321
	60	29	15	100	1.000	63.000	0467000400603	261282
<b>4,5</b> Ø dk = 7,0 mm	70	42	15	100	1.000	32.000	0467000450703	184338
<b>5,0</b> Ø dk = 8,0 mm	100	61	20	100	1.000	32.000	0467000501003	184345

Acier inoxydable A2

**A2**  
AISI 304

**A2**  
antique

Class 3



Ø du filetage <b>d1</b>	Dimensions [mm]			Unités d'emballage			Code article SPAX	Code EAN 4003530...
	Longueur totale <b>Ls</b>	Longueur du filetage partiel <b>LgT</b>	Taille de l'embout <b>T</b>	SPAX Box [Pièce]	Cartouches [Pièce]	Palette		
<b>Petit conditionnement</b>								
<b>4,0</b> Ø dk = 6,0 mm	45	29	15	100	1.000	63.000	35704012702901	182877

Acier inoxydable A2

**A2**  
AISI 304

**BLAX**

Class 3



Ø du filetage <b>d1</b>	Dimensions [mm]			Unités d'emballage			Code article SPAX	Code EAN 4003530...
	Longueur totale <b>Ls</b>	Longueur du filetage partiel <b>LgT</b>	Taille de l'embout <b>T</b>	SPAX Box [Pièce]	Cartouches [Pièce]	Palette		
<b>Petit conditionnement</b>								
<b>4,0</b> Ø dk = 6,0 mm	45	29	15	100	1.000	63.000	0467040400453	290756

NOUVEAU

**MADE IN  
GERMANY**

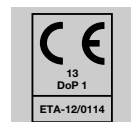

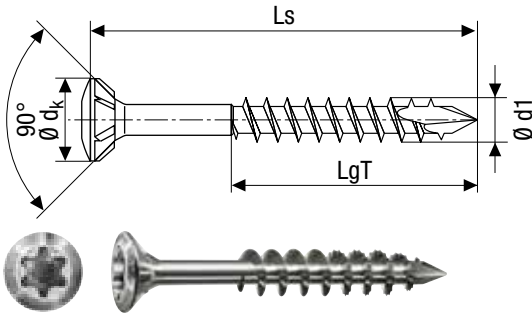

**Vis façade, tête bombée,**  
T-STAR plus, filetage partiel  
Nervures fraisées, pointe CUT  
Avec revêtement anti-friction

Class 3

Acier inoxydable A2

A2  
AISI 304

Ø du filetage <b>d1</b>	Dimensions [mm]			Unités d'emballage			Code article SPAX	Code EAN 4003530...
	Longueur totale <b>Ls</b>	Longueur du filetage partiel <b>LgT</b>	Taille de l'embout <b>T</b>	SPAX Box [Pièce]	Cartouches [Pièce]	Palette		
<b>Conditionnement standard</b>								
<b>4,5</b> Ø dk = 8,8 mm	50	32	20	500	5.000	140.000	25170004505022	281358
	60	37	20	400	4.000	112.000	25170004506022	281365
<b>Petit conditionnement</b>								
<b>4,5</b> Ø dk = 8,8 mm	35	25	20	200	2.000	126.000	25170004503521	184055
	40	25	20	200	2.000	126.000	25170004504021	184062
	45	30	20	200	2.000	126.000	25170004504521	184079
	50	32	20	200	2.000	64.000	25170004505021	184086
	60	37	20	100	1.000	63.000	25170004506021	184093
	70	42	20	100	1.000	32.000	25170004507021	184109
	80	47	20	100	1.000	32.000	25170004508021	184116
<b>5,0</b> Ø dk = 9,7 mm	60	37	20	100	1.000	63.000	25170005006021	184123
	70	41	20	100	1.000	32.000	25170005007021	184130
	80	46	20	100	1.000	32.000	25170005008021	184147
	90	61	20	100	1.000	32.000	25170005009021	184154
100	61	20	100	1.000	32.000	25170005010021	184215	



Class 3

Acier inoxydable A2

A2  
AISI 304

BLAX

Ø du filetage <b>d1</b>	Dimensions [mm]			Unités d'emballage			Code article SPAX	Code EAN 4003530...
	Longueur totale <b>Ls</b>	Longueur du filetage partiel <b>LgT</b>	Taille de l'embout <b>T</b>	SPAX Box [Pièce]	Cartouches [Pièce]	Palette		
<b>Petit conditionnement</b>								
<b>4,5</b> Ø dk = 8,8 mm	50	32	20	200	2.000	64.000	25170404505021	290725
	60	37	20	100	1.000	63.000	25170404506021	290732
	70	42	20	100	1.000	32.000	25170404507021	290749

NOUVEAU

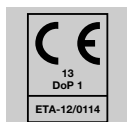

MADE IN GERMANY



### Vis pour façade, tête bombée,

T-STAR plus, filetage de fixation

4CUT, nervures fraisées et tête réduite (Ø 8 mm)

Avec revêtement anti-friction

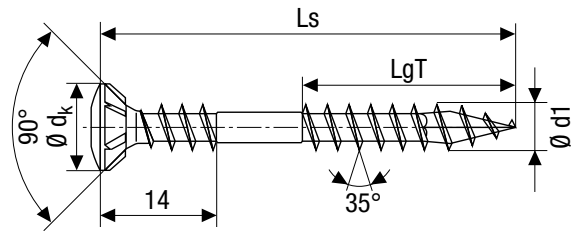

Acier inoxydable A2

A2  
AISI 304

Class 3

Ø du filetage <b>d1</b>	Dimensions [mm]			Unités d'emballage			Code article SPAX	Code EAN 4003530...
	Longueur totale <b>Ls</b>	Longueur du filetage partiel <b>LgT</b>	Taille de l'embout <b>T</b>	SPAX Box [Pièce]	Cartouches [Pièce]	Palette		
<b>Petit conditionnement</b>								
<b>4,5</b> Ø dk = 8,0 mm	43	18	20	200	2.000	64.000	25470004504322	279317
	50	21	20	200	2.000	64.000	25470004505022	183881
	60	26	20	100	1.000	63.000	25470004506022	183904
	70	31	20	100	1.000	32.000	25470004507022	184048

### Vis pour façade, tête bombée,

T-STAR plus, filetage de fixation

4CUT, nervures fraisées et tête réduite (Ø 8 mm)

Avec revêtement anti-friction

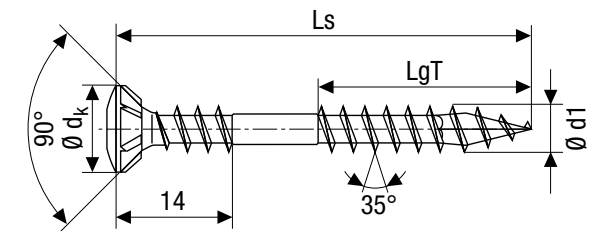

Acier inoxydable A2

A2  
AISI 304

Ø du filetage <b>d1</b>	Dimensions [mm]			Unités d'emballage			Code article SPAX	Code EAN 4003530...
	Longueur totale <b>Ls</b>	Longueur du filetage partiel <b>LgT</b>	Taille de l'embout <b>T</b>	SPAX Box [Pièce]	Cartouches [Pièce]	Palette		
<b>Conditionnement standard</b>								
<b>4,5</b> Ø dk = 8,0 mm	43	18	20	1.000	5.000	180.000	2547000450437	270079
	50	21	20	1.000	5.000	180.000	2547000450507	270086
	60	26	20	700	3.500	126.000	2547000450607	270093
	70	31	20	500	2.500	90.000	2547000450707	270109

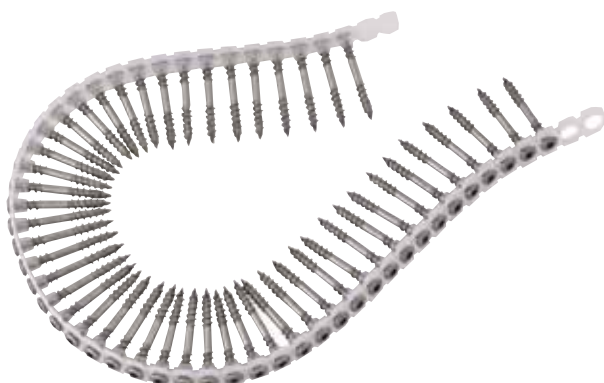

**MADE IN GERMANY**

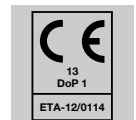

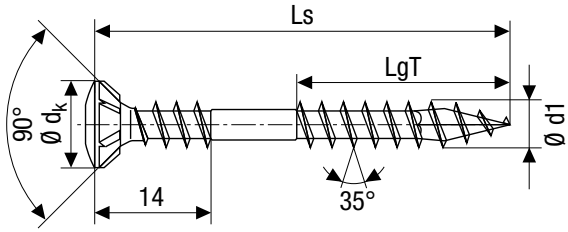

**Vis pour façade, tête bombée,**

T-STAR *plus*, filetage de fixation

4CUT, nervures fraisées et tête réduite (Ø 8 mm)

Avec revêtement anti-friction

Class 3

Acier inoxydable A2

A2  
AISI 304

A2  
antique

Ø du filetage <b>d1</b>	Dimensions [mm]			Unités d'emballage			Code article SPAX	Code EAN 4003530...
	Longueur totale <b>Ls</b>	Longueur du filetage partiel <b>LgT</b>	Taille de l'embout <b>T</b>	SPAX Box [Pièce]	Cartouches [Pièce]	Palette		
<b>Petit conditionnement</b>								
<b>4,5</b> Ø dk = 8,0 mm	50	21	20	200	2.000	64.000	25479004505022	183935
	60	26	20	100	1.000	63.000	25479004506022	183959

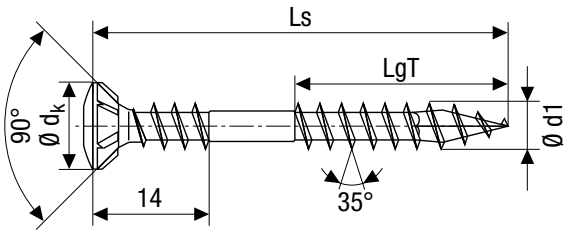

**Vis pour façade, tête bombée,**

T-STAR *plus*, filetage de fixation

4CUT, nervures fraisées et tête réduite (Ø 8 mm)

Avec revêtement anti-friction

Class 3

Acier inoxydable A2

A2  
AISI 304

BLAX

Ø du filetage <b>d1</b>	Dimensions [mm]			Unités d'emballage			Code article SPAX	Code EAN 4003530...
	Longueur totale <b>Ls</b>	Longueur du filetage partiel <b>LgT</b>	Taille de l'embout <b>T</b>	SPAX Box [Pièce]	Cartouches [Pièce]	Palette		
<b>Petit conditionnement</b>								
<b>4,5</b> Ø dk = 8,0 mm	43	18	20	200	2.000	64.000	25470404504322	293207
	50	21	20	200	2.000	64.000	25470404505022	293214
	60	26	20	100	1.000	63.000	25470404506022	293221
	70	31	20	100	1.000	32.000	25470404507022	293238

NOUVEAU

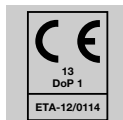

MADE IN GERMANY



VIS DE BARDAGE

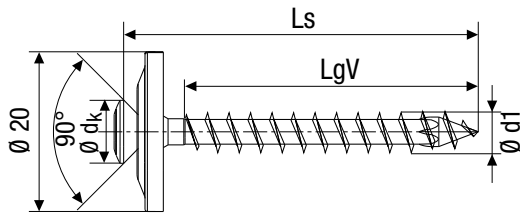

**Vis de bardage, tête fraisée,**  
T-STAR *plus*, filetage, 4CUT

Rondelle d'étanchéité de 20 mm de diamètre

Rondelle d'étanchéité en acier inoxydable A2 avec joint EPDM

Class 3

Acier inoxydable A2

A2  
AISI 304

Dimensions [mm]				Unités d'emballage			Code article SPAX	Code EAN 4003530...
Ø du filetage <b>d1</b>	Longueur totale <b>Ls</b>	Longueur du filetage total <b>LgV</b>	Taille de l'embout <b>T</b>	SPAX Box [Pièce]	Cartouches [Pièce]	Palette		
<b>Conditionnement standard</b>								
<b>4,5</b> Ø dk = 8,0 mm	25	18	20	75	375	90.000	4577000450257	266812
	35	28	20	60	300	72.000	4577000450357	266836
	45	37	20	80	240	53.760	4577000450456	266850
	55	47	20	70	210	47.040	4577000450556	266874

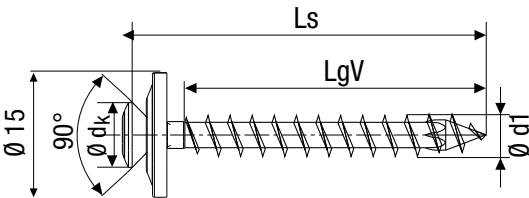

**Vis de bardage, tête fraisée,**  
T-STAR *plus*, filetage, 4CUT

Rondelle d'étanchéité de 15 mm de diamètre

Rondelle d'étanchéité en acier inoxydable A2 avec joint EPDM

Class 3

Acier inoxydable A2

A2  
AISI 304

Dimensions [mm]				Unités d'emballage			Code article SPAX	Code EAN 4003530...
Ø du filetage <b>d1</b>	Longueur totale <b>Ls</b>	Longueur du filetage total <b>LgV</b>	Taille de l'embout <b>T</b>	SPAX Box [Pièce]	Cartouches [Pièce]	Palette		
<b>Conditionnement standard</b>								
<b>4,5</b> Ø dk = 8,0 mm	25	18	20	75	375	90.000	4587000450257	288807
	35	28	20	60	300	72.000	4587000450357	288814
	45	37	20	80	240	53.760	4587000450456	288821
	55	47	20	70	210	47.040	4587000450556	288838

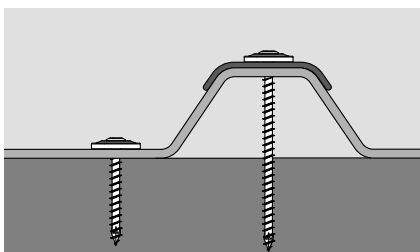

**Avantages du produit:**

- Grande rondelle d'étanchéité de 15 mm de diamètre et de 20 mm de diamètre en acier inoxydable A2
- Rondelle d'étanchéité en une pièce avec joint EPDM
- Meilleur comportement au vissage grâce à la géométrie SPAX
- La pointe 4CUT permet de réduire le risque d'éclatement
- T-STAR *plus* assure un positionnement sûr de l'embout pour un contrôle et un guidage optimal lors du vissage
- Résistance élevée aux intempéries grâce à l'acier inoxydable A2,



**MADE IN GERMANY**



VIS A ARDOISE



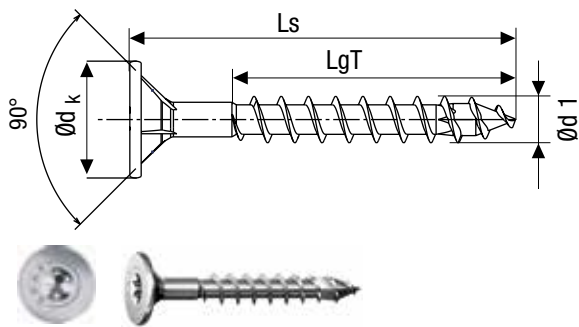

**Vis à ardoise, tête plate spéciale,**

T-STAR plus, filetage partiel

4CUT, nervures fraisées

Avec revêtement anti-friction

Class 3

Acier inoxydable A2

A2  
AISI 304

Dimensions [mm]				Unités d'emballage			Code article SPAX	Code EAN 4003530...
Ø du filetage <b>d1</b>	Longueur totale <b>Ls</b>	Longueur du filetage partiel <b>LgT</b>	Taille de l'embout <b>T</b>	SPAX Box [Pièce]	Cartouches [Pièce]	Palette		
<b>Conditionnement standard</b>								
<b>4,0</b> Ø d <sub>k</sub> = 10,0 mm	34	25	20	500	5.000	160.000	35704015801001	258442

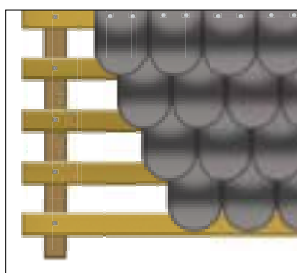

**Avantages du produit:**

- Permet de réaliser des poses précises sur des surfaces de toit et de mur exigeantes. Grâce au serrage de la vis facilement réglable, le risque de casser les ardoises est largement évité.
- Pour les coffrages flexibles, le vissage offre des avantages significatifs par rapport au clouage.
- Facile à démonter et optimal pour les réparations.
- L'acier inoxydable A2 est le choix idéal pour une utilisation durable en extérieur.
- La pose des ardoises s'effectue toujours au moyen d'un vissage à travers les perçages existants.
- Autorisé pour les revêtements sur les matériaux à base de bois et les panneaux d'aggloméré à liant ciment.
- Vis à ardoise conforme à la réglementation de la Confédération des artisans couvreurs allemands



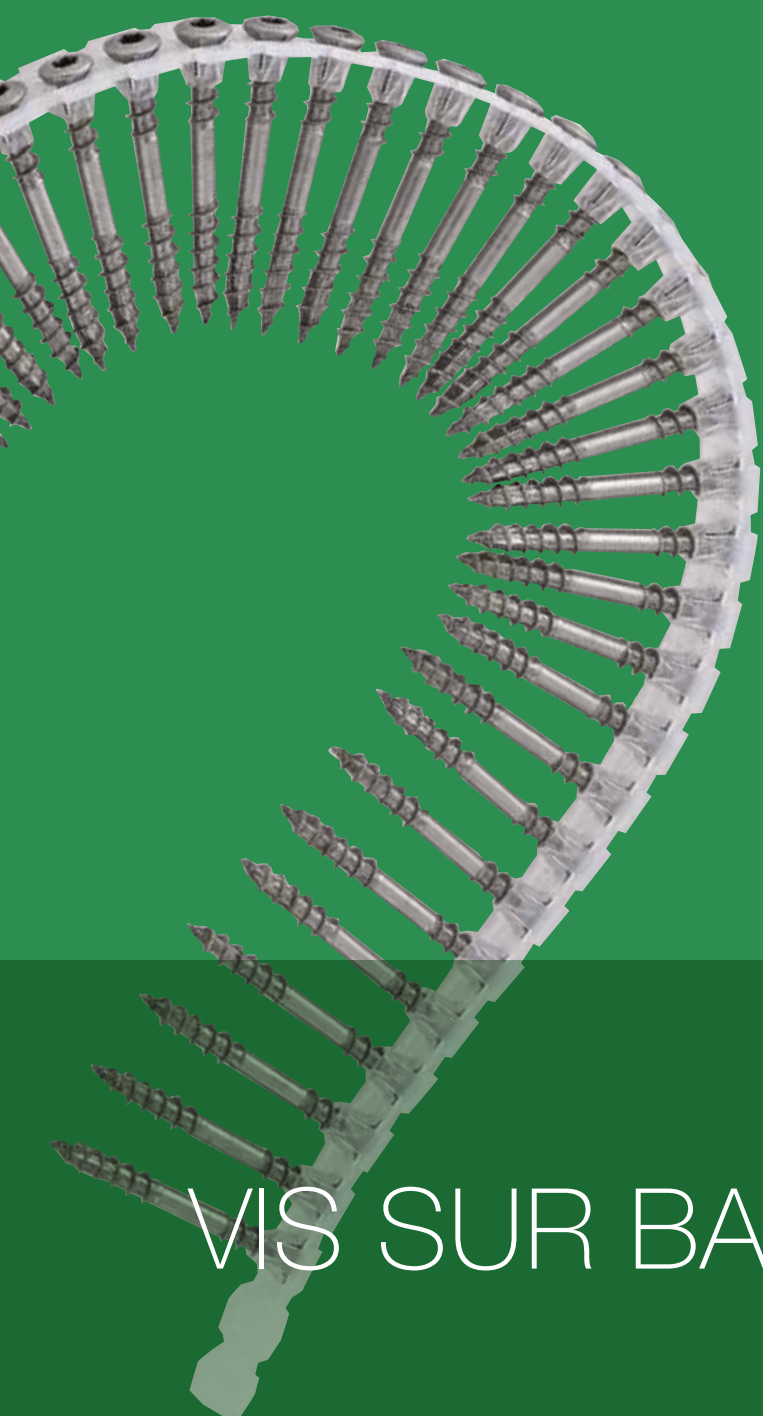

# VIS SUR BANDE

Page 124

**Système sur bande, Système bobine**  
**Universelle tête fraisée T-STAR plus, A9J**

Page 127

**Vis sur bande,**  
**vis pour façade, tête bombée**  
**T-STAR plus, Acier inoxydable A2**

Page 125

**Système sur bande, Système bobine**  
**Universelle tête fraisée cruciforme Z, A2L**

Page 128-131

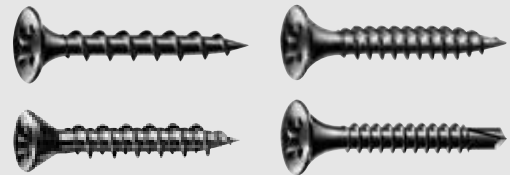
**Vis sur bande, phosphaté**  
**vis pour construction sèche GIX Type A-D**

Page 126

**Système sur bande, Système bobine**  
**Universelle tête fraisée T-STAR plus,**  
**Acier inoxydable A2**



**Vis sur bande SPAX, système bobine, tête fraisée,**  
T-STAR plus, filetage partiel

4CUT, MULTI-tête

Trempé, avec revêtement anti-friction, en bobine

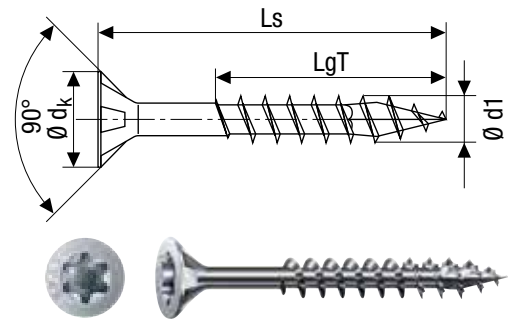

WIROX  
A9J

10 µm Class 2

Ø du filetage  d1	Dimensions [mm]			SPAX bande [Pièce]	Unités d'emballage SPAX Box [Pièce]	Code article SPAX	Code EAN 4003530...
	Longueur totale  Ls	Longueur du filetage partiel LgT	Taille de l'embout  T				
<b>Conditionnement standard</b>							
<b>3,5</b>  Ø dk = 7,0 mm	30	18	20	200	1.200	0191010350306	275319
	35	23	20	200	1.200	0191010350356	275326
	40	23	20	200	800	0191010350406	275333
	45	30	20	200	800	0191010350456	275340
	50	32	20	200	800	0191010350506	275357
<b>4,0</b>  Ø dk = 8,0 mm	30	18	20	200	1.200	0191010400306	275364
	35	23	20	200	1.200	0191010400356	275371
	40	23	20	200	800	0191010400406	275388
	45	30	20	200	800	0191010400456	275395
	50	32	20	200	800	0191010400506	275401
	60	37	20	200	800	0191010400606	275418
<b>4,5</b>  Ø dk = 8,8 mm	50	32	20	125	500	0191010450506	275425
	60	37	20	125	500	0191010450606	275432
<b>5,0</b>  Ø dk = 9,7 mm	60	41	20	125	500	0191010500606	275449
	70	61*	20	125	500	0191010500706	275456
	80	61*	20	125	500	0191010500806	275463

\*Autres conceptions sur demande. VoilLe filetage ne va pas jusqu'à la tête.



**MADE IN  
GERMANY**

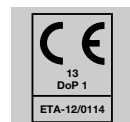

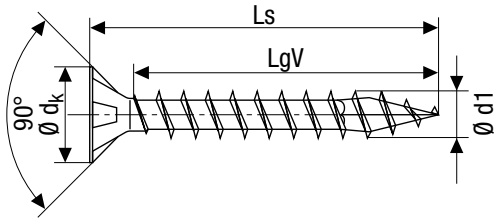

**Vis sur bande SPAX – système bobine, tête fraisée, cruciforme Z, filetage total**

4CUT, MULTI-tête

Trempé, avec revêtement anti-friction, en bobine

Class 1

**YELLOX  
A2L**

Ø du filetage  d1	Dimensions [mm]			SPAX bande [Pièce]	Unités d'emballage SPAX Box [Pièce]	Code article SPAX	Code EAN 4003530...
	Longueur totale  Ls	Longueur du filetage total LgV	Taille de l'embout  Z				
<b>Conditionnement standard</b>							
<b>3,5</b>  Ø dk = 7,0 mm	25	21	2	200	1.200**	1081020350256	040603
	30	25	2	200	1.200**	1081020350306	040610
	35	30	2	200	1.200**	1081020350356	040627
	40	35	2	200	800**	1081020350406	040634
	45	40	2	200	800**	1081020350456	040641
	50	40*	2	200	800**	1081020350506	040658
<b>4,0</b>  Ø dk = 8,0 mm	25	21	2	200	1.200**	1081020400256	040665
	30	25	2	200	1.200**	1081020400306	040672
	35	30	2	200	1.200**	1081020400356	040689
	40	35	2	200	800**	1081020400406	040696
	45	40	2	200	800**	1081020400456	040702
	50	45	2	200	800**	1081020400506	040719
<b>4,5</b>  Ø dk = 8,8 mm	50	44	2	125	500**	1081020450506	040733
<b>5,0</b>  Ø dk = 9,7 mm	60	54	2	125	500**	1081020500606	040764
	65	59	2	125	500**	1081020500656	040771
	70	61*	2	125	500**	1081020500706	040788
	80	61*	2	125	500**	1081020500806	040795

\*Autres conceptions sur demande. Le filetage ne va pas jusqu'à la tête.

\*\*Attention : quantités minimales d'achat sur demande.

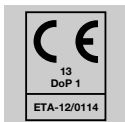

**MADE IN  
GERMANY**



**Vis sur bande SPAX, système bobine, tête fraisée,**  
T-STAR plus, filetage partiel

4CUT, MULTI-tête

Avec revêtement anti-friction, en bobine

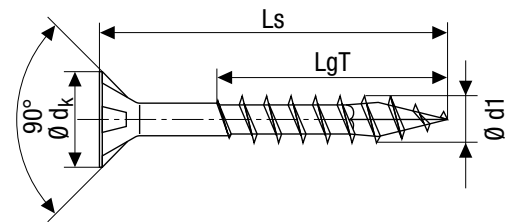

Acier inoxydable A2

**A2**  
AISI 304

Class 3

Ø du filetage <b>d1</b>	Dimensions [mm]			Unités d'emballage			Code article SPAX	Code EAN 4003530...
	Longueur totale <b>Ls</b>	Longueur du filetage partiel <b>LgT</b>	Taille de l'embout <b>T</b>	SPAX Box [Pièce]	Cartouches [Pièce]	Palette		
<b>Conditionnement standard</b>								
<b>4,0</b> Ø dk = 8,0 mm	30	18	20	200	1.200*	96.000	0197000400306	040801
	35	23	20	200	1.200*	96.000	0197000400356	040818
	45	30	20	200	800*	64.000	0197000400456	175831
<b>4,5</b> Ø dk = 8,8 mm	55	37	20	125	500*	40.000	21970004505561	097843
<b>5,0</b> Ø dk = 9,7 mm	60	41	20	125	500*	40.000	21970005006061	040849
	70	52	20	125	500*	40.000	21970005007061	040856



**MADE IN GERMANY**

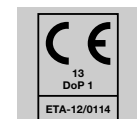

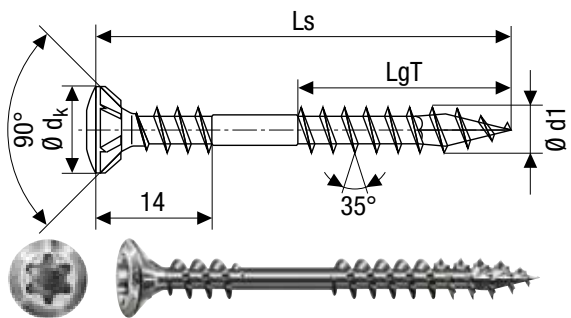

**Vis pour façade, tête bombée,**  
 vis sur bande T-STAR *plus*, filetage de fixation  
 4CUT, nervures fraisées et tête réduite (Ø 8 mm)  
 Vis sur bande longue  
 Avec revêtement anti-friction

**Class 3** **Acier inoxydable A2** **A2**  
 AISI 304

Ø du filetage  d1	Dimensions [mm]			Unités d'emballage			Code article SPAX	Code EAN 4003530...
	Longueur totale  Ls	Longueur du filetage partiel  LgT	Taille de l'embout  T	SPAX Box [Pièce]	Cartouches [Pièce]	Palette		
<b>Conditionnement standard</b>								
<b>4,5</b> Ø dk = 8,0 mm	43	18	20	1.000	5.000	180.000	2547000450437	270079
	50	21	20	1.000	5.000	180.000	2547000450507	270086
	60	26	20	700	3.500	126.000	2547000450607	270093
	70	31	20	500	2.500	90.000	2547000450707	270109

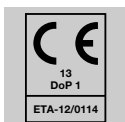
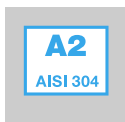
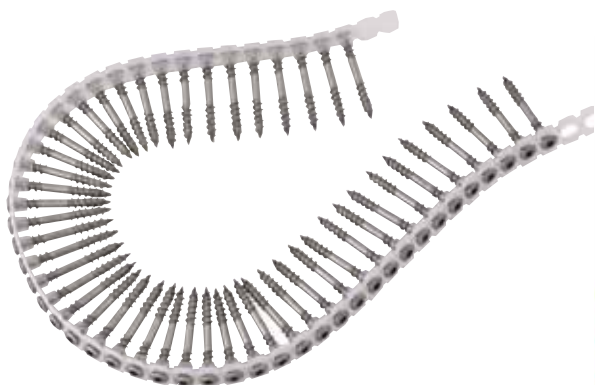

**MADE IN GERMANY**





**GIX® Type-A, vis pour construction sèche, tête en trompette, vis sur bande, cruciforme H, filetage fin**

Pointe d'aiguille, vis sur bande longue

Type A pour les profilés métalliques standard

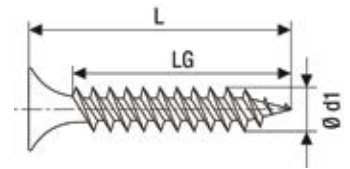

**Phosphaté**

Ø du filetage <b>d1</b>	Dimensions [mm]			Unités d'emballage			Code article SPAX	Code EAN 4003530...
	Longueur totale <b>Ls</b>	Longueur du filetage total <b>LgV</b>	Taille de l'embout <b>H</b>	SPAX Box [Pièce]	Cartouches [Pièce]	Palette		
<b>Conditionnement standard</b>								
<b>3,9</b>	25	19	2	1.000	-	180.000	1091170390256	259111
Ø dk = 8,3 mm	35	29	2	1.000	-	180.000	1091170390356	259128
	45	39	2	1.000	-	180.000	1091170390456	259135





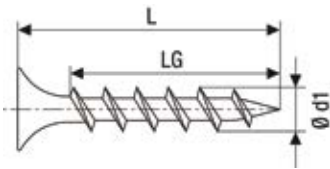

**GIX® Type- B, vis pour construction sèche, tête en trompette, vis sur bande, cruciforme H, filetage grossier**

Pointe d'aiguille, vis sur bande longue

Type B pour structure porteuse en bois



**Phosphaté**

Ø du filetage <b>d1</b>	Dimensions [mm]			Unités d'emballage			Code article SPAX	Code EAN 4003530...
	Longueur totale <b>Ls</b>	Longueur du filetage total <b>LgV</b>	Taille de l'embout <b>H</b>	SPAX Box [Pièce]	Cartouches [Pièce]	Palette		
<b>Conditionnement standard</b>								
<b>3,9</b> Ø d <sub>k</sub> = 8,3 mm	25	19	2	1.000	-	180.000	1891170390256	259142
	35	29	2	1.000	-	180.000	1891170390356	259159
	45	39	2	1.000	-	180.000	1891170390456	259166
	55	49	2	800	-	144.000	1891170390556	259173

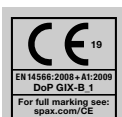



**GIX® Type-C vis pour construction sèche, petite tête  
fraisée, vis sur bande, cruciforme H, filetage HiLo**

Pointe d'aiguille, nervures fraisées, vis sur bande longue

Type C pour les plaques fibre-gypse

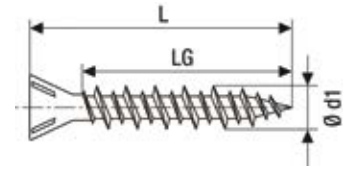

Phosphaté



Ø du filetage <b>d1</b>	Dimensions [mm]			Unités d'emballage			Code article SPAX	Code EAN 4003530...
	Longueur totale <b>Ls</b>	Longueur du filetage total <b>LgV</b>	Taille de l'embout <b>H</b>	SPAX Box [Pièce]	Cartouches [Pièce]	Palette		
<b>Conditionnement standard</b>								
<b>3,9</b>	30	24	2	1.000	-	180.000	1791170390306	259180
Ø d <sub>k</sub> = 6,8 mm	45	39	2	1.000	-	180.000	1791170390456	259197



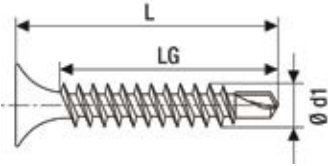

**GIX® Type-D, vis pour construction sèche, tête en trompette, vis sur bande, cruciforme H, filetage en tôle**

Pointe de perçage, vis sur bande longue

Type D pour les profilés métalliques renforcés



**Phosphaté**

Ø du filetage  d1	Dimensions [mm]			Unités d'emballage			Code article SPAX	Code EAN 4003530...
	Longueur totale  Ls	Longueur du filetage total  LgV	Taille de l'embout  H	SPAX Box [Pièce]	Cartouches [Pièce]	Palette		
<b>Conditionnement standard</b>								
<b>3,5</b>	25	19	2	1.000	-	180.000	1991170350256	259203
Ø d <sub>K</sub> = 8,3 mm	35	29	2	1.000	-	180.000	1991170350356	259210
	45	39	2	1.000	-	180.000	1991170350456	259227

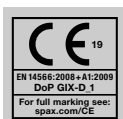



# VIS POUR MEUBLES

Page 134

SPAX-M, Petite tête de fraisage à 75°, T-STAR *plus*, pointe CUT, A9J



Page 135

Vis pour charnière à piano, tête fraisée, petite tête (Ø 5 mm), cruciforme Z, A9J



Page 136

Vis pour meubles, tête fraisée, alésage de la tête (Ø 2,5 mm), cruciforme Z, filetage total, A9J



Page 136

Caches plastique pour vis à tête percée alésage de la tête Ø 2,5 mm, en 5 mm et 2,5 mm



Page 137

Vis pour charnière à piano, tête fraisée, petite tête (Ø 5 mm), cruciforme Z filetage total, A2L



Page 138

Vis pour paroi arrière, tête disque plate, T-STAR *plus*, filetage total, A9J



Page 138

Vis pour paroi arrière, tête disque plate, T-STAR *plus*, filetage total, BLAX



Page 139

Vis pour paroi arrière, tête ronde large plate bombée, cruciforme Z, filetage total, A9J



Page 140

Vis d'assemblage de caissons, tête plate pour paroi arrière, T-STAR *plus*, filetage partiel E1J nickelé



Page 140

Vis d'assemblage de caissons, tête plate pour paroi arrière, T-STAR *plus*, filetage partiel BLAX





**SPAX-M pour MDF, tête fraisée,**

T-STAR plus, filetage partiel

Petite tête de fraisage à 75°, pointe CUT

Trempé, avec revêtement anti-friction

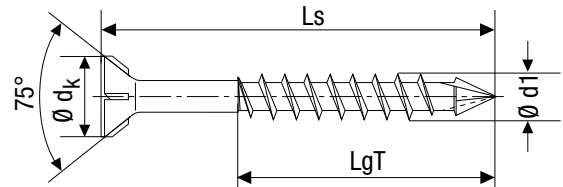

**WIROX A9J 10 µm Class 2**



Ø du filetage <b>d1</b>	Dimensions [mm]			Unités d'emballage			Code article SPAX	Code EAN 4003530...
	Longueur totale <b>Ls</b>	Longueur du filetage partiel <b>LgT</b>	Taille de l'embout <b>T</b>	SPAX Box [Pièce]	Cartouches [Pièce]	Palette		
<b>Conditionnement standard</b>								
<b>3,5</b> Ø d <sub>k</sub> = 6,0 mm	40	28	15	1.000	10.000	280.000	0441010350405	170348
	45	30	15	1.000	10.000	280.000	0441010350455	170355
	50	35	15	500	5.000	160.000	0441010350505	170362
<b>Petit conditionnement</b>								
<b>3,5</b> Ø d <sub>k</sub> = 6,0 mm	40	28	15	200	2.000	126.000	0441010350403	168437
	45	30	15	200	2.000	126.000	0441010350453	168444
	50	35	15	200	2.000	126.000	0441010350503	168451
<b>Conditionnement standard</b>								
<b>4,0</b> Ø d <sub>k</sub> = 7,0 mm	40	28	20	1.000	10.000	280.000	0441010400405	170379
	45	30	20	500	5.000	160.000	0441010400455	170386
	50	35	20	500	5.000	140.000	0441010400505	170393
	60	40	20	500	5.000	140.000	0441010400605	170409
<b>Petit conditionnement</b>								
<b>4,0</b> Ø d <sub>k</sub> = 7,0 mm	40	28	20	200	2.000	126.000	0441010400403	168468
	45	30	20	200	2.000	126.000	0441010400453	168475
	50	35	20	200	2.000	126.000	0441010400503	168482
	60	40	20	100	1.000	63.000	0441010400603	168499
<b>Conditionnement standard</b>								
<b>4,5</b> Ø d <sub>k</sub> = 8,0 mm	45	30	20	500	5.000	140.000	0441010450455	170416
	50	35	20	500	5.000	140.000	0441010450505	170423
<b>Petit conditionnement</b>								
<b>4,5</b> Ø d <sub>k</sub> = 8,0 mm	45	30	20	200	2.000	126.000	0441010450453	168505
	50	35	20	200	2.000	64.000	0441010450503	168512

**MADE IN GERMANY**



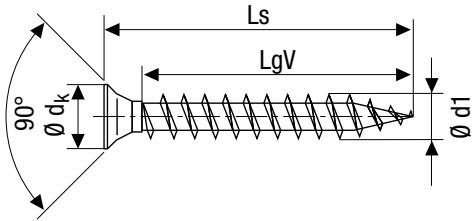

**Vis universelle, tête fraisée,**  
cruciforme Z, filetage total

Petite tête (Ø 5 mm)

Trempé, avec revêtement anti-friction



10 µm Class 2

WIROX  
A9J

Ø du filetage  <b>d1</b>	Dimensions [mm]			Unités d'emballage			Code article SPAX	Code EAN 4003530...
	Longueur totale <b>Ls</b>	Longueur du filetage total <b>LgV</b>	Taille de l'embout <b>Z</b>	SPAX Box [Pièce]	Cartouches [Pièce]	Palette		
<b>Conditionnement standard</b>								
<b>3,0</b>	10	7	1	1.000	10.000	630.000	0321010300105	106545
Ø dk =	12	10	1	1.000	10.000	630.000	0321010300125	017582
5,1 mm	15	12	1	1.000	10.000	630.000	0321010300155	017605



**MADE IN  
GERMANY**



### Vis universelle, tête fraisée,

cruciforme Z, filetage total

Alésage de la tête (Ø 2,5 mm)

Trempé, avec revêtement anti-friction

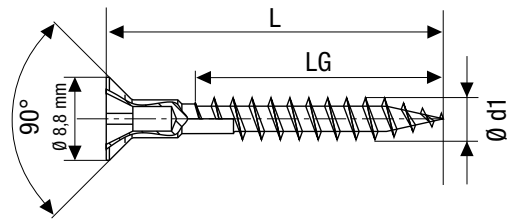

**WIROX**  
A9J







10 µm Class 2

Ø du filetage <b>d1</b>	Dimensions [mm]			Unités d'emballage			Code article SPAX	Code EAN 4003530...
	Longueur totale <b>Ls</b>	Longueur du filetage total <b>LgV</b>	Taille de l'embout <b>Z</b>	SPAX Box [Pièce]	Cartouches [Pièce]	Palette		
<b>Conditionnement standard</b>								
<b>4,5</b> Ø d <sub>k</sub> = 8,8 mm	20	11	2	1.000	10.000	320.000	0271010450205	017094
	25	15	2	1.000	10.000	320.000	0271010450255	017100
	30	20	2	1.000	10.000	280.000	0271010450305	017117
	35	25	2	500	5.000	160.000	0271010450355	017124
	40	30	2	500	5.000	160.000	0271010450405	017131
	45	34	2	500	5.000	140.000	0271010450455	017148
	50	39	2	500	5.000	140.000	0271010450505	017155
	55	44	2	500	5.000	140.000	0271010450555	017162
	60	49	2	500	5.000	140.000	0271010450605	017179
<b>5,0</b> Ø d <sub>k</sub> = 9,7 mm	70	59	2	500	2.500	140.000	0271010450705	017186
	80	59	2	200	2.000	64.000	0271010450805	017193
	60	49	2	500	2.500	140.000	0271010500605	017209
	70	61	2	200	2.000	64.000	0271010500705	017216
	80	61*	2	200	2.000	64.000	0271010500805	017223

\*Autres conceptions sur demande. Le filetage ne va pas jusqu'à la tête.

### Caches plastique pour vis à tête percée SPAX

Emballage de 500 pièces

				
Couleur	Blanc	Noir	Gris	Beige
Code article SPAX	5000009200009	5000009900009	5000009800009	5000009400009
Code EAN	4003530039409	4003530039416	4003530039423	4003530039461
				
Couleur	Ocre	Brun fauve	Acajou	
Code article SPAX	5000009300009	5000009500009	5000009700009	
Code EAN	4003530039430	4003530039447	4003530039454	

**MADE IN**  
  
**GERMANY**

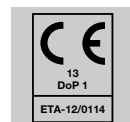



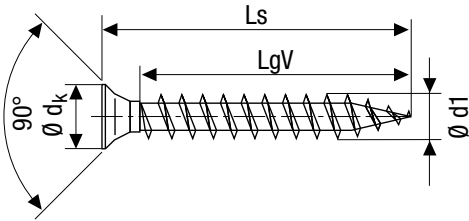

**Vis universelle, tête fraisée,**  
cruciforme Z, filetage total

Petite tête (Ø 5 mm)

Trempé, avec revêtement anti-friction



Class 1

**YELLOX  
A2L**

Ø du filetage <b>d1</b>	Dimensions [mm]			Unités d'emballage			Code article SPAX	Code EAN 4003530...
	Longueur totale <b>Ls</b>	Longueur du filetage total <b>LgV</b>	Taille de l'embout <b>Z</b>	SPAX Box [Pièce]	Cartouches [Pièce]	Palette		
<b>Conditionnement standard</b>								
<b>3,0</b>	10	7	1	1.000	10.000	1.120.000	0321020300105	106705
Ø dk =	12	10	1	1.000	10.000	630.000	0321020300125	017667
5,1 mm	15	12	1	1.000	10.000	630.000	0321020300155	017681



**MADE IN  
GERMANY**



**Vis universelle, tête disque plate,**  
T-STAR *plus*, filetage total

4CUT

Trempé, avec revêtement anti-friction

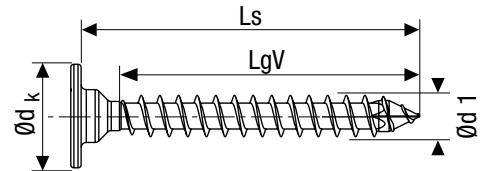

**WIROX**  
A9J

10 µm Class 2

Ø du filetage <b>d1</b>	Dimensions [mm]			Unités d'emballage			Code article SPAX	Code EAN 4003530...
	Longueur totale <b>Ls</b>	Longueur du filetage total <b>LgV</b>	Taille de l'embout <b>T</b>	SPAX Box [Pièce]	Cartouches [Pièce]	Palette		
<b>Petit conditionnement</b>								
<b>3,0*</b> Ø d <sub>k</sub> = 7,9 mm	20	18	10	300	3.000	189.000	0151010300203	258565
	25	23	10	300	3.000	189.000	0151010300253	258558
	30	28	10	300	3.000	189.000	0151010300303	258541
<b>3,5</b> Ø d <sub>k</sub> = 8,7 mm	25	23	20	300	3.000	189.000	0151010350253	258107
	30	27	20	300	3.000	189.000	0151010350303	258114
	40**	37	20	200	2.000	126.000	21510103504051	259012
<b>4,0</b> Ø d <sub>k</sub> = 10,0 mm	16	15	20	300	3.000	189.000	0151010400163	258015
	20	18	20	300	3.000	189.000	0151010400203	258008
	25	23	20	300	3.000	189.000	0151010400253	257995

\*Autres conceptions sur demande. \*\* avec pointe CUT pour MDF

**Vis universelle, tête disque plate,**  
T-STAR *plus*, filetage total

4CUT

Trempé, avec revêtement anti-friction

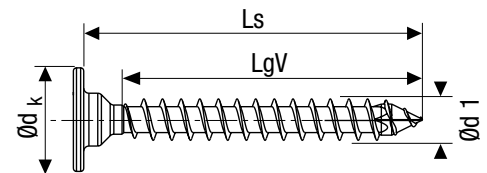

**BLAX** fIZn/nc/TL/96

Ø du filetage <b>d1</b>	Dimensions [mm]			Unités d'emballage			Code article SPAX	Code EAN 4003530...
	Longueur totale <b>Ls</b>	Longueur du filetage total <b>LgV</b>	Taille de l'embout <b>T</b>	SPAX Box [Pièce]	Cartouches [Pièce]	Palette		
<b>Petit conditionnement</b>								
<b>3,0*</b> Ø d <sub>k</sub> = 7,9 mm	30	28	10	300	3.000	189.000	0151040300303	291654
<b>3,5</b> Ø d <sub>k</sub> = 8,7 mm	30	27	20	300	3.000	189.000	0151040350303	291647
<b>4,0</b> Ø d <sub>k</sub> = 10,0 mm	20	18	20	300	3.000	189.000	0151040400203	291630

**NOUVEAU**

\*Autres conceptions sur demande.

**MADE IN GERMANY**

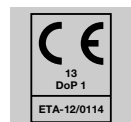

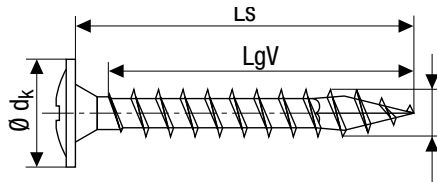

**Vis universelle, tête ronde large plate,**  
cruciforme Z, filetage total

4CUT

Trempé, avec revêtement anti-friction



10 µm Class 2

WIROX  
A9J

Ø du filetage  d1	Dimensions [mm]			Unités d'emballage			Code article SPAX	Code EAN 4003530...
	Longueur totale  Ls	Longueur du filetage total  LgV	Taille de l'embout  Z	SPAX Box [Pièce]	Cartouches [Pièce]	Palette		
<b>Conditionnement standard</b>								
<b>3,0*</b> ** Ø dk = 7,9 mm	20	18"	1	5.000	–	735.000	1281010300202	109959
	25	23"	1	5.000	–	735.000	1281010300252	109966
<b>3,5</b> Ø dk = 8,6 mm	17	15	2	3.000	–	912.000	0281010350172	109799
	20	18	2	3.000	–	441.000	0281010350202	109713
	25	23	2	2.000	–	608.000	0281010350252	109720
	30	27	2	3.000	–	441.000	0281010350302	109737
	35	32	2	2.000	–	294.000	0281010350352	109744
<b>4,0</b> Ø dk = 9,6 mm	13	11	2	3.000	–	540.000	0281010400132	109751
	17	15	2	2.000	–	504.000	0281010400172	107153
	20	18	2	2.000	–	432.000	0281010400202	109768
	25	23	2	3.000	–	441.000	0281010400252	107160
	30	27	2	2.000	–	294.000	0281010400302	107177
	35	32	2	2.000	–	294.000	0281010400352	092046
	40	37	2	1.500	–	221.000	0281010400402	097348
45	42	2	1.000	–	147.000	0281010400452	107184	
<b>4,5</b> Ø dk = 10,6 mm	20	17	2	3.000	–	441.000	0281010450202	092053
	25	22	2	2.000	–	294.000	0281010450252	092060
	30	27	2	2.000	–	294.000	0281010450302	092077
	35	32	2	1.500	–	221.000	0281010450352	097331
	40	37	2	1.000	–	147.000	0281010450402	092084
	45	42	2	1.000	–	147.000	0281010450452	092091
	50	47	2	1.000	–	147.000	0281010450502	092107
<b>5,0</b> Ø dk = 11,6 mm	20	17	2	2.000	–	294.000	0281010500202	092114
	25	22	2	1.000	–	304.000	0281010500252	092121
	30	27	2	1.000	–	147.000	0281010500302	092206
	35	32	2	1.000	–	147.000	0281010500352	092138
	40	37	2	1.000	–	147.000	0281010500402	092145
	45	41	2	1.000	–	147.000	0281010500452	092152
	50	46	2	1.000	–	147.000	0281010500502	092169
	60	56	2	500	–	73.500	0281010500602	092176

\* Modèle différent \*\* avec filetage à double filet

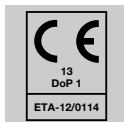

**MADE IN GERMANY**



**Vis universelle, tête disque plate,**  
T-STAR plus, filetage partiel

4CUT

Trempé, avec revêtement anti-friction

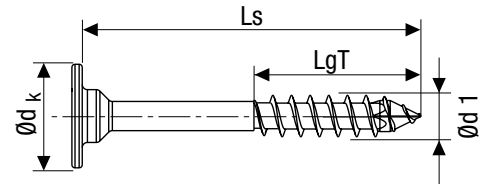

Nickelé

E1J

Dimensions [mm]				Unités d'emballage			Code article SPAX	Code EAN 4003530...
Ø du filetage	Longueur totale	Longueur du filetage total	Taille de l'embout	SPAX Box [Pièce]	Cartouches [Pièce]	Palette		
d1	Ls	LgV	T					
<b>Petit conditionnement</b>								
<b>4,0</b> Ø d <sub>k</sub> = 10,0 mm	30	16	20	200	2.000	126.000	0681030400303	257841
	34	16	20	200	2.000	126.000	0681030400343	257858

Pour les longueurs de tige adaptées à des épaisseurs de paroi de 16 mm et 19 mm pour les assemblages de corps de meuble

**Vis universelle, tête disque plate,**  
T-STAR plus, filetage partiel

4CUT

Trempé, avec revêtement anti-friction

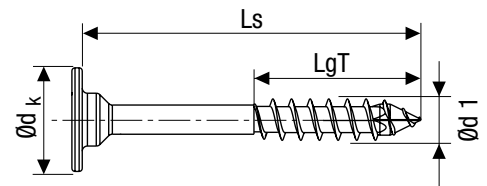

BLAX flZn/nc/TL/96

Dimensions [mm]				Unités d'emballage			Code article SPAX	Code EAN 4003530...
Ø du filetage	Longueur totale	Longueur du filetage total	Taille de l'embout	SPAX Box [Pièce]	Cartouches [Pièce]	Palette		
d1	Ls	LgV	T					
<b>Petit conditionnement</b>								
<b>4,0</b> Ø d <sub>k</sub> = 10,0 mm	30	16	20	200	2.000	126.000	0681040400303	291616
	34	16	20	200	2.000	126.000	0681040400343	291623

**NOUVEAU**

Pour les longueurs de tige adaptées à des épaisseurs de paroi de 16 mm et 19 mm pour les assemblages de corps de meuble

**MADE IN GERMANY**

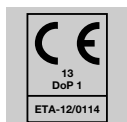





VIS POUR PLANCHER

Page 144

Vis de pose, tête fraisée *MULTI-tête*, T-STAR *plus*, filetage de fixation, *4CUT*, A9J



Page 145

Vis pour revêtement de sol , petite tête de fraisage à 60°, T-STAR *plus*, filetage partiel, *pointe CUT*, A9J





**Vis pour plancher, tête fraisée,**

T-STAR *plus*, filetage de fixation

4CUT, MULTI-tête

Trempé, avec revêtement anti-friction

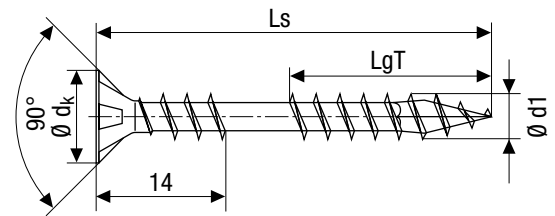

**WIROX  
A9J**

**10 µm Class 2**

Ø du filetage <b>d1</b>	Dimensions [mm]			Unités d'emballage			Code article SPAX	Code EAN 4003530...
	Longueur totale <b>Ls</b>	Longueur du filetage partiel <b>LgT</b>	Taille de l'embout <b>T</b>	SPAX Box [Pièce]	Cartouches [Pièce]	Palette		
<b>Conditionnement standard</b>								
<b>4,5</b> Ø dk = 8,8 mm	50	21	20	500	5.000	140.000	0541010450505	246906
	60	26	20	500	5.000	140.000	0541010450605	246913
	70	31	20	500	2.500	140.000	0541010450705	246920
	80	31	20	200	2.000	64.000	0541010450805	246937

**MADE IN  
GERMANY**

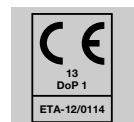



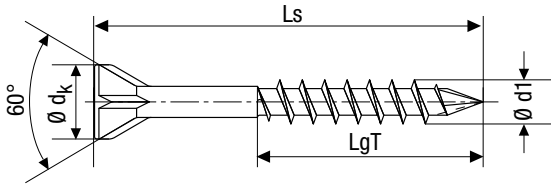

**SPAX pour revêtement de sol en bois massif, tête fraisée, T-STAR plus, filetage partiel**

Petite tête de fraisage à 60°, pointe CUT

Trempé, avec revêtement anti-friction



10 µm Class 2

WIROX  
A9J

Ø du filetage  d1	Dimensions [mm]			Unités d'emballage			Code article SPAX	Code EAN 4003530...
	Longueur totale  Ls	Longueur du filetage partiel  LgT	Taille de l'embout  T	SPAX Box [Pièce]	Cartouches [Pièce]	Palette		
<b>Conditionnement standard</b>								
<b>3,5</b>	35	20	10	500	5.000	160.000	35703503203011	246944
Ø dk =	45	28	10	500	5.000	160.000	35703503201011	246951
6,0 mm	55	35	10	500	5.000	140.000	35703503202011	246968

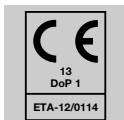

**MADE IN GERMANY**



# VIS DE REGLAGE

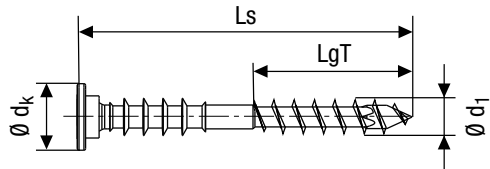

**Vis de réglage, tête plate,**  
T-STAR *plus*, filetage partiel, rainures de retenue

4CUT

Trempé, avec revêtement anti-friction



10 µm Class 2

WIROX  
A9J

Ø du filetage <b>d1</b>	Dimensions [mm]			Unités d'emballage			Code article SPAX	Code EAN 4003530...
	Longueur totale <b>Ls</b>	Longueur du filetage partiel <b>LgT</b>	Taille de l'embout <b>T</b>	SPAX Box [Pièce]	Cartouches [Pièce]	Palette		
<b>Petit conditionnement</b>								
<b>6,0</b> Ø dk = 12,0 mm	60	32	30	100	1.000	32.000	0161010600603	260520
	70	37	30	100	1.000	32.000	0161010600703	260537
	80	46	30	100	1.000	32.000	0161010600803	260544
	90	61	30	100	1.000	32.000	0161010600903	260551
<b>Conditionnement standard</b>								
<b>6,0</b> Ø dk = 12,0 mm	100	61	30	100	1.000	32.000	0161010601005	260568
	110	68	30	100	1.000	32.000	0161010601105	260575
	120	68	30	100	1.000	28.000	0161010601205	260582
	130	68	30	100	1.000	28.000	0161010601305	260599
	145	68	30	100	1.000	28.000	0161010601455	260605
	160	68	30	100	1.000	28.000	0161010601605	260612

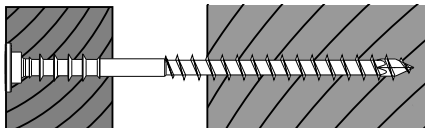

### Avantages du produit:

- Gain de temps – montage simple et rapide ne nécessitant pas l'insertion de cales\*
- Vissage possible près du bord - effet de fendillement du bois réduit grâce à 4CUT et au profil ondul
- Traitement ultérieur facilité – les fibres de bois sont tirées vers le bas par la tête plate, ce qui permet de placer la pièce suivante (par exemple carreau de plâtre) sans jointement
- Aucun pré-perçage requis dans les bois tendres
- Prise rapide de la vis grâce au filetage jusqu'à la pointe
- Utilisation possible dans les classes d'utilisation 1 et 2 selon DIN EN 1995 \*

\*lors de l'utilisation dans les planchers, pour des raisons de capacité de charge, l'insertion de cales après l'ajustement est recommandée

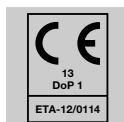



# VIS POUR CONSTRUCTION SÈCHE (GIX)

Page 150

**Vis à fixation rapide GIX Type-A, cruciforme H, phosphaté**

Page 151

**Vis à fixation rapide GIX Type-B, cruciforme H, phosphaté**

Page 152

**Vis à fixation rapide GIX Type-C, cruciforme H, phosphaté**

Page 153

**Vis à fixation rapide GIX Type-D, cruciforme H, phosphaté**



**GIX® Type-A, vis pour construction sèche, tête en trompette, cruciforme H, filetage fin**

Pointe d'aiguille

Type A pour les profilés métalliques standard

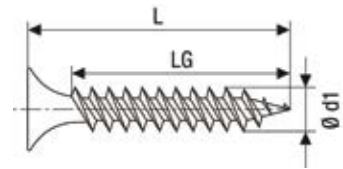

Phosphaté



Ø du filetage <b>d1</b>	Dimensions [mm]			Unités d'emballage			Code article SPAX	Code EAN 4003530...
	Longueur totale <b>Ls</b>	Longueur du filetage total <b>LgV</b>	Taille de l'embout <b>H</b>	SPAX Box [Pièce]	Cartouches [Pièce]	Palette		
<b>Conditionnement standard</b>								
<b>3,9</b> Ø d <sub>K</sub> = 8,3 mm	25	19	2	1.000	10.000	320.000	1091170390255	259623
	35	29	2	1.000	10.000	280.000	1091170390355	259630
	45	39	2	500	5.000	160.000	1091170390455	259647
	55	49	2	500	5.000	140.000	1091170390555	122293

**GIX® Type-A, vis pour construction sèche, tête en trompette, vis sur bande, cruciforme H, filetage fin**

Pointe d'aiguille, vis sur bande longue

Type A pour les profilés métalliques standard

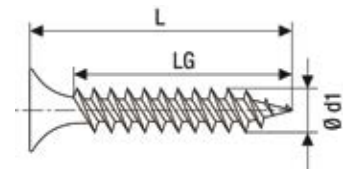

Phosphaté



Ø du filetage <b>d1</b>	Dimensions [mm]			Unités d'emballage			Code article SPAX	Code EAN 4003530...
	Longueur totale <b>Ls</b>	Longueur du filetage total <b>LgV</b>	Taille de l'embout <b>H</b>	SPAX Box [Pièce]	Cartouches [Pièce]	Palette		
<b>Conditionnement standard</b>								
<b>3,9</b> Ø d <sub>K</sub> = 8,3 mm	25	19	2	1.000	-	180.000	1091170390256	259111
	35	29	2	1.000	-	180.000	1091170390356	259128
	45	39	2	1.000	-	180.000	1091170390456	259135



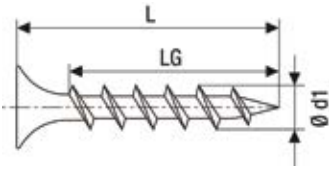

**GIX® Type-B, vis pour construction sèche, tête en trompette, cruciforme H, filetage grossier**

Pointe d'aiguille

Type B pour structure porteuse en bois



**Phosphaté**

Ø du filetage <b>d1</b>	Dimensions [mm]			Unités d'emballage			Code article SPAX	Code EAN 4003530...
	Longueur totale <b>Ls</b>	Longueur du filetage total <b>LgV</b>	Taille de l'embout <b>H</b>	SPAX Box [Pièce]	Cartouches [Pièce]	Palette		
<b>Conditionnement standard</b>								
<b>3,9</b> Ø d <sub>k</sub> = 8,3 mm	25	19	2	1.000	10.000	320.000	1891170390255	258664
	30	24	2	1.000	10.000	320.000	1891170390305	259654
	35	29	2	1.000	10.000	280.000	1891170390355	259661
	45	39	2	500	5.000	160.000	1891170390455	259678
	55	49	2	500	5.000	140.000	1891170390555	259685

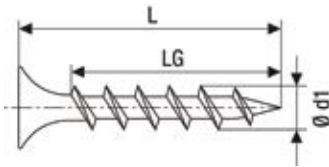

**GIX® Type-B, vis pour construction sèche, tête en trompette, vis sur bande, cruciforme H, filetage grossier**

Pointe d'aiguille, vis sur bande longue

Type B pour structure porteuse en bois



**Phosphaté**

Ø du filetage <b>d1</b>	Dimensions [mm]			Unités d'emballage			Code article SPAX	Code EAN 4003530...
	Longueur totale <b>Ls</b>	Longueur du filetage total <b>LgV</b>	Taille de l'embout <b>H</b>	SPAX Box [Pièce]	Cartouches [Pièce]	Palette		
<b>Conditionnement standard</b>								
<b>3,9</b> Ø d <sub>k</sub> = 8,3 mm	25	19	2	1.000	-	180.000	1891170390256	259142
	35	29	2	1.000	-	180.000	1891170390356	259159
	45	39	2	1.000	-	180.000	1891170390456	259166
	55	49	2	800	-	144.000	1891170390556	259173





**GIX® Type-C vis pour construction sèche, petite tête fraisée, cruciforme H, filetage HiLo**

Pointe d'aiguille, nervures fraisées

Type C pour les plaques fibre-gypse

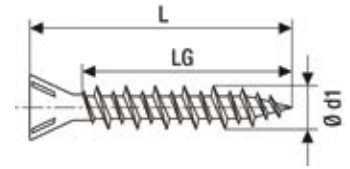

Phosphaté

Ø du filetage <b>d1</b>	Dimensions [mm]			Unités d'emballage			Code article SPAX	Code EAN 4003530...
	Longueur totale <b>Ls</b>	Longueur du filetage total <b>LgV</b>	Taille de l'embout <b>H</b>	SPAX Box [Pièce]	Cartouches [Pièce]	Palette		
<b>Conditionnement standard</b>								
<b>3,9</b> Ø d <sub>k</sub> = 6,8 mm	19	13	2	1.000	10.000	630.000	1791170390195	258633
	22	16	2	1.000	10.000	320.000	1791170390225	258640
	25	19	2	1.000	10.000	320.000	1791170390255	259692
	30	24	2	1.000	10.000	320.000	1791170390305	259708
	35	29	2	1.000	10.000	280.000	1791170390355	259715
	45	39	2	500	5.000	160.000	1791170390455	258657

**GIX® Type-C vis pour construction sèche, petite tête fraisée, vis sur bande, cruciforme H, filetage HiLo**

Pointe d'aiguille, nervures fraisées, vis sur bande longue

Type C pour les plaques fibre-gypse

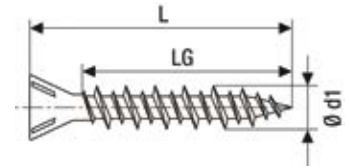

Phosphaté

Ø du filetage <b>d1</b>	Dimensions [mm]			Unités d'emballage			Code article SPAX	Code EAN 4003530...
	Longueur totale <b>Ls</b>	Longueur du filetage total <b>LgV</b>	Taille de l'embout <b>H</b>	SPAX Box [Pièce]	Cartouches [Pièce]	Palette		
<b>Conditionnement standard</b>								
<b>3,9</b> Ø d <sub>k</sub> = 6,8 mm	30	24	2	1.000	-	180.000	1791170390306	259180
	45	39	2	1.000	-	180.000	1791170390456	259197





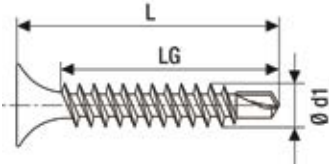

**GIX® Type-D, vis pour construction sèche, tête en trompette, cruciforme H, filetage en tôle**

Pointe de perçage

Type D pour les profilés métalliques renforcés



**Phosphaté**

Ø du filetage <b>d1</b>	Dimensions [mm]			Unités d'emballage			Code article SPAX	Code EAN 4003530...
	Longueur totale <b>Ls</b>	Longueur du filetage total <b>LgV</b>	Taille de l'embout <b>H</b>	SPAX Box [Pièce]	Cartouches [Pièce]	Palette		
<b>Conditionnement standard</b>								
<b>3,5</b>	25	19	2	1.000	10.000	320.000	1991170350255	259722
Ø d <sub>k</sub> = 8,3 mm	35	29	2	1.000	10.000	280.000	1991170350355	259739
	45	39	2	500	5.000	160.000	1991170350455	258688

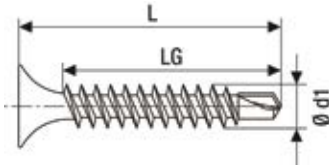

**GIX® Type-D, vis pour construction sèche, tête en trompette, vis sur bande, cruciforme H, filetage en tôle**

Pointe de perçage, vis sur bande longue

Type D pour les profilés métalliques renforcés



**Phosphaté**

Ø du filetage <b>d1</b>	Dimensions [mm]			Unités d'emballage			Code article SPAX	Code EAN 4003530...
	Longueur totale <b>Ls</b>	Longueur du filetage total <b>LgV</b>	Taille de l'embout <b>H</b>	SPAX Box [Pièce]	Cartouches [Pièce]	Palette		
<b>Conditionnement standard</b>								
<b>3,5</b>	25	19	2	1.000	-	180.000	1991170350256	259203
Ø d <sub>k</sub> = 8,3 mm	35	29	2	1.000	-	180.000	1991170350356	259210
	45	39	2	1.000	-	180.000	1991170350456	259227





# VIS POUR FENETRES (FEX)

Page 156

**FEX-KS vis de fixation de ferrures sur profilés en plastique, tête fraisée cruciforme H, filetage total A9J**



Page 157

**FEX-H vis de fixation de ferrures sur bois, tête fraisée, T-STAR plus, filetage partiel A9J**



Page 157

**FEX-H vis de fixation de ferrures sur bois, tête fraisée, cruciforme Z, filetage partiel A9J**



Page 158

**FEX-A vis de fixation de profilé à une paroi en plastique, filetage grossier, cruciforme H, filetage total A9J**



Page 159

**FEX vis de ferrure pour profilés en PVC et en bois, cruciforme H, filetage à double pas, A9J**



Page 160

**FEX - Vis combinée pour fixation de ferrures dans des profiles PVC, cruciforme H, filetage combiné, A9J**



Page 161

**FEX-vis d'assemblage profilés en PVC élément de centrage, T-STAR plus, filetage profond spécial, A3J titan argenté**



Page 162

**FEX-RS vis volets roulants, cruciforme H, filetage spécial, A9J**



Page 163

**SPAX-RA ancrage de châssis, tête cylindrique, pour fenêtre en bois, T-STAR plus, filetage total A9J**



Page 163

**Foret de maçonnerie SPAX 2 taillants**



Page 164

**SPAX-RA Ancre de châssis, tête plate fraisée, T-STAR plus, filetage total A9J**



Page 165

**Vis de baguettes de vitres, cruciforme Z, filetage partiel, Acier inoxydable A2**



Page 166

**Vis de baguettes de vitres, cruciforme Z, filetage partiel A2L**





**FEX-KS, Vis de fixation de ferrures sur profilés en plastique, tête fraisée, cruciforme H, filetage spécial**

Nervures de freinage, pointe autoforeuse

Trempé, avec revêtement anti-friction

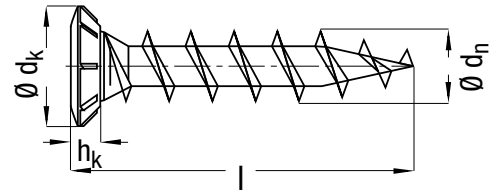

WIROX  
A9J

10  $\mu$ m Class 2

$\emptyset$ du filetage  $d_h$	Dimensions [mm]			Unités d'emballage			Code EAN 4003530...	EAN Nr. 4003530...
	Longueur totale  l	Hauteur de tête  $h_k$	Taille de l'embout  H	SPAX Box [Pièce]	Carton d'emballage [Pièce]	Palette		
<b>Conditionnement standard</b>								
<b>4,2</b> $\emptyset d_k = 7,0$ mm	20	2,4	2	1.000	10.000	630.000	1411010400205	248221
	22	2,4	2	1.000	10.000	320.000	1411010400225	248238
	22	2,4	2	6.000	–	270.000	1411010400228	249938
	25	2,4	2	1.000	10.000	320.000	1411010400255	248245
	25	2,4	2	6.000	–	288.000	1411010400258	249907
	25*	2,4	2	6.000	–	288.000	1411010400258K1	251931
	30	2,4	2	1.000	10.000	320.000	1411010400305	248269
	30	2,4	2	5.000	–	240.000	1411010400308	249044
	30*	2,4	2	5.000	–	240.000	1411010400308K1	249945
	35	2,4	2	1.000	10.000	280.000	1411010400355	248276
	35	2,4	2	4.000	–	192.000	1411010400358	251948
	40	2,4	2	1.000	10.000	280.000	1411010400405	248283
	40	2,4	2	3.000	–	135.000	1411010400408	249396
	45	2,4	2	500	5.000	–	1411010400455	248290
55	2,4	2	500	5.000	–	1411010400555	248306	

Article en fin de série \*Contrôlé par une machine

**MADE IN  
GERMANY**



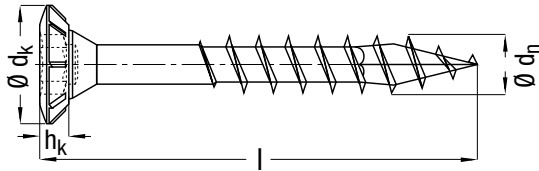

**FEX-H, Vis de fixation de ferrures sur bois, tête fraisée, T-STAR plus, T-STAR plus, filetage partiel**

Avec crans de freinage, 4CUT

Trempé, avec revêtement anti-friction



10 µm Class 2

WIROX A9J

Dimensions [mm]				Unités d'emballage			Code article SPAX	Code EAN 4003530...
Ø du filetage	Longueur totale	Hauteur de tête	Taille de l'embout	SPAX Box [Pièce]	Carton d'emballage [Pièce]	Palette		
dn	l	hk	T					
<b>Conditionnement standard</b>								
<b>4,0</b> Ø dk = 7,3 mm	30	2,4	15	1.000	10.000	320.000	35704012301011	243769
	35	2,4	15	1.000	10.000	280.000	35704012302011	243806
	40	2,4	15	1.000	10.000	280.000	35704012303011	243783

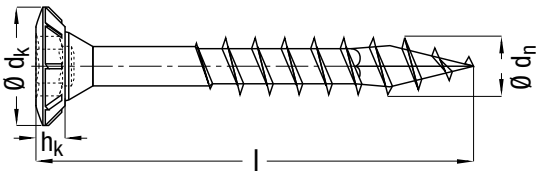

**FEX-H, Vis de fixation de ferrures sur bois, tête fraisée, cruciforme Z, filetage partiel**

Avec crans de freinage, 4CUT

Trempé, avec revêtement anti-friction



10 µm Class 2

WIROX A9J

Dimensions [mm]				Unités d'emballage			Code article SPAX	Code EAN 4003530...
Ø du filetage	Longueur totale	Hauteur de tête	Taille de l'embout	SPAX Box [Pièce]	Carton d'emballage [Pièce]	Palette		
dn	l	hk	Z					
<b>Conditionnement standard</b>								
<b>4,0</b> Ø dk = 7,3 mm	30	2,4	2	1.000	10.000	320.000	35704012401011	159961
	35	2,4	2	1.000	10.000	280.000	35704012402011	243738
	40	2,4	2	1.000	10.000	280.000	35704012403011	243745



**MADE IN GERMANY**



## FEX-A, Vis pour profilé PVC,

cruciforme H, filetage grossier

Nervures de freinage, pointe de perçage

Trempé, avec revêtement anti-friction

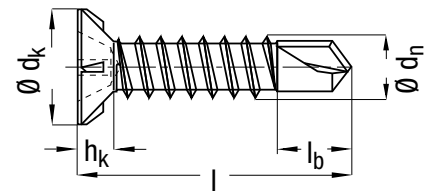

WIROX  
A9J

10 µm Class 2



Ø du filetage <b>d<sub>n</sub></b>	Dimensions [mm]			Taille de l'embout <b>H</b>	Unités d'emballage			Code EAN 4003530...	EAN Nr. 4003530...
	Longueur totale <b>l</b>	Longueur de pointe de foret <b>l<sub>b</sub></b>	Hauteur de tête <b>h<sub>k</sub></b>		SPAX Box [Pièce]	Carton d'emballage [Pièce]	PaLETTE		
<b>Conditionnement standard</b>									
<b>3,9</b> Ø d <sub>k</sub> = 7,5 mm	13	4,5	2,3	2	1.000	10.000	–	1401470390135	155840
	16	4,5	2,3	2	1.000	10.000	630.000	1401470390165	122712
	16	4,5	2,3	2	7.000	–	336.000	1401470390168	155246
	16*	4,5	2,3	2	7.000	–	336.000	1401470390168K1	176029
	19	4,5	2,3	2	1.000	10.000	630.000	1401470390195	122729
	19	4,5	2,3	2	6.000	–	288.000	1401470390198	132452
	19*	4,5	2,3	2	6.000	–	288.000	1401470390198K1	176050
	25	4,5	2,3	2	1.000	10.000	320.000	1401470390255	122743
	25	4,5	2,3	2	6.000	–	288.000	1401470390258	132445
	32	4,5	2,3	2	1.000	10.000	280.000	1401470390325	122750
	32	4,5	2,3	2	4.000	–	192.000	1401470390328	156014
38	4,5	2,3	2	1.000	10.000	280.000	1401470390385	122767	

Article en fin de série

\*Contrôlé par une machine

**MADE IN  
GERMANY**



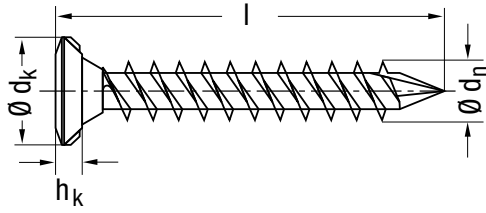

**FEX, Vis de ferrure pour profilés en PVC et en bois, cruciforme H, Filetage à double pas**

---

Nervures de freinage, *pointe CUT*

---

Trempé, avec revêtement anti-friction



10 µm Class 2

WIROX  
A9J

Ø du filetage  <b>dn</b>	Dimensions [mm]			Unités d'emballage		Code article SPAX	Code EAN 4003530...
	Longueur totale <b>l</b>	Hauteur de tête <b>hk</b>	Taille de l'embout <b>H</b>	SPAX Box [Pièce]	Palette		
<b>Conditionnement standard</b>							
<b>4,0</b> Ø dk = 7,0 mm	25	2,4	2	3.000	441.000	0521470400252	155451
	28	2,4	2	2.000	294.000	0521470400282	155468
	33	2,4	2	2.000	294.000	0521470400332	155475
	38	2,4	2	2.000	294.000	0521470400382	155529

**MADE IN  
GERMANY**



**FEX - Vis combinée pour fixation de ferrures dans des profils PVC**, cruciforme H, filetage combiné

Avec crans de freinage, pointe de forage

Trempé, avec revêtement anti-friction

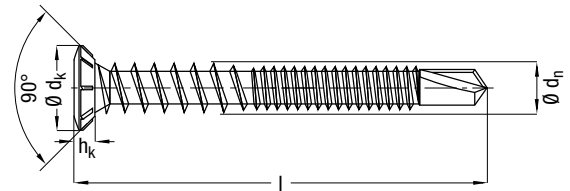

**WIROX A9J** 10 µm Class 2



Dimensions [mm]				Unités d'emballage		Code article SPAX	Code EAN 4003530...
Ø du filetage	Longueur totale	Hauteur de tête	Taille de l'embout	SPAX Box [Pièce]	Palette		
$d_n$	$l$	$h_k$	$H$				
<b>Conditionnement standard</b>							
<b>4,2</b> Ø $d_k = 7,0$ mm	35	2,4	2	2.000	294.000	35704012501471K1	170317

**MADE IN GERMANY**



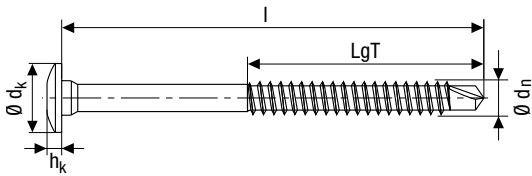

**FEX - Vis d'assemblage profilés en PVC élément de centrage, T-STAR plus, filetage profond spécial**

Pointe de forage

Trempé, avec revêtement anti-friction



Titane argent

A3J

Ø du filetage <b>dn</b>	Dimensions [mm]				Unités d'emballage			Code article SPAX	Code EAN 4003530...
	Longueur totale <b>l</b>	Longueur du filetage partiel <b>LgT</b>	Hauteur de tête <b>hk</b>	Taille de l'embout <b>T</b>	SPAX Box [Pièce]	Cartouches [Pièce]	Palette		
<b>Conditionnement standard</b>									
<b>5,5</b> Ø dk = 12,0 mm	75	40	2,8	25	200	2.000	56.000	1051900550755	188503

Article en fin de série

**MADE IN GERMANY**



**FEX-RS, Vis volets roulants,**  
cruciforme H, filetage spécial

Fixation de précision, rapide et sûre

Trempé, avec revêtement anti-friction

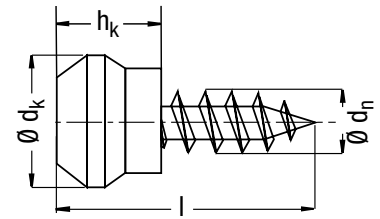

**WIROX**  
A9J

10 µm Class 2

Ø de filetage <b>dn</b>	Dimensions [mm]					Système de profil	Unités d'emballage		Code article SPAX	Code EAN 4003530...
	Longueur totale <b>l</b>	Ø de collet <b>dk</b>	Hauteur de tête <b>hk</b>	Taille de l'embout <b>H</b>	Désignation		SPAX Box [Pièce]	Carton d'emballage [pièce]		
<b>Conditionnement standard</b>										
<b>5,0</b>	11	11,0	7,5	2	RS-4	Kömmerling	400	4.000	30120000442011	111747
	12	11,0	5,8	2	RS-5	Gealan	200	2.000	35705005202011K1	154508

Article en fin de série

**MADE IN**  
  
**GERMANY**

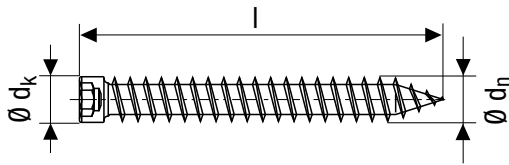

**SPAX-RA – Ancrage de châssis, tête cylindrique, T-STAR plus**

Trempé, avec revêtement anti-friction



10 µm Class 2

WIROX A9J

Dimensions [mm]			Désignation	Unités d'emballage		Code article SPAX	Code EAN 4003530...
Ø du filetage  d <sub>h</sub>	Longueur totale  l	Taille de l'embout  T		SPAX Box [Pièce]	Palette		
<b>Conditionnement standard</b>							
<b>7,5</b> Ø d <sub>k</sub> = 8,0 mm	60	30	SPAX-RA 60	100	32.000	1031010750605	181764
	80	30	SPAX-RA 80	100	28.000	1031010750805	181771
	100	30	SPAX-RA 100	100	28.000	1031010751005	181788
	120	30	SPAX-RA 120	100	28.000	1031010751205	181801
	130	30	SPAX-RA 130	100	28.000	1031010751305	181818
	150	30	SPAX-RA 150	100	28.000	1031010751505	181825
	180	30	SPAX-RA 180	100	14.000	1031010751805	181832
	210	30	SPAX-RA 210	100	12.000	1031010752105	181849



**Foret de maçonnerie SPAX**

2 taillants

avec SDS Plus

Dimensions [mm]			Nombre de taillants	Code article SPAX	Code EAN 4003530...
Longueur totale [mm]	Diamètre de perçage [mm]	Longueur de travail [mm]			
<b>Conditionnement standard</b>					
<b>260</b>	5	190	2	5000105002600	280283
	6	190	2	5000106002600	280290

Foret de maçonnerie : 5,0 mm pour briques creuses et 6,0 mm pour les briques silico-calcaires et le béton

\*UE: 5 forets par paquet





**SPAX-RA – Ancrage de châssis, tête plate fraisée,**  
T-STAR plus

Trempé, avec revêtement anti-friction

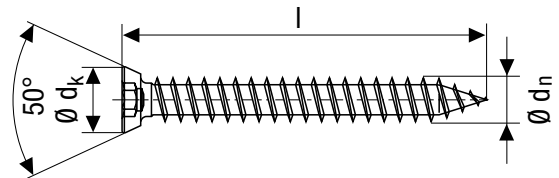



**WIROX**  
A9J 10 µm Class 2



Dimensions [mm]			Désignation	Unités d'emballage		Code article SPAX	Code EAN 4003530...
Ø du filetage $d_n$	Longueur totale l	Taille de l'embout T		SPAX Box [Pièce]	Palette		
<b>Conditionnement standard</b>							
<b>7,5</b> tête plate fraisée $\varnothing d_k = 11$ mm	40	30	SPAX-RA 40	100	32.000	1021010750405	181665
	60	30	SPAX-RA 60	100	32.000	1021010750605	181672
	80	30	SPAX-RA 80	100	28.000	1021010750805	181689
	100	30	SPAX-RA 100	100	28.000	1021010751005	181696
	120	30	SPAX-RA 120	100	28.000	1021010751205	181719
	130	30	SPAX-RA 130	100	28.000	1021010751305	181726
	150	30	SPAX-RA 150	100	28.000	1021010751505	181733
	180	30	SPAX-RA 180	100	14.000	1021010751805	181740
	210	30	SPAX-RA 210	100	12.000	1021010752105	181757

**Caches plastique pour vis à tête fraisée plate SPAX-RA**

Emballage de 500 pièces

		
Couleur	Blanc	Noir
Code article SPAX	5000008000001	50000080000101
Code EAN	4003530043246	4003530043253

**MADE IN GERMANY**



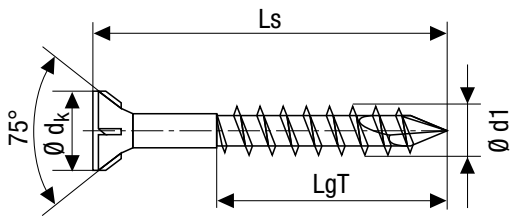

**Vis de baguettes de vitres SPAX, tête fraisée,**  
cruciforme Z, filetage partiel

Nervures fraisées, *pointe CUT*

Avec revêtement anti-friction



Class 3

Acier inoxydable A2

A2  
AISI 304

Ø du filetage <b>d1</b>	Dimensions [mm]			Unités d'emballage			Code article SPAX	Code EAN 4003530...
	Longueur totale <b>Ls</b>	Longueur du filetage partiel <b>LgT</b>	Taille de l'embout <b>Z</b>	SPAX Box [Pièce]	Cartouches [Pièce]	Palette		
<b>Petit conditionnement</b>								
<b>3,5</b> Ø dk = 6,1 mm	40	23	2	200	2.000	126.000	35703503401002	168420

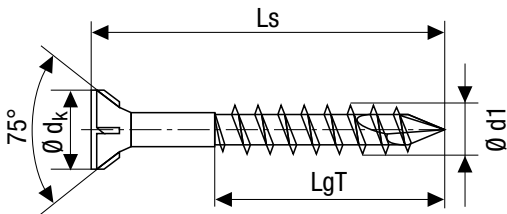

**Vis de baguettes de vitres SPAX, tête fraisée,**  
cruciforme Z

Nervures fraisées, *pointe CUT*

Avec revêtement anti-friction



Class 1

YELLOX  
A2L

Ø du filetage <b>d1</b>	Dimensions [mm]			Unités d'emballage			Code article SPAX	Code EAN 4003530...
	Longueur totale <b>Ls</b>	Longueur du filetage partiel <b>LgT</b>	Taille de l'embout <b>Z</b>	SPAX Box [Pièce]	Cartouches [Pièce]	Palette		
<b>Conditionnement standard</b>								
<b>3,5</b> Ø dk = 6,1 mm	40	23	2	200	2.000	126.000	35703503301022	168413

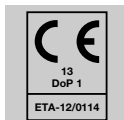

**MADE IN GERMANY**



# KITS SPAX

Page 170

**SPAX Coffret de montage L-BOXX, vis à tête fraisée, T-STAR plus, A9J**

Page 173

**SPAX Coffret de montage L-BOXX, vis à tête fraisée, T-STAR plus, acier inoxydable A2**

Page 171

**SPAX Coffret de montage L-BOXX-MINI, vis à tête fraisée, T-STAR plus, A9J**

Page 174

**SPAX Coffret de montage L-BOXX, Kit pour électricien, tête ronde T-STAR plus, Acier inoxydable A2, A9J**

Page 172

**SPAX Coffret de montage L-BOXX, vis à tête fraisée, curciforme Z, A2L**

Page 175

**SPAX Coffret de montage, L-BOXX-Mini, Kit pour électricien, tête ronde, T-STAR plus, A9J**

**SPAX Coffret de montage, Box systainer  
T-Loc I, vis à tête fraisée, T-STAR *plus*, A9J**



**SPAX Coffret de montage Box systainer T-Loc  
3, vis pour meubles, vis à tête fraisée,  
T-STAR *plus*, A9J**



**SPAX L-BOXX-MINI, vis à tête fraisée,  
T-STAR *plus*, BLAX**



**SPAX Coffret de montage BIG,  
vis à tête fraisée, T-STAR *plus*, A9J**





Page 170

**SPAX Coffret de montage L-BOXX, vide**

Page 171

**SPAX Coffret de montage L-BOXX-MINI, vide**



### Coffret de montage L-BOXX SPAX, plastique, grand modèle

Tête fraisée SPAX, T-STAR plus

2 445 vis à tête fraisée 16 dimensions  
plus 1 SPAX-BITBOX T-STAR plus

**WIROX A9J 10 µm Class 2**

Code article SPAX	5000009161019
Code EAN	4003530247903
UE	1 pièce par carton

275 3,5 x 30 T 20	225 3,5 x 35 T 20	180 4,0 x 30 T 20	175 4,0 x 35 T 20	30 6,0 x 120 T 30
150 4,0 x 40 T 20	150 4,0 x 25 T 20	140 4,0 x 50 T 20	140 4,0 x 45 T 20	
60 5,0 x 60 T 20	100 4,0 x 60 T 20	100 4,5 x 50 T 20	200 4,0 x 20 T 20	60 5,0 x 100 T 20
	SPAX-BITBOX	60 5,0 x 80 T 20	400 3,5 x 16 T 20	

■ = T-STAR plus filetage total □ = T-STAR plus filetage partiel

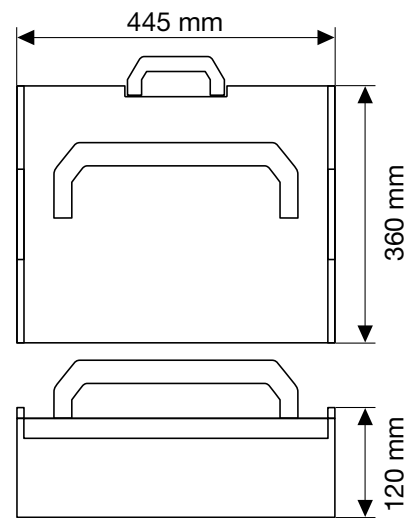

1 x

### Coffret de montage L-BOXX SPAX, plastique, grand modèle

Coffret vide

Code article SPAX	5000009166019
Code EAN	4003530253256
UE	1 pièce par carton

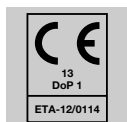

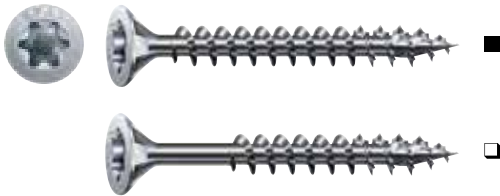
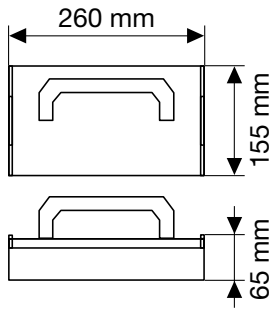

**Coffret de montage L-BOXX Mini SPAX, plastique, petit modèle**

Tête fraisée SPAX, T-STAR *plus*

700 vis à tête fraisée 6 dimensions plus 3 embouts SPAX T-STAR *plus*

10 µm Class 2

WIROX A9J

Code article SPAX	5000009162019
Code EAN	4003530247910
UE	1 pièce par carton

200 3,5 x 16 T 20	100 4,0 x 35 T 20	50 4,0 x 50 T 20
200 3,5 x 30 T 20	100 4,0 x 40 T 20	50 4,5 x 60 T 20

■ = T-STAR *plus* filetage total □ = T-STAR *plus* filetage partiel

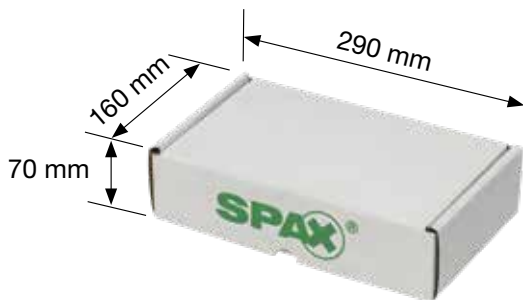

T 20  
3 x



**Coffret de montage L-BOXX Mini SPAX, plastique, petit modèle**

Coffret vide



Code article SPAX	5000009167019
Code EAN	4003530253263
UE	1 pièce par carton

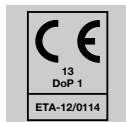



**Coffret de montage L-BOXX SPAX, plastique, grand modèle**

Tête fraisée SPAX, cruciforme Z

2 925 vis à tête fraisée 17 dimensions plus 5 embouts cruciformes Z

**YELLOX  
A2L**

**Class 1**

Code article SPAX	5000009164019
Code EAN	4003530252303
UE	1 pièce par carton

75 4,5 x 60 Z 2 ●	75 4,5 x 50 Z 2 ○	200 3,5 x 25 Z 2 ●	100 4,0 x 45 Z 2 ●	100 4,0 x 50 Z 2 ○
50 5,0 x 60 Z 2 ○	75 4,5 x 45 Z 2 ●	100 4,0 x 40 Z 2 ●	150 3,5 x 30 Z 2 ●	
	400 3,0 x 10 Z 1 ●	150 3,5 x 40 Z 2 ●	150 3,5 x 35 Z 2 ●	50 5,0 x 80 Z 2 ●
50 5,0 x 70 Z 2 ●	400 3,0 x 16 Z 1 ●	400 2,5 x 25 Z 1 ●	400 2,5 x 20 Z 1 ●	

■ = T-STAR plus filetage total □ = T-STAR plus filetage partiel

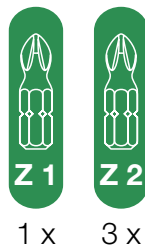
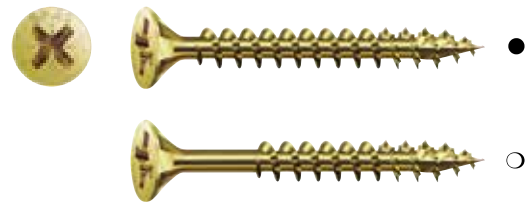
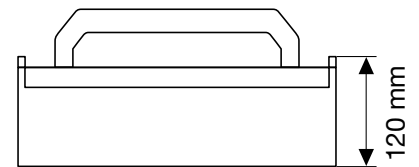
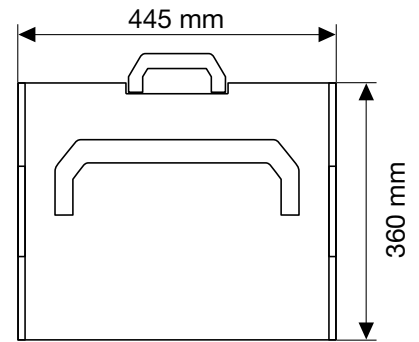

1 x

3 x

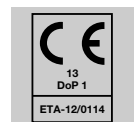

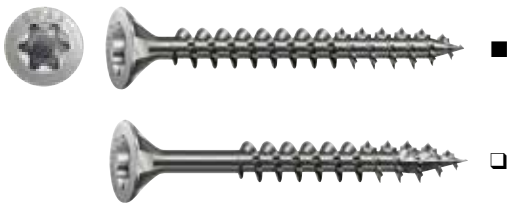
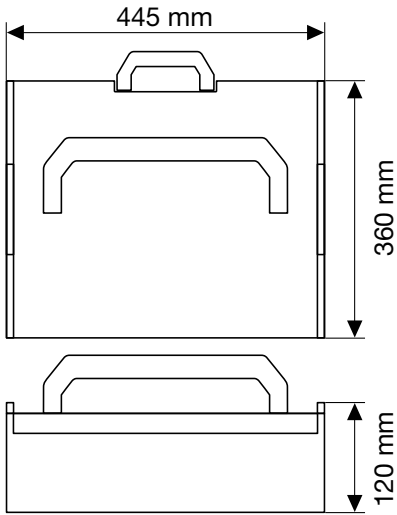

### Coffret de montage L-BOXX SPAX, plastique, grand modèle

Tête fraisée SPAX, T-STAR *plus*

1 065 vis à tête fraisée 17 dimensions  
plus 5 embouts T-STAR *plus*

**Class 3**

**Acier inoxydable A2**

**A2**  
AISI 304

Code article SPAX	5000009165019
Code EAN	4003530252310
UE	1 pièce par carton

50 4,0 x 60 T 20 ■	50 5,0 x 50 T 20 ■	100 3,5 x 30 T 15 □	50 5,0 x 60 T 20 □	50 5,0 x 80 T 20 □
50 4,0 x 50 T 20 ■	75 4,5 x 35 T 20 ■	50 4,5 x 50 T 20 □	100 3,5 x 35 T 15 □	30 5,0 x 90 T 20 □
	100 3,0 x 35 T 10 ■	30 6,0 x 40 T 30 ■	30 6,0 x 60 T 30 □	
75 4,0 x 40 T 20 ■	75 4,0 x 30 T 20 ■	75 4,0 x 25 T 20 ■	75 4,0 x 20 T 20 ■	

■ = T-STAR *plus* filetage total □ = T-STAR *plus* filetage partiel

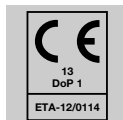





## Coffret de montage L-BOXX, kit pour électricien, grande taille

SPAX tête ronde, T-STAR *plus*

1200 vis à tête ronde en 14 dimensions, dont 4 dimensions en acier inoxydable A2 et 10 dimensions avec WIROX A9J, plus 250 chevilles et 6 embouts T-STAR *plus*

<b>A2</b> AISI 304	<b>Acier inoxydable A2</b>	<b>Class 3</b>
<b>WIROX</b> A9J	<b>10 µm Class 2</b>	
Code article SPAX	5000009160319	
Code EAN	4003530277313	
UE	1 pièce par carton	

75 5,0 x 50 T 20	100 4,0 x 30 T 20	100 4,0 x 35 T 20	100 4,0 x 40 T 20	100 4,0 x 50 T 20	100 6,0 x 30 Dübel/ plug
75 5,0 x 60 T 20	100 4,0 x 25 T 20	100 4,0 x 30 T 20	100 4,0 x 35 T 20	100 4,0 x 40 T 20	100 8,0 x 40 Dübel/ plug
50 5,0 x 80 T 20	100 4,0 x 50 T 20	50 6,0 x 80 T 30	6 T-STAR <i>plus</i> Bit	50 10,0 x 50 Dübel/plug	

■ = T-STAR *plus* filetage total

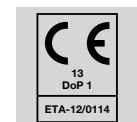
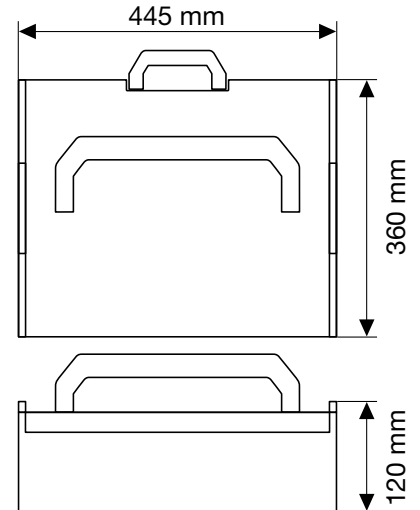



**Coffret de montage L-BOXX Mini, kit pour électricien**

SPAX tête ronde, T-STAR plus, WIROX

475 vis à tête ronde en 5 dimensions plus 75 chevilles et 3 embouts T-STAR plus

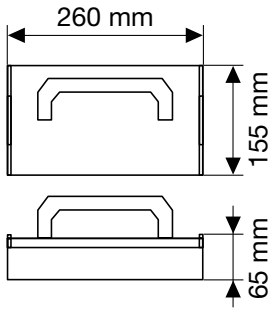

10 µm Class 2

WIROX A9J



Code article SPAX	5000009160219
Code EAN	4003530277320
UE	1 pièce par carton



100 4,0 x 25 T 20 ■	100 4,0 x 30 T 20 ■	75 6,0 x 30 Dübel/plug
100 4,0 x 35 T 20 ■	100 4,0 x 40 T 20 ■	75 4,0 x 50 T 20 ■

■ = T-STAR plus filetage total





## SPAX Box systainer<sup>3</sup> T-Loc

Tête fraisée SPAX, T-STAR plus

1 380 vis à tête fraisée, 12 dimensions plus 5 embouts SPAX T-STAR plus

**NOUVEAU**

**WIROX A9J 10 µm Class 2**

Code article SPAX	5000009172009
Code EAN	4003530255496
UE	1 pièce par carton

400 3,5 x 16 T 20	350 3,5 x 30 T 20	180 4 x 40 T 20	100 4,5 x 60 T 20
350 3,5 x 20 T 20	300 4 x 30 T 20	125 4 x 50 T 20	90 5 x 50 T 20
200 3,5 x 25 T 20	200 4 x 35 T 20	100 4,5 x 50 T 20	80 5 x 60 T 20



T 20  
5 x

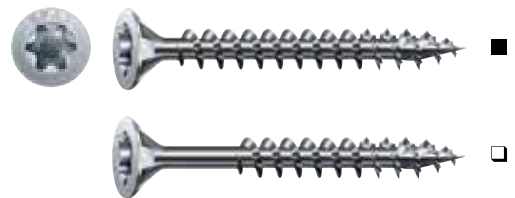
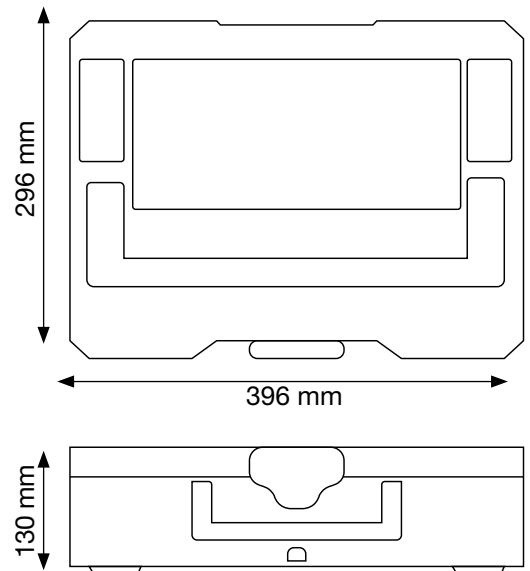

■ = T-STAR plus filetage total □ = T-STAR plus filetage partiel



Coffret SPAX Box systainer  
avec l'aimable autorisation  
de la société TANOS GmbH  
[www.TANOS.de](http://www.TANOS.de)

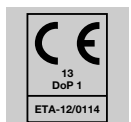





**L**ock pour une fermeture aisée

**O**pen pour une ouverture facile, même en état assemblé

**C**onnect pour un assemblage rapide de plusieurs boîtes

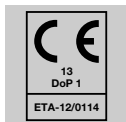



## SPAX Box systainer<sup>3</sup> T-Loc MÖBELBAU

Tête fraisée SPAX, T-STAR plus

2.900 vis pour meubles, 12 dimensions plus 5 embouts SPAX T-STAR plus (2 x T10 und 3 x T20)

**NOUVEAU**

**WIROX  
A9J**

**10 µm Class 2**

**Vernickelt  
E1J**

Code article SPAX 5000009172011

Code EAN 4003530291760

UE 1 pièce par carton

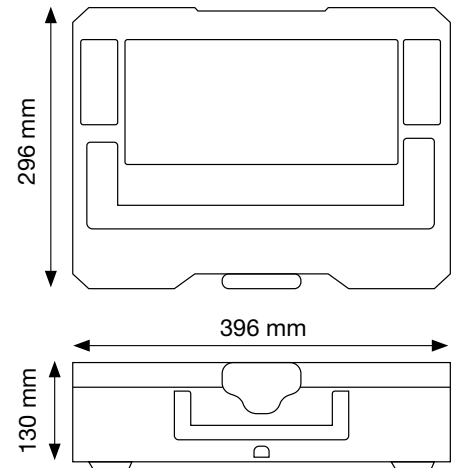

<p>WIROX A9J 300 3,5 x 20 T 20</p>	<p>WIROX A9J 400 4 x 20 T 20</p>	<p>WIROX A9J 200 4 x 30 T 20</p>	<p>WIROX A9J 150 4 x 40 T 20</p>
<p>WIROX A9J 400 3,5 x 16 T 20</p>	<p>WIROX A9J 300 4 x 20 T 20</p>	<p>Vernickelt E1J 150 4 x 30 T 20</p>	<p>WIROX A9J 250 3 x 30 T 10</p>
<p>WIROX A9J 200 4 x 16 T 20</p>	<p>WIROX A9J 200 4 x 25 T 20</p>	<p>Vernickelt E1J 150 4 x 34 T 20</p>	<p>WIROX A9J 200 3,5 x 30 T 20</p>



**WIROX  
A9J**



**WIROX  
A9J**



**Nickelé**

**E1J**



T 10 T 20  
2 x 3 x

Coffret SPAX Box systainer  
avec l'aimable autorisation  
de la société TANOS GmbH  
[www.TANOS.de](http://www.TANOS.de)

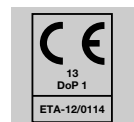

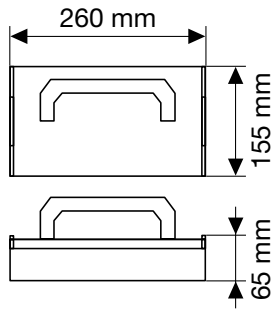

## SPAX L-BOXX Mini BLAX

Tête fraisée SPAX, T-STAR *plus*

800 vis à tête fraisée, 6 dimensions plus 3 embouts SPAX T-STAR *plus* T 20

**NOUVEAU**

flZn/nc/TL/96 **BLAX**

Code article SPAX	5000009162029
Code EAN	4003530292033
UE	1 pièce par carton

200 3,5 x 16 T 20 ■	200 3,5 x 30 T 20 ■	100 3,5 x 40 T 20 ■
150 4,0 x 25 T 20 ■	100 4,0 x 35 T 20 ■	50 4,0 x 50 T 20 ■

■ = T-STAR *plus* filetage total

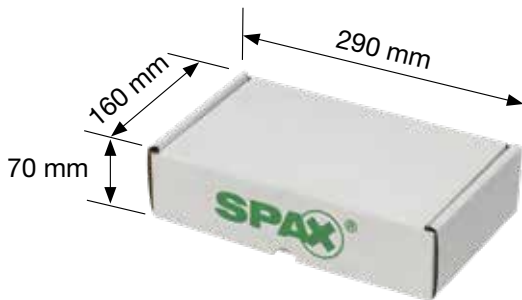

T 20  
3 x

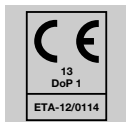

**MADE IN GERMANY**



## SPAX coffret de montage T-STAR plus BIG

SPAX tête fraisée, T-STAR plus, WIROX

384 vis à tête fraisée, 14 dimensions plus 3 SPAX embouts T-STAR plus

**WIROX A9J 10 µm Class 2**

Code article SPAX	4000001991169
Code EAN	4003530246609
UE	5 pièce

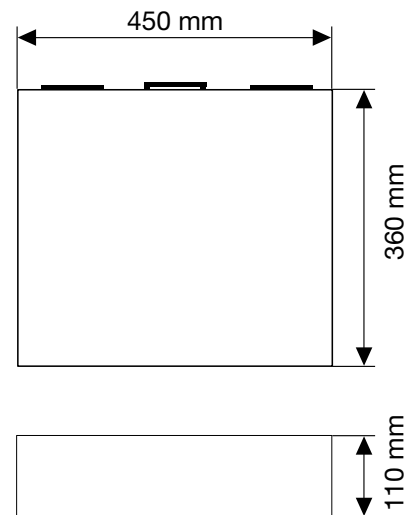

## Inhalt

50 4,0 x 35 T 20	50 4,0 x 40 T 20	40 4,0 x 50 T 20	30 4,0 x 60 T 20				
40 4,5 x 50 T 20	30 4,5 x 60 T 20	Bits					
25 5,0 x 60 T 20	25 4,5 x 80 T 20	20 5 x 80 T 20	16 5 x 100 T 20	16 6 x 100 T 30	12 6 x 120 T 30	10 6 x 140 T 30	
20 5,0 x 70 T 20							

☐ = T-STAR plus filetage partiel



**MADE IN GERMANY**

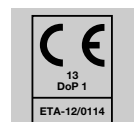





# CHEVILLE ET CHEVILLE À FRAPPER

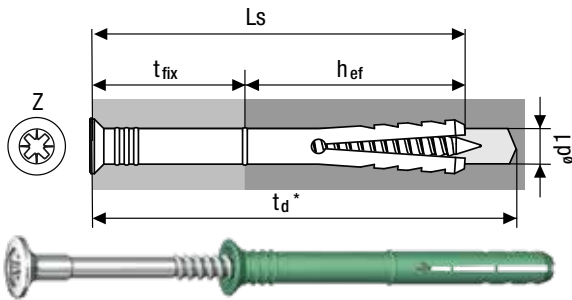

### Cheville à frapper SPAX, tête fraisée

Type ND

Cheville et vis à clou

Nylon, acier galvanisé

Foret Ø  d1	Dimensions [mm]				Unités d'emballage			Code article SPAX	Code EAN 4003530...
	Longueur totale  Ls	Taille de l'embout  Z	Profon- deur de pose min.  h <sub>ef</sub>	Longueur utile max.  t <sub>fix</sub>	SPAX Box [Pièce]	Car- touches [Pièce]	Palette		
<b>Conditionnement standard</b>									
<b>6,0</b>	40	2	25	15	200	2.000	64.000	4861080600405	271748
	60	2	25	35	200	2.000	64.000	4861080600605	271755
<b>8,0</b>	80	3	40	40	100	1.000	32.000	4861080800805	271762
	100	3	40	60	100	1.000	32.000	4861080801005	271779
<b>Petit conditionnement</b>									
<b>6,0</b>	40	2	25	15	50	150	65.100	4861080600406	266980
	60	2	25	35	50	150	33.600	4861080600606	266997
<b>8,0</b>	80	3	40	40	50	150	24.000	4861080800806	267000
	100	3	40	60	50	150	24.000	4861080801006	267017

\* Profondeur du trou de forage t<sub>d</sub> = Longueur totale L<sub>s</sub> + 10mm

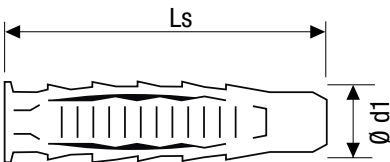

### Cheville SPAX

type SD

Cheville à expansion 4 zones

Nylon



Foret Ø  d1	Dimensions [mm]		Unités d'emballage			Code article SPAX	Code EAN 4003530...
	Longueur totale  Ls	Vis recom- mandées  Ø	SPAX Box [Pièce]	Cartouches [Pièce]	Palette		
<b>Conditionnement standard</b>							
<b>5,0</b>	25	3-4	150	750	240.000	4100000500257	257018
<b>6,0</b>	30	4-5	80	400	128.000	4100000600307	257049
	45	4-5	50	250	80.000	4100000600457	257070
<b>8,0</b>	40	4,5-6	40	200	64.000	4100000800407	257537
	40	4,5-6	100	300	67.200	4100000800406	257100
<b>10,0</b>	50	6-8	25	125	40.000	4100001000507	290664





# GAMME D'EMBOUTS



Page 186

**SPAX T-STAR *plus* gamme d'embouts T10-T40,  
longueur 25 mm**

Page 189

**SPAX-BITBOX, T-STAR *plus***

Page 187

**SPAX T-STAR *plus* gamme d'embouts T10-T40,  
longueur 25 mm**

Page 188

**SPAX T-STAR *plus* gamme d'embouts T10-T40,  
longueur 50 mm**

Page 188

**SPAX T-STAR *plus* gamme d'embouts T50,  
longueur 35 mm**

## Embout SPAX - 10 boîtes à 5 pièces

### T-STAR plus, Longueur 25 mm

Positionnement net de l'embout et meilleur guidage, par exemple lors d'un travail en hauteur

Les inserts de tournevis SPAX pour visseuse manuelle, électrique et sans fil, les perceuses et les visseuses pneumatiques conviennent par leur précision d'ajustage, les valeurs optimales de dureté et de transmission du couple ainsi que par leur longue durée de vie.







Les porte-embouts SPAX et les embouts SPAX sont des outils de qualité.

Embout SPAX T-STAR plus dans CUT-CASE SPAX

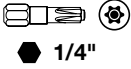
Contenu de chaque type :

10 boîtes à 5 pièces ou 50 pièces par CUT-CASE SPAX de 25 mm de longueur



						
Taille de l'embout	<b>T 10</b>	<b>T 15</b>	<b>T 20</b>	<b>T 25</b>	<b>T 30</b>	<b>T 40</b>
Pour SPAX Ø du filetage [mm]	3,0	3,5	3,5 4,0 4,5 5,0	<b>Terrasse</b> 5,0 pour A2 6,0 pour A4 <b>Fex</b> 5,5 pour vis d'assemblage	6,0	8,0
<b>5 EMBOUTS par boîte, UE 10 boîtes dans CUT-CASESPAX = 50 EMBOUTS</b>						
Code article SPAX	5000009192109	5000009192159	5000009192209	5000009192259	5000009192309	5000009192409
Code EAN	4003530239632	4003530239649	4003530239656	4003530239663	4003530239670	4003530239687



**SPAX Bit - 10 boîtes à 1 pièce**

**T-STAR plus, Longueur 25 mm**

Positionnement net de l'embout et meilleur guidage, par exemple lors d'un travail en hauteur

Les inserts de tournevis SPAX pour visseuse manuelle, électrique et sans fil, les perceuses et les visseuses pneumatiques convainquent par leur précision d'ajustage, les valeurs optimales de dureté et de transmission du couple ainsi que par leur longue durée de vie.

Les porte-embouts SPAX et les embouts SPAX sont des outils de qualité.







<p>1/4"</p>						
Taille de l'embout	<b>T 10</b>	<b>T 15</b>	<b>T 20</b>	<b>T 25</b>	<b>T 30</b>	<b>T 40</b>
Pour SPAX Ø du filetage [mm]	3,0	3,5	3,5 4,0 4,5 5,0	<b>Terrasse</b> 5,0 pour A2 6,0 pour A4 <b>Fex</b> 5,5 pour vis d'assemblage	6,0	8,0
<b>1 EMBOUTS par boîte, UE 5 boîtes = 5 EMBOUTS</b>						
Code article SPAX	5000007899101	5000007899151	5000007899201	5000007899251	5000007899301	5000007899401
Code EAN	4003530192807	4003530190551	4003530190568	4003530190575	4003530190582	4003530159299

## Embout SPAX

### T-STAR plus, Longueur 50 mm

Contenu de chaque type :  
10 boîtes à 5 pièces ou 50 pièces par  
CUT-CASE SPAX de 50 mm de longueur





 <b>1/4"</b>						
	<b>T 10</b>	<b>T 15</b>	<b>T 20</b>	<b>T 25</b>	<b>T 30</b>	<b>T 40</b>
Klingengröße	<b>T 10</b>	<b>T 15</b>	<b>T 20</b>	<b>T 25</b>	<b>T 30</b>	<b>T 40</b>
Pour SPAX Ø du filetage [mm]	3,0	3,5	3,5 4,0 4,5 5,0	<b>Terrasse</b> 5,0 pour A2 6,0 pour A4 <b>Fex</b> 5,5 pour vis d'as- semblage	6,0	8,0
<b>5 EMBOUTS par boîte, UE 10 boîtes dans CUT-CASESPAX = 50 EMBOUTS</b>						
Code article SPAX	5000009193109	5000009193159	5000009193209	5000009193259	5000009193309	5000009193409
Code EAN	4003530192852	4003530192869	4003530192876	4003530192883	4003530192890	4003530192906

## Embout SPAX

### T-STAR plus, Longueur 35 mm

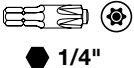
Dans une boîte (5 boîtes avec un embout chacune)

 <b>1/4"</b>	
	<b>T 50</b>
Pour SPAX Ø du filetage [mm]	10,0 und 12,0
<b>1 pièce par boîte, UE 5 boîtes = 5 embouts</b>	
Code article SPAX	5000007899501
Code EAN	4003530159305

#### Instructions pour la mise en œuvre :

Ne pas utiliser les embouts SPAX en longueurs de 50 mm et de 35 mm dans le porte-embout, mais les fixer directement dans le mandrin de la perceuse ou de la visseuse sans fil.

### BITBOX SPAX T-STAR plus

1 porte-embout à changement rapide, entraînement 1/4", longueur 60 mm + 6 embouts SPAX T-STAR plus, entraînement 1/4", longueur 25 mm,

Emploi universel

Utilisation d'une seule main

Bord antidérapant caoutchouté

Forme ouverte et compacte de la boîte à embouts

Porte-embout à changement rapide

Pas de blocage de l'embout dans le porte-embouts

UE 5 BITBOX SPAX par carton



Code article SPAX	4000007899019
Code EAN	4003530271014

### SPAX-BITBOX T-STAR plus:

1 porte-embout à changement rapide, entraînement 1/4", longueur 60 mm + 6 embouts SPAX T-STAR plus T10-T40, entraînement 1/4", longueur 25 mm

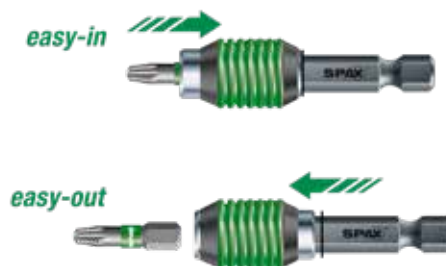



# FORETS À BÉTON ET MAÇONNERIE SPAX

AVEC SDS PLUS

## POUR VIS SPAX

Les forets à béton et maçonnerie sont parfaitement adaptés aux chevilles SPAX et aux ancrages de châssis SPAX du point de vue de leur longueur et de leur diamètre.

## FORETS POUR CHEVILLE SPAX

Les forets à béton SPAX à mandrin SDS Plus permettent de concilier perçage rapide et longue durée de vie.

- Le foret idéal pour le béton armé
- Avec une géométrie symétrique à 4 tranchants
- La pointe de centrage permet de réaliser un perçage très précis
- La certification PGM garantit la précision des trous

## FORETS POUR ANCRAGES DE CHÂSSIS SPAX

Les forets de maçonnerie SPAX à mandrin SDS-Plus permettent de combiner une progression de perçage rapide tout en réduisant l'usure.

- Le foret idéal pour la maçonnerie
- La géométrie de la pointe permet de réaliser un perçage très précis

### Foret à béton SPAX, à 4 tranchants, avec mandrin SDS PLUS



	Dimensions [mm]		Nombre de tranchants	Code article SPAX	Code EAN	
	Longueur totale [mm]	Diamètre de perçage [mm]				Longueur de travail [mm]
<b>160</b>		5	95	4	5000205001600	4003530279881
		6	95	4	5000206001600	4003530279898
		8	95	4	5000208001600	4003530279904
		10	95	4	5000210001600	4003530279911
		12	85	4	5000212001600	4003530279928
<b>260</b>		6	190	4	5000206002600	4003530279935
		8	190	4	5000208002600	4003530279942
		10	190	4	5000210002600	4003530279959
		12	185	4	5000212002600	4003530279966
		14	182	4	5000214002600	4003530279973

### Foret de maçonnerie SPAX, à 2 tranchants, avec mandrin SDS PLUS



	Diamètre de perçage [mm]	Longueur de travail [mm]	Nombre de tranchants	Code article SPAX	Code EAN
<b>260</b>	5	190	2	5000105002600	4003530280283
	6	190	2	5000106002600	4003530280290

Foret de maçonnerie : 5,0 mm pour les briques creuses et 6,0 mm pour les briques silico-calcaires et le béton

\*5 forets par paquet



**SPAX - WE CARE**

AVEC SPAX, TOUT DURE PLUS LONGTEMPS.  
MÊME NOTRE PLANÈTE.

Nous savons que nous sommes responsables de chaque geste que nous faisons – pour les personnes et notre environnement. Chaque individu contribue au changement climatique et peut contribuer à protéger l'environnement. Surtout en tant qu'entreprise, nous jouons un rôle important – et nous en sommes sûrs : nous pouvons faire la différence!

Nous accordons au développement durable la priorité qu'il mérite et remettons constamment en question nos actions – en tant que contribution à la préservation de notre planète, en tant que signal à nos employés et en tant que promesse à nos clients.



Par principe, nous voulons limiter notre consommation – en particulier les combustibles fossiles – ou du moins la réduire dans un premier temps. C'est pourquoi nous travaillons à la réalisation des objectifs suivants :



Produits



Pas de déchets



Épargne

Protection de  
l'environnement

Processus



Ressources

# CONDITIONS GÉNÉRALES DE VENTE

---

## Domaine de validité

1. Ces conditions s'appliquent aux sociétés, aux personnes morales de droit public et aux fonds spéciaux de droit public. Ces conditions s'appliquent également même si nous n'y faisons pas expressément référence à chaque fois séparément.

Nos livraisons et services sont fournis exclusivement sur la base des conditions suivantes.

Les conditions générales de vente du client ne sont efficaces que si nous les acceptons expressément par écrit pour la conclusion du contrat spécifique correspondant. Si la commande est confirmée par le client en dérogation à nos conditions générales de vente, seules nos conditions générales de vente sont applicables, même si nous ne nous y opposons pas expressément.

Au plus tard lors de l'acceptation de notre prestation de livraison, nos conditions générales de vente sont réputées avoir été intégralement acceptées par le client.

## Prescriptions générales

2. Nos offres sont sans engagement. Les commandes ne deviennent contraignantes qu'avec notre confirmation de commande, à moins qu'il n'existe un règlement contractuel individuel.
3. Les informations et illustrations contenues dans les offres, listes de prix, brochures, catalogues, etc. sont des valeurs approximatives usuelles dans le secteur, sauf si nous les avons expressément déclarées contraignantes.
4. Les informations téléphoniques et personnelles sont toujours non contraignantes et juridiquement inefficaces jusqu'à notre confirmation écrite expresse.

## Contrats à long terme et contrats sur appel, ajustement des prix

5. En cas d'augmentation imprévue des coûts, nous nous réservons le droit d'ajuster les prix, même pour les commandes déjà passées.

## Confidentialité

6. Chaque partie utilise tous les documents (y compris les échantillons, les modèles et les données) et les connaissances qu'elle reçoit de la relation commerciale uniquement aux fins poursuivies conjointement et les garde confidentiels vis-à-vis des tiers avec le même soin que les documents et connaissances propres correspondants si l'autre partie les décrit comme confidentiels ou a un intérêt évident à les garder confidentiels.

Cette obligation prend effet dès la première réception des documents ou des connaissances et ne prend pas fin après la fin de la relation commerciale.

7. Cette obligation ne s'applique pas aux documents et connaissances qui sont généralement connus ou qui étaient déjà connus du client au moment de la réception sans que celui-ci soit tenu au secret de confidentialité, ou qui sont transmis ultérieurement par un tiers habilité à les transmettre, ou qui sont développés par le client destinataire sans exploitation des documents ou connaissances de l'autre client qui doivent être tenus secrets.

## Dessins et descriptions

8. Si une partie fournit à l'autre partie des dessins ou des documents techniques relatifs aux marchandises à fournir ou à leur fabrication, ceux-ci restent la propriété de la partie qui les a fournis.

## Conditions de paiement

9. Sauf stipulation contraire, notre facture respective est due immédiatement et payable sans déduction.
10. Si nous avons incontestablement livré des marchandises partiellement défectueuses, notre client est néanmoins tenu de payer la partie non défectueuse.
11. Par ailleurs, le client ne peut compenser que contre des demandes reconventionnelles légalement établies ou incontestées.
12. En cas de retard de paiement, nous sommes en droit de facturer des intérêts à compter de la date d'échéance au taux que la banque nous facture pour les découverts en compte courant, mais au moins 8 points de pourcentage au-dessus du taux d'intérêt de base respectif de la Banque centrale européenne. Nous nous réservons le droit de faire valoir d'autres dommages. Nous sommes en particulier en droit de facturer 20,00 euros plus la TVA légale pour chaque relance en tant que frais de traitement.
13. En cas de défaut de paiement, nous sommes en droit, après notification écrite au client, de suspendre l'exécution de nos obligations jusqu'à réception des paiements.
14. Les lettres de change ne sont pas acceptées, les chèques uniquement sur accord et uniquement à titre d'exécution. Toute garantie est exclue en ce qui concerne la présentation en temps voulu du chèque ou l'introduction d'un protêt faute de paiement.
15. Si, après la conclusion du contrat, il apparaît que notre droit au paiement est compromis par le défaut de solvabilité du client, nous pouvons refuser l'exécution et fixer au client un délai raisonnable dans lequel il doit effectuer le paiement ou fournir une garantie au moment de la livraison. En cas de refus du client ou si le délai expire sans succès, nous sommes en droit de résilier le contrat et d'exiger une indemnisation.

## Livraison

16. Sauf disposition contraire, nous livrons « départ usine ». La notification indiquant que la marchandise est prête à être expédiée ou prête à être enlevée est déterminante pour le respect de la date ou du délai de livraison.
17. Le délai de livraison se prolonge en conséquence si les conditions énoncées à l'article 51 sont remplies. Le délai est en outre prolongé en conséquence en cas de fermeture d'usine pour cause, par exemple, de fermeture annuelle.
18. Les livraisons partielles sont autorisées dans une mesure raisonnable. Celles-ci seront facturées séparément.
19. Les tolérances de livraison liées à la production sont admissibles dans une limite de 10 % en plus ou en moins de la quantité totale de la commande. Le prix total varie alors en fonction de l'étendue de la commande.

## Expédition et transfert des risques

20. Les marchandises qui ont été déclarées prêtes à être expédiées doivent être réceptionnées par le client sans délai. Dans le cas contraire, nous sommes autorisés à les expédier à notre convenance ou à les stocker aux frais et aux risques du client.



# CONDITIONS GÉNÉRALES DE VENTE

21. En l'absence d'un accord spécial, nous choisissons le moyen et l'itinéraire de transport.
22. Le risque est transféré au client lors de la remise au transporteur ou au début du stockage, mais au plus tard au départ de l'usine ou de l'entrepôt, même dans le cas où nous avons pris en charge la livraison et avons mandaté le transporteur.  
  
Nous ne souscrivons une assurance de transport ou de stockage que pour la partie du trajet de livraison dont nous sommes responsables.
23. Le déchargement est toujours à la charge du client et s'effectue à ses risques et frais.

## Retard de livraison

24. Les délais de livraison convenus sont prolongés en conséquence en raison des fermetures de l'entreprise pour cause de jours fériés ou de congés annuels.
25. Si la livraison est retardée par l'une des circonstances énumérées à l'article 24 ou par un acte ou une omission du client, une prolongation du délai de livraison adaptée aux circonstances est accordée.
26. Le client n'a le droit de résilier le contrat que si nous sommes responsables du non-respect de la date de livraison et si le client nous a fixé sans succès un délai supplémentaire raisonnable.

## Réserve de propriété

27. Nous nous réservons le droit de propriété sur toutes les marchandises livrées jusqu'à l'exécution définitive de toutes les créances découlant de la relation commerciale avec le client. Même si des paiements sont effectués pour des créances spécialement désignées, notre droit de propriété n'est pas non plus perdu à cet égard.
28. Le client est autorisé à vendre ces marchandises dans le cadre de son activité commerciale habituelle tant qu'il remplit en temps voulu ses obligations découlant de la relation commerciale avec nous. Toutefois, il ne peut ni mettre en gage les marchandises sous réserve de propriété ni les céder à titre de garantie. Il est tenu de garantir nos droits en cas de revente créditée des marchandises sous réserve de propriété.
29. En cas de manquement du client à ses obligations, notamment en cas de retard de paiement, nous sommes autorisés à résilier le contrat et à reprendre les marchandises après l'expiration infructueuse d'un délai raisonnable fixé pour l'exécution par le client ; les dispositions légales relatives à la dispense de fixation d'un délai restent inchangées. Le client est tenu de restituer les marchandises.  
  
Nous sommes en droit de résilier le contrat si une demande d'ouverture d'une procédure d'insolvabilité est faite à l'encontre du patrimoine du client.

30. Tout traitement ou transformation des marchandises sous réserve de propriété doit toujours être effectué par le client pour notre compte. Si les marchandises sous réserve de propriété sont transformées ou mélangées de manière indissociable avec d'autres objets ne nous appartenant pas, nous acquérons la copropriété du nouvel objet au prorata de la valeur facturée des marchandises sous réserve de propriété par rapport aux autres objets transformés ou mélangés au moment de la transformation ou du mélange. Si nos marchandises sont combinées ou mélangées de manière indissociable avec d'autres biens meubles pour former un objet uniforme et si l'autre objet doit être considéré comme l'objet principal, le

- client nous transfère une copropriété partielle, dans la mesure où l'objet principal lui appartient. Le client conserve en notre faveur la propriété ou la copropriété à titre gratuit. Il en va de même pour l'objet créé par transformation, combinaison ou mélange que pour les marchandises sous réserve de propriété.
31. Toutes les créances et tous les droits découlant de la vente de marchandises sur lesquelles nous avons des droits de propriété nous sont cédés par le client à titre de garantie. Nous acceptons cette cession par le présent document.
32. Le client est tenu de nous informer immédiatement de toute mesure d'exécution forcée prise par des tiers à l'encontre des marchandises sous réserve de propriété, des créances qui nous ont été cédées ou d'autres garanties, et de nous remettre les documents nécessaires à l'intervention. Cela vaut également pour toute atteinte, de quelque nature que ce soit.
33. Si la valeur des garanties existantes dépassent de plus de 20 pour cent les créances garanties au total, nous sommes dans l'obligation de libérer les garanties de notre choix à la demande du client.
34. Seuls les retours que nous avons préalablement acceptés avec un rabais minimum de 20 % sur le prix d'achat seront accordés.

## Réclamation/vices matériels

35. La qualité des marchandises est exclusivement basée sur les informations figurant dans nos catalogues ou dans l'offre ou sur les spécifications techniques expressément convenues avec le client par écrit dans des cas individuels. En cas de livraison selon les dessins, spécifications, échantillons, etc. de notre client, celui-ci assume le risque de l'aptitude à l'usage prévu. Le moment du transfert des risques conformément à l'article 22 est déterminant pour la conformité au contrat des marchandises.
36. Le client ou, dans le cas de livraisons à distance, ses clients, doivent inspecter nos marchandises, même en cas de livraison sur échantillon, immédiatement après leur arrivée pour s'assurer qu'elles sont en ordre et appropriées, et déposer une réclamation immédiatement – par écrit et de manière spécifique – pour toute livraison défectueuse, erronée ou en quantité excédentaire/réduite – des vices cachés dès qu'ils en ont connaissance. En cas de livraison défectueuse ou erronée, le traitement et la transformation ainsi que la revente doivent être immédiatement annulés. Après deux semaines au plus tard, dans le cas de vices apparents à la réception des marchandises, dans le cas de vices cachés à partir de leur découverte, les marchandises sont réputées avoir été approuvées, à condition que nous n'ayons pas reçu la notification écrite et concrète des vices à ce moment-là.
37. Si une acceptation formelle des marchandises ou un contrôle d'échantillons initiaux a été convenu, la notification des vices que le client aurait pu détecter au cours d'une réception minutieuse ou d'un contrôle d'échantillons initiaux est exclue.
38. Nous ne sommes pas responsables des vices de matériaux causés par un transport inadéquat ou inapproprié, un stockage ou une utilisation inappropriés, un montage ou une mise en service incorrects par le client ou des tiers, une usure normale, un traitement défectueux ou négligent, ni des conséquences de modifications ou de réparations inappropriées effectuées par

# CONDITIONS GÉNÉRALES DE VENTE

39. Les réclamations pour vices matériels sont prescrites dans un délai de 12 mois à compter de la livraison. Ceci ne s'applique pas dans la mesure où la loi prescrit des délais plus longs, en particulier pour les vices d'un bâtiment et pour les biens qui ont été utilisés pour un bâtiment conformément à leur destination habituelle et qui ont causé la défectuosité du bâtiment.
40. Nous devons avoir la possibilité de déterminer le vice invoqué. Les marchandises objet de la réclamation doivent nous être retournées immédiatement sur demande ; nous prenons en charge les frais de transport si la réclamation est justifiée. Si le client ne respecte pas ces obligations ou apporte des modifications aux marchandises déjà réclamées sans notre consentement, celui-ci perd tout droit de réclamation lié aux vices matériels.
41. En cas de réclamation fondée et opportune, nous nous engageons à notre discrétion, soit à réparer les marchandises réclamées, soit à livrer des marchandises de remplacement parfaites.
42. Si nous ne remplissons pas ces obligations ou si nous ne les remplissons pas conformément au contrat dans un délai raisonnable, le client peut nous fixer par écrit un dernier délai au cours duquel nous devons remplir nos obligations. Après l'expiration infructueuse de ce délai, le client peut exiger une réduction de prix, résilier le contrat ou procéder lui-même ou faire procéder par un tiers à l'amélioration ultérieure nécessaire, à nos frais et à nos risques. Un remboursement des frais est exclu si les dépenses augmentent parce que les marchandises ont été déplacées vers un autre endroit après notre livraison, à moins que cela ne corresponde à l'utilisation prévue des marchandises.
43. Les droits de recours légaux du client contre nous n'existent que dans la mesure où le client n'a pas conclu avec son client d'accords allant au-delà des droits légaux pour vices. En outre, la dernière phrase de l'article 37 s'applique en conséquence à l'étendue des droits de recours.

## Autres réclamations, responsabilité

44. Sauf mention contraire ci-après, toute autre réclamation du client à notre encontre est exclue. Cela s'applique en particulier aux demandes de dommages-intérêts pour manquement aux obligations découlant de l'obligation contractuelle et d'actes illicites. Nous déclinons donc toute responsabilité pour les dommages qui n'ont pas été causés aux marchandises livrées elles-mêmes. Nous ne sommes notamment pas responsables des pertes de bénéfices ou autres pertes financières du client.
45. Les limites de responsabilité ci-dessus ne s'appliquent pas en cas d'intention, de négligence grave de la part de nos représentants légaux ou de nos cadres supérieurs ou de violation délibérée d'obligations contractuelles importantes. En cas de violation délibérée d'obligations contractuelles essentielles, nous déclinons toute responsabilité – sauf en cas de faute intentionnelle ou de négligence grave de la part de nos représentants légaux ou de nos cadres – uniquement pour les dommages raisonnablement prévisibles et typiques du contrat.
46. En outre, la limite de responsabilité ne s'applique pas dans les cas où la responsabilité est assumée en vertu de la loi sur la responsabilité du fait des produits (*Produkthaftungsgesetz*) pour les dommages corporels ou matériels causés à des objets à usage privé en cas de défaut des marchandises livrées. Elle ne s'applique pas non plus en cas d'atteinte à la vie, au corps ou à la santé et en l'absence de propriétés garanties, si et dans

la mesure où la garantie a pour but spécifique de protéger le client contre des dommages qui ne sont pas survenus aux marchandises livrées elles-mêmes.

47. Nous n'assumons aucune responsabilité pour les informations verbales, en particulier les informations données par téléphone, ou les résultats de calcul du logiciel de conception en ligne, car ces informations sont toujours non contraignantes et juridiquement inefficaces. Nous n'assumons une responsabilité de quelque nature que ce soit pour la planification, la consultation, le traitement et les autres informations que si nous avons fourni au client nos propositions écrites de manière contraignante et en rapport avec un projet spécifique dont nous avons connaissance sur demande écrite du client. Néanmoins, le client est tenu d'examiner nos propositions lui-même ou par l'intermédiaire d'experts compétents, y compris nos marchandises, afin de déterminer leur aptitude à l'usage spécifique auquel elles sont destinées.
48. Dans la mesure où notre responsabilité est exclue ou limitée, ceci s'applique également à la responsabilité personnelle de nos employés, salariés, collaborateurs, représentants légaux et auxiliaires d'exécution.
49. Les dispositions légales concernant la charge de la preuve restent inchangées.

## Prescription

50. Toutes les créances découlant de la livraison et de l'exécution sont prescrites 12 mois après la date de facturation.

## Cas de force majeure

51. Les cas de force majeure, les conflits du travail, les troubles, les mesures officielles, le défaut de livraison de nos fournisseurs et autres événements imprévisibles, inévitables et graves nous libèrent de nos obligations de prestation pendant la durée des troubles et dans la mesure de leurs effets. Cela s'applique également si ces événements se produisent à un moment où nous sommes en retard, sauf si nous avons causé le retard intentionnellement ou par négligence grave. Nous sommes tenus de fournir sans délai les informations nécessaires dans la limite du raisonnable et d'adapter de bonne foi les obligations mutuelles à l'évolution des circonstances.

## Droits de propriété industrielle / intellectuelle

52. La société SPAX International GmbH & Co. KG (ci-après dénommée « SPAX ») est une entreprise du groupe ALTENLOH, BRINCK & CO. « SPAX » ou le groupe ALTENLOH, BRINCK & CO détient des droits de propriété industrielle ainsi que des droits d'usage des droits d'auteur en Allemagne et à l'étranger (ci-après dénommés « droits de propriété industrielle ») relatifs aux éléments d'assemblage, en particulier les vis, les embouts et les accessoires d'outils (ci-après dénommés « objets contractuels »). Un aperçu des droits de propriété industrielle peut être consulté sur demande pendant les heures d'ouverture habituelles de « SPAX ».
53. « SPAX » accorde au client enregistré par écrit en ce qui concerne les objets du contrat un droit gratuit, toujours librement révocable, simple, non exclusif, limité au projet indiqué dans chaque cas, d'utiliser les droits de propriété industrielle en Allemagne exclusivement dans la présentation et la publicité aux fins de la revente commerciale des objets du contrat, notamment dans ses propres catalogues ou sur son propre site Internet.

# CONDITIONS GÉNÉRALES DE VENTE

54. L'octroi de sous-licences à des tiers et le transfert des droits d'utilisation accordés à des tiers sont interdits. Il est notamment interdit au client enregistré de transmettre à des tiers les fichiers d'images et autres fichiers fournis par « SPAX ». Si le client enregistré a l'intention de faire produire du matériel publicitaire par un tiers, celui-ci doit s'enregistrer séparément par écrit auprès de « SPAX ». L'étendue et l'existence du droit d'utilisation accordé au tiers à des fins publicitaires du client enregistré à titre exceptionnel dépendent de l'étendue et de l'existence du droit d'utilisation du client enregistré. Le client enregistré est responsable envers « SPAX » de s'assurer que le tiers exerce les droits d'utilisation qui lui sont accordés exclusivement dans la mesure où ils sont accordés.

55. Le client enregistré s'engage à utiliser les droits de propriété industrielle exclusivement dans les types de présentation spécifiés par « SPAX ». Il lui sera toujours rappelé qu'il s'agit de droits de propriété industrielle, notamment de marques et de droits d'auteur, appartenant à « SPAX ».

La notification doit être faite exclusivement de la manière indiquée et utilisée par « SPAX ».

Les objets contractuels en particulier doivent être proposés, annoncés et vendus exclusivement dans des emballages commerciaux standard et non individuellement. Les illustrations doivent être fournies avec une référence bibliographique. Il est interdit de les doter d'un logo, d'un filigrane, d'un lettrage ou de toute autre manière qui ne serait pas conforme aux spécifications « SPAX ». Le client doit notamment s'abstenir de faire de la publicité pour tout ce qui pourrait amener des tiers à supposer à tort que le client appartient au groupe ALTENLOH, BRINCK & CO ou à « SPAX ». Si le client n'est pas sûr de la manière de les utiliser, il doit contacter « SPAX » de sa propre initiative pour obtenir des précisions.

56. Le client enregistré fera exclusivement de la publicité pour les produits originaux de « SPAX » ayant des droits de propriété industrielle. Il doit prouver à « SPAX », sans y être invité et sans délai, en présentant les documents appropriés, que les objets contractuels qu'il annonce et vend sont des marchandises originales de « SPAX ». La preuve que les objets contractuels sont achetés par l'intermédiaire d'un grossiste agréé par « SPAX » est suffisante à cet effet.

57. Le client doit informer immédiatement « SPAX » s'il a connaissance de l'enregistrement ou de l'utilisation de droits de propriété industrielle par des tiers ou si des tiers utilisent des illustrations qui pourraient éventuellement être confondues avec les droits de propriété industrielle. En cas de violation des droits de propriété industrielle par des tiers, « SPAX » est libre de décider des mesures nécessaires pour faire respecter ses droits de propriété industrielle. Le client n'est pas autorisé à engager de procédures en contrefaçon en son propre nom. Si l'existence de droits de propriété industrielle est attaquée par des tiers par le biais d'actions en annulation ou de demandes d'annulation, « SPAX » est libre de se défendre contre de telles actions si nécessaire.

58. « SPAX » garantit que les droits de propriété industrielle sont enregistrés dans le registre des droits de propriété respectifs, en particulier dans le registre des marques, au moment de la

conclusion du contrat et que « SPAX » est le propriétaire des droits d'utilisation en ce qui concerne les droits d'auteur pour les illustrations. « SPAX » est toujours libre de décider si les droits de propriété industrielle doivent être maintenus ou non pendant la durée du présent contrat.

59. « SPAX » ne garantit pas que l'enregistrement et/ou l'utilisation des droits de propriété industrielle ou des droits d'auteur ne portent pas atteinte aux droits de tiers. Au moment de la conclusion du contrat, « SPAX » n'a connaissance d'aucun droit de tiers en conflit avec l'enregistrement et/ou l'utilisation des droits de propriété industrielle et des droits d'auteur. Le client libère « SPAX » de toutes les réclamations de tiers qui sont faites à son encontre – quel que soit le motif juridique – en rapport avec les objets contractuels et les droits de propriété industrielle, sauf s'il y a intention ou négligence grave.

60. Le client garantit que toute plateforme Internet qu'il utilise, le cas échéant, et par laquelle il fait de la publicité, offre et vend les objets contractuels, respecte à tout moment toutes les dispositions légales applicables du pays dans lequel il est domicilié et, s'il est différent, du pays depuis lequel il passe la commande auprès de « SPAX ». Dans tous les cas, les exonérations de responsabilité envers « SPAX » telles que décrites à l'article 59 ci-dessus s'appliquent de la même manière et dans la même mesure. Le client ne peut ni s'attaquer lui-même aux droits de propriété industrielle ni soutenir les attaques de tiers. Cette disposition ne s'applique pas dans les pays où elle est contraire à la loi applicable.

## Lieu d'exécution, tribunal compétent et droit applicable

61. Sauf stipulation contraire figurant sur la confirmation de commande, notre siège social est le lieu d'exécution

62. Pour tous les litiges, y compris les procédures sur titres, le for juridique est le siège social de la partie défenderesse.

63. La relation contractuelle est régie exclusivement par le droit de la République fédérale d'Allemagne.

L'application de la Convention des Nations Unies sur les contrats de vente internationale de marchandises du 11 avril 1980 (CISG – « Convention de Vienne ») est exclue.

## Clause de sauvegarde





64. Les accords conclus dans le cadre du présent accord correspondent à la compréhension des deux parties. Si une disposition est contraire au droit en vigueur, il est réputé convenu que la clause est remplacée par celle qui se rapproche le plus de l'objectif visé et qui remplit les conditions légales.

Version janvier 2025

**SPAX International GmbH & Co. KG**  
ALTENLOH, BRINCK & CO - GRUPPE SEIT 1823

Kölner Straße 71-77 · 58256 Ennepetal · Germany  
Tel.: +49-23 33-799-1967 · Fax: +49-23 33-799-199  
info@SPAX.com · www.SPAX.com

**VOUS NOUS TROUVEREZ AUSSI SOUS :**

-  [facebook.com/SPAX](https://facebook.com/SPAX)
-  [instagram.com/spax\\_france](https://instagram.com/spax_france)
-  [youtube.com/user/SPAXinternational](https://youtube.com/user/SPAXinternational)
-  [linkedin.com/company/spax-international](https://linkedin.com/company/spax-international)



N° d'impression SPAX 6281 | 01-2025 | Sous réserve de modifications | Crédits photographiques : Altenloh, Brinck & Co , stock.adobe.com, gettyimages

