



## ▶ CARACTÉRISTIQUES TECHNIQUES

Le circuit et le bloc hydrauliques sont entièrement intégrés et protégés pour manoeuvrer dans les rangs exigus des vignes et vergers.



Réserve de cavage : +20° de réserve de cavage à 1.15m de hauteur grâce à la cinématique du chargeur et le dimensionnement des vérins de bennage.



**EXCLUSIVITÉ MX**

### PARALLÉLOGRAMME CLEAR LINK SYSTEM : PENSÉ POUR DURER

Ce concept de parallélogramme mécanique recouvre entièrement le haut du chargeur jusqu'au vérin de bennage pour une intégration parfaite et une visibilité optimale.

Entièrement intégrées au bras du chargeur, les béquilles bénéficient en outre d'un mécanisme de verrouillage / déverrouillage simple et efficace.



Le bloc est positionné sous la traverse, la visibilité est ainsi optimale depuis la cabine. Il intègre 2 clapets anti-choc (limiteur de pression double) de série et l'électrovanne de 3ème fonction (3ème fonction en option).



**2 MODÈLES POUR TRACTEURS  
SPÉCIALISÉS VIGNES ET VERGERS  
DE PLUS DE 60 CH**

**MX F303**

**MX F304**

<b>TRACTEUR</b>	<b>PUISSANCE TRACTEUR (ch)</b>	60 - 120	60 - 120
	<b>NOMBRE DE CYLINDRES</b>	3 - 4	3 - 4
<b>PNEUMATIQUES AVANT MAXI EN 4RM</b>	11-2 R20	11-2 R20	
<b>POIDS</b>	4000 kg	4300 kg	
<b>HAUTEUR DE LEVÉE</b>			
	<b>Hauteur maxi à l'axe de rotation de l'outil*</b>	<b>3.20 m</b>	<b>3.20 m</b>
①	Hauteur maxi sous benne horizontale	2.95 m	2.95 m
②	Hauteur maxi sous benne déversée#	2.40 m	2.40 m
<b>ANGLES DE TRAVAIL</b>			
④	Angle de déversement à hauteur maxi#	48°	48°
⑤	Angle de cavage au sol#	45°	45°
	<b>PROFONDEUR DE FOUILLE ③</b>	0.15 m	0.15 m
	<b>FORCE D'ARRACHEMENT À L'AXE DE ROTATION DE L'OUTIL*</b>	1740 kg	1710 kg
	<b>CAPACITÉ À L'AXE DE ROTATION DE L'OUTIL SUR TOUTE LA HAUTEUR*</b>	1500 kg	1480 kg
	<b>CHARGE UTILE SUR PALETTE À 600 MM EN AVANT DES FOURCHES</b>		
	Au sol :	1045 kg	1300 kg
	À 2 m du sol :	940 kg	1255 kg
	À 3 m du sol :	855 kg	1255 kg
	<b>À hauteur maxi :</b>	<b>835 kg</b>	<b>1255 kg</b>
	<b>TEMPS DE LEVAGE</b>	3.0 s	3.0 s
	<b>TEMPS DE DÉVERSEMENT</b>	1.4 s	1.4 s
	<b>POIDS SANS ÉQUIPEMENT</b>	375 kg	422 kg

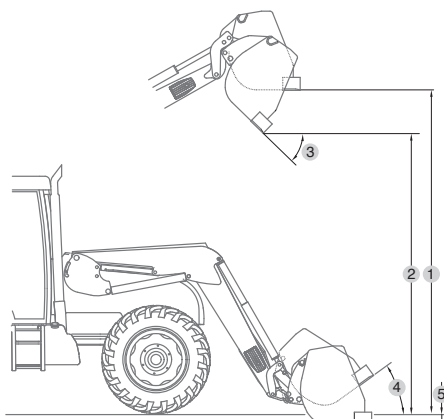

Caractéristiques établies à une pression de 195 bars et à un débit de 60 litres/min.

Données variables en fonction du type de tracteur équipé.

\* Seules comptent les charges utiles. Les valeurs au sol et à l'axe de rotation de l'outil ne sont pas exploitables / la force d'arrachement et la capacité à l'axe de rotation sont calculées sans outil attelé au chargeur

\*\* La charge utile est calculée avec un outil de 180 kg

# Valeurs données pour une benne à terre

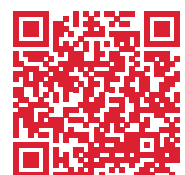

**F300 SERIES**

[www.m-x.eu](http://www.m-x.eu)