

**Gamme broyeurs //**

|                                   | BPE     | BPL     | BPL-F | BP      | BPR     | BPB    | BPN    | BPS     | BSC     | BKF     |
|-----------------------------------|---------|---------|-------|---------|---------|--------|--------|---------|---------|---------|
| <b>Puissance CV</b>               | 35/50   | 60      | 60    | 65/100  | 80/150  | 90/140 | 90/220 | 160/300 | 350/400 | 160/220 |
| <b>Type marteaux</b>              | Mobiles | Mobiles | Fixes | Mobiles | Mobiles | Fixes  | Fixes  | Fixes   | Fixes   | Fixes   |
| <b>Profondeur de travail (cm)</b> | 5       | 5/10    | 5/10  | 5/10    | 10/15   | 10/15  | 10/15  | 20/25   | 35/40   | 5/10    |
| <b>UTILISATION</b>                |         |         |       |         |         |        |        |         |         |         |
| <b>Vigne</b>                      | ●       | ●       | ●     | ●       | ●       | ●      | ●      | ●       | ●       | ●       |
| <b>Agricole</b>                   |         |         |       | ●       | ●       | ●      | ●      | ●       | ●       | ●       |
| <b>Entreprise</b>                 |         |         |       |         |         | ●      | ●      | ●       | ●       | ●       |
| <b>Travaux Publics</b>            |         |         |       |         |         |        | ●      | ●       | ●       |         |
| <b>BROYAGE</b>                    |         |         |       |         |         |        |        |         |         |         |
| <b>Pierre</b>                     | ●       | ●       | ●     | ●       | ●       | ●      | ●      | ●       | ●       | ●       |
| <b>Végétation</b>                 |         |         | ●     |         |         |        | ●      | ●       | ●       | ●       |
| <b>Forestier</b>                  |         |         |       |         |         |        |        |         |         | ●       |

**Shémas des broyeurs //**

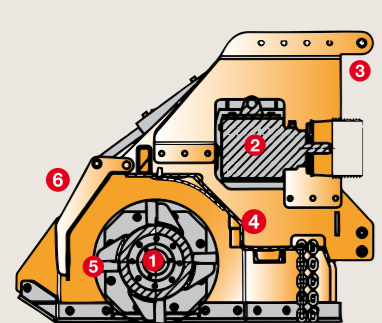

**Marteaux fixes**  
BPN

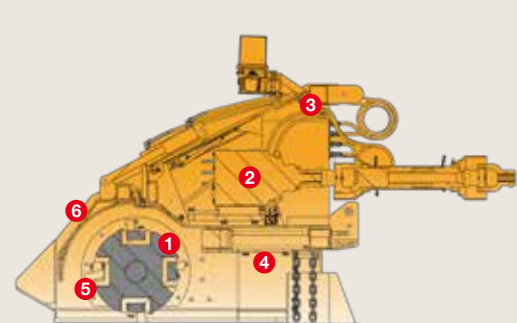

**Marteaux fixes**  
BPS

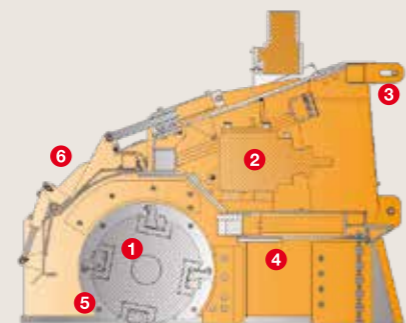

**Marteaux fixes**  
BSC

- 1 Rotor
- 2 Transmission
- 3 Attelage

- 4 Enclume / Peigne
- 5 Marteaux
- 6 Volet d'expansion hydraulique

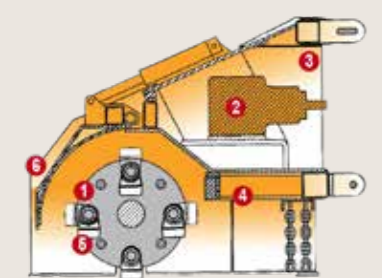

**Marteaux mobiles**  
BP - BPR

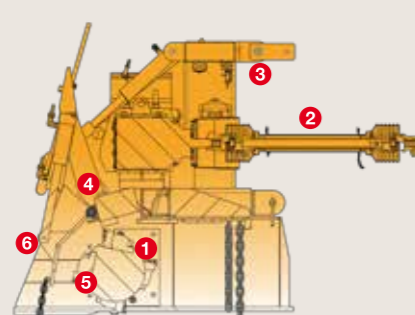

**Marteaux fixes**  
BPB

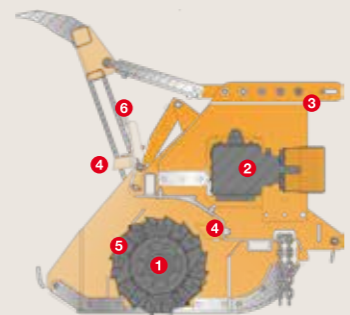

**Marteaux fixes**  
BKF

**Pour être le meilleur, il faut être spécialiste**

Créée en 1912, la société KIRPY concentre son activité depuis bientôt 50 ans à toutes les formes d'épierrage : Extirpation, Andainage, Broyage et Ramassage. Des premiers broyeurs de pierres de l'époque à la vaste «gamme jaune» d'aujourd'hui, c'est une expérience unique que nous mettons au service des professionnels des travaux publics, forestiers, agricoles ou de montagne. Notre usine de Layrac, près d'Agen, regroupe toutes les compétences nécessaires de la conception à la réalisation d'équipements les plus performants.



**KIRPY** *Since 1912*  
Le spécialiste de l'épierrage

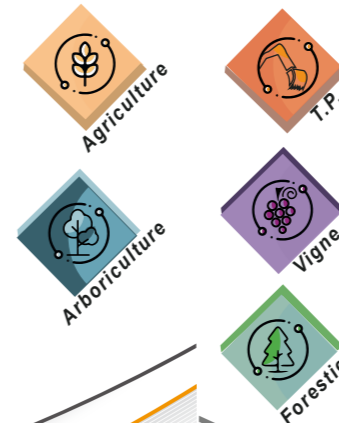

[www.kirpy.com](http://www.kirpy.com)



Concessionnaire

**> Coordonnées //**  
**KIRPY**

Avenue de la Gare - B.P.2  
47390 LAYRAC (FRANCE)  
Tél. 00 33 (0)5 53 87 00 02  
Fax. 00 33 (0)5 53 87 10 02  
Email : info@kirpy.com

**KIRPY** *Since 1912*  
Le spécialiste de l'épierrage

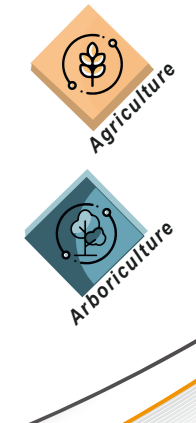

[www.kirpy.com](http://www.kirpy.com)



**LA GAMME**  
**JAUNE**

La meilleure qualité au service de votre rentabilité

# KIRPY

Since 1912

Toute la recherche et l'innovation concentrées dans la gamme jaune

www.kirpy.com

www.kirpy.com

**BROYEURS DE PIERRES**  
**BP** Mini-vigneron



| Type   | Nb de marteaux | Largeur hors tout (m) | Largeur de travail (m) | Puissance (CV) |
|--|----------------|-----------------------|------------------------|----------------|
| <b>Tracteurs Enjambeurs</b>                  |                |                       |                        |                |
| BPE 50/10                                    | 10             | 0,66                  | 0,66                   | 35/45          |
| BPE 65/14                                    | 14             | 0,80                  | 0,80                   | 40/50          |
| <b>Attelage 3 points (avec élargisseurs)</b> |                |                       |                        |                |
| BP 65/14                                     | 14             | 0,80                  | 0,80                   | 40/50          |

**BROYEUR DE PIERRES**  
**BPL / BPL-F**



| Type  | Nb de marteaux | Type de Marteaux | Largeur de travail (m) | Poids (Kg) | Puissance (CV) |
|-------|----------------|------------------|------------------------|------------|----------------|
| BPL   | 21             | Mobile           | 1,36                   | 875        | 60             |
| BPL-F | 21             | Fixe             | 1,36                   | 950        | 60             |

**BROYEURS DE PIERRES**  
**BP145 - BPR 200/250**



| Type    | Nb de marteaux | Largeur de travail (m) | Poids (Kg) | Puissance (CV) |
|---------|----------------|------------------------|------------|----------------|
| BP 145  | 16             | 1,40                   | 1540       | 80/90          |
| BPR 200 | 24             | 2,00                   | 2250       | 110/120        |
| BPR 250 | 32             | 2,50                   | 3040       | 130/150        |

**BROYEURS DE PIERRES**  
**BPB 200/250**



| Type    | Nb de marteaux | Largeur de travail (m) | Poids (Kg) | Puissance (CV) |
|---------|----------------|------------------------|------------|----------------|
| BPB 200 | 8              | 1,80                   | 2350       | 100/120        |
| BPB 250 | 12             | 2,44                   | 3250       | 130/140        |

**BROYEURS DE PIERRES**  
**BPN**  
200/250/300



| Type    | Nb de marteaux | Largeur de travail (m) | Poids (Kg) | Puissance (CV) |
|---------|----------------|------------------------|------------|----------------|
| BPN 200 | 22             | 1,87                   | 1900       | 90/110         |
| BPN 250 | 34             | 2,50                   | 2600       | 110/130        |
| BPN 300 | 42             | 3,00                   | 3120       | 150/220        |

**BROYEURS DE PIERRES**  
**BPS**  
200/250/300



| Type    | Nb de marteaux | Largeur de travail (m) | Poids (Kg) | Puissance (CV) |
|---------|----------------|------------------------|------------|----------------|
| BPS 200 | 24             | 2,00                   | 3060       | 150/160        |
| BPS 250 | 32             | 2,50                   | 4200       | 200/250        |
| BPS 300 | 40             | 3,00                   | 5250       | 250/300        |

**BROYEURS DE PIERRES**  
**BSC**  
250/300



| Type    | Nb de marteaux | Largeur de travail (m) | Poids (Kg) | Puissance (CV) |
|---------|----------------|------------------------|------------|----------------|
| BSC 250 | 32             | 2,50                   | 5250       | 350            |
| BSC 300 | 40             | 3,00                   | 6000       | 400            |

**BROYEUR FORESTIER**  
**BKF**  
250



| Type    | Nb de marteaux | Vitesse de rotation rotor-tr/mn | Largeur de travail (m) | Puissance (CV) | Poids (Kg) |
|---------|----------------|---------------------------------|------------------------|----------------|------------|
| BKF 250 | 38             | 1700                            | 2,50                   | 160-220        | 2 700      |

**ANDAINEURS DE PIERRES**  
**AN**  
32/32-H/3R/5R



| Type      | Largeur de travail (m) | Rotor (m) | Poids (Kg) | Puissance (CV) |
|-----------|------------------------|-----------|------------|----------------|
| AN 32     | 3,00                   | 4,00      | 840        | 50/60          |
| AN 32 - H | 3,00                   | 4,00      | 1300       | 50/60          |
| AN 3R     | 3,00                   | 4,00      | 1400       | 110            |
| AN 5R     | 4,30                   | 5,00      | 2500       | 80/110         |

**RAMASSEUSE DE PIERRES**  
**RDL 15-25**



| Type | Largeur de travail (m) | Hauteur de déchargement (m) | Capacité (m <sup>3</sup> /H) | Puissance (CV) | Poids (Kg) |
|------|------------------------|-----------------------------|------------------------------|----------------|------------|
| RDL  | 2,40                   | 3,20                        | 120/200                      | 100            | 5 100      |

**EXTIRPATEURS DE PIERRES - RIPPERS**  
**NS-TP**  
25 / 30



| Type       | Nb de dents | Largeur de travail (m) | Poids (Kg) | Puissance (CV) |
|------------|-------------|------------------------|------------|----------------|
| NS 25-7 TP | 7           | 2,50                   | 1000       | 180            |
| NS 30-9 TP | 9           | 3,00                   | 1250       | 220            |

**SOUS-SOLEURS TP / RIPPERS**  
**SG**



| Type        | Nb de dents | Epaisseur dents (mm) | Largeur de travail (m) | Poids (Kg) | Puissance (CV) |
|-------------|-------------|----------------------|------------------------|------------|----------------|
| RIPPER TP-2 | 2           | 70                   | 1,80 à 2,50            | 2150       | 250/300        |
| RIPPER TP-3 | 3           | 70                   | 2,50                   | 2300       | 350/450        |

**LAME NIVELEUSE**  
**FAS**  
250



| Type    | Largeur de travail (m) | Poids (Kg) |
|---------|------------------------|------------|
| FAS 250 | 2,50 à 3,00            | 1200       |

**CHISELS DENTS MAROC**  
**DM** 50-17



| Type     | Nb de dents | Largeur de travail (m) | Dégagement sous âge (cm) | Poids (Kg) |
|----------|-------------|------------------------|--------------------------|------------|
| DM 50-17 | 17          | 5,00 (repliable*)      | 75                       | 3715       |

**CULTIVATEURS LOURDS NON-STOP**  
**NS** 25/30/35/50



| Type     | Nb de dents | Largeur de travail (m) | Dégagement sous âge (cm) | Poids (Kg) |
|----------|-------------|------------------------|--------------------------|------------|
| NS 25-5  | 5           |                        |                          | 760        |
| NS 25-7  | 7           | 2,50                   | 68                       | 950        |
| NS 25-9  | 9           |                        |                          | 1140       |
| NS 30-7  | 7           |                        |                          | 990        |
| NS 30-9  | 9           | 3,00                   | 68                       | 1180       |
| NS 30-11 | 11          |                        |                          | 1370       |
| NS 35-9  | 9           | 3,50                   | 68                       | 1310       |
| NS 35-11 | 11          |                        |                          | 1500       |
| NS 50-17 | 17          | 5,00 (repliable*)      | 68                       | 4100       |

**RÉCOLTEUSE DE TABAC**  
**RMTD**



| Type | Largeur au transport (m) | Poids total au transport (Kg) | Prise de force | Puissance (CV) | Entrainement |
|------|--------------------------|-------------------------------|----------------|----------------|--------------|
| RMTD | 2,50                     | 960                           | 540tr/mn       | 40 - 50        | Hydraulique  |