

AGRO
designed to be better



OUR MISSION

We continuously push the boundaries of precast concrete. Every product that leaves our factory is designed to be better.

OUR VISION

We believe that it is better to create new markets than to enter existing ones.

CONTACT US

Anders Beton NV
Industrieweg 24
B-2280 Grobbendonk
T +32 (0)3 315 72 72
E info@andersbeton.com
W andersbeton.com

UNSERE MISSION

Wir durchbrechen kontinuierlich die Grenzen von Fertigbeton. Jedes Produkt, das unsere Fabrik verlässt, ist nicht zufällig besser.

UNSERE VISION

Wir glauben, dass es besser ist, neue Märkte zu schaffen, als bestehende Märkte zu betreten.

KONTAKTIEREN SIE UNS

Anders Beton NV
Industrieweg 24
B-2280 Grobbendonk
T +32 (0)3 315 72 72
E info@andersbeton.com
S andersbeton.com



AGRO



INFRA



MODULO



Establishment of Van der Velden Beton en Bouwmaterialen in Hoogstraten, on the Belgian-Dutch border. Founders: Corneel "Kees" van der Velden and his wife Jo Lambregts.

| Gründung von Van der Velden Beton en Bouwmaterialen in Hoogstraten an der belgisch-niederländischen Grenze. Gründer: Corneel "Kees" van der Velden und seine Frau Jo Lambregts.

1964

Takeover of activities by son Jan van der Velden and the establishment of Van der Velden Beton. The company has significantly expanded and becomes the market leader in the agricultural sector in Western Europe. Under his leadership, European and Belgian standards for concrete barn floors are established.

| Übernahme der Betonaktivitäten durch den Sohn Jan van der Velden und Gründung von Van der Velden Beton. Das Unternehmen wird deutlich ausgebaut und entwickelt sich zum Marktführer in Westeuropa im landwirtschaftlichen Sektor. Unter seiner Führung entstehen europäische und belgische Normen für Betonboden in Ställen.

1988



Purchase of 5 hectares of industrial ground located along the Albertkanaal in Grobbendonk. A new concrete factory is being constructed. From this moment, all aggregates are transported by ship.

| Einkauf von 5 Hektar Industriegelände am Albertkanal in Grobbendonk. Eine neue Betonfabrik wird gebaut. Ab diesem Zeitpunkt werden alle Granulate per Schiff geliefert.

1998

Anders Beton

Establishment of VDV Betonstaal BV in Hoogstraten. Investment is made in a fully automatic welding machine for the production of reinforcement nets from steel coils.

| Gründung der VDV Betonstaal BV in Hoogstraten. Es wird in eine vollautomatische Schweißmaschine investiert, auf der Bewehrungsnetze aus Stahlrollen hergestellt werden.



2008



2014

We launched our new and current brand name, Anders Beton. This new name symbolizes our commitment to staying at the forefront of the concrete industry and our growing international character.

| Wir starten unsere neue und aktuelle Markenbezeichnung Anders Beton. Dieser neue Name symbolisiert unser Engagement, in der Betonindustrie führend zu bleiben, sowie unseren wachsenden internationalen Charakter.

Acquisition of Den Boer Beton activities. This Dutch family-owned company was founded in 1893. The significant changes in the agricultural market lead Anders Beton to decide to consolidate the market.

| Übernahme der Aktivitäten Den Boer Beton. Dieses niederländische Familienunternehmen wurde in 1893 gegründet. Die großen Veränderungen auf dem Agrarmarkt führen dazu, dass Anders Beton beschließt, den Markt zu konsolidieren.

2019



2024

In 2024, we are actively **expanding our company. We have successfully entered the infrastructure market. Additionally, we are developing new modular construction concepts. With confidence, we celebrate our 60th anniversary this year.**

| Im Jahr 2024 erweitern wir unser Unternehmen stark. Wir sind erfolgreich in den Infrastrukturmarkt eingestiegen. Außerdem entwickeln wir neue modulare Baukonzepte in vollem Umfang. Mit Zuversicht feiern wir in diesem Jahr unser 60-jähriges Jubiläum.



Dominique van der Velden
CEO Anders Beton since 2017



AGRO



INFRA



MODULO



Anders Beton nv
Industrieweg 24
B-2280 Grobbendonk
www.andersbeton.com

Innovative prefabricated concrete producer
- Innovativer Hersteller von vorgefertigtem Beton



AntarctiQ bv
Meerseweg 135A
B-2321 Meer
www.antarctiq.com

Custom engineering
Logistic solutions for polar regions
*- Custom engineering
Logistische Lösungen für Polarregionen*

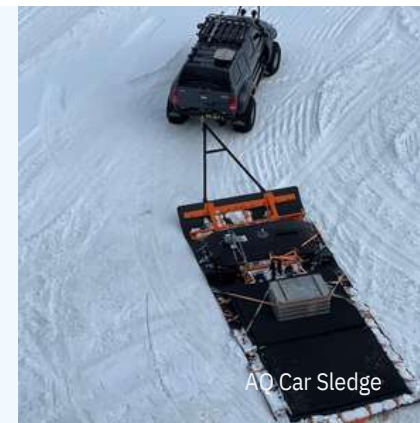

BETONSTAAL
VAN DER VELDEN

VDV Betonstaal bv
Meerseweg 135A
B-2321 Meer
www.vdvbetonstaal.be

Custom flat reinforcement nets for prefabricated concrete producers and contractors
- Maßgeschneiderte flache Bewehrungsnetze für Fertigbetonhersteller und Bauunternehmer



Shades of Grey nv
Industrieweg 24
B-2280 Grobbendonk
www.shadesofgrey.be

Our passion for concrete and craftsmanship reflected in the texture of our unique tiles.
- Unsere Passion für Beton und Handwerkskunst spiegelt sich in der Textur unserer einzigartigen Fliesen wider.



Table of contents / Inhaltsverzeichnis



Cattle / Rinder



ECO-Floor / ECO-Böden
Profiled slats / Profilspaltenböden
Cattle slats / Rinderspaltenböden
Cubicle beds and End panels / Liegeboxenelemente und Liegeboxenwände
Floors / Bodenplatten
Milking robot plates / Melkroboterplatten
Beams and mixing pit concrete lids / Unterzüge und Betondeckel für Rührschacht

p. 10

p. 10 - 15
p. 16 - 17
p. 18 - 19
p. 20 - 21
p. 22
p. 23
p. 24 - 25

Pigs / Schweine



PORCO-Slats / PORCO-Schweinespaltenböden
Pig slats / Schweinespaltenböden
Composite slats / Kompositspaltenböden
Floors / Bodenplatten
Cellar plates - Beams & pilars / Kellerplatten - Unterzüge und Pilaster
Penning / Buchtenabtrennung

p. 26

p. 26 - 29
p. 30 - 31
p. 32
p. 33 - 35
p. 36
p. 37

Calves / Kälber



PURO-Floor / PURO-Böden
Solid mammoth slats / Massive Mammutspaltenböden
Beams / Unterzüge
Floors / Bodenplatten
Penning / Buchtenabtrennung

p. 38

p. 38 - 39
p. 40
p. 40
p. 41 - 42
p. 43

Food preservation / Lebensmittelkonservierung



AERO-Slats / AERO-Böden
Ventilation slats / Belüftungsspaltenböden

p. 44

p. 44 - 46
p. 47

Processing conditions / Verarbeitungsbedingungen

General conditions / Allgemeine Bedingungen

Sustainability vision / Nachhaltigkeitsvision

p. 48

p. 49 - 50

p. 51

References / Referenzen



ECO-Floor / ECO-Boden



Arie van Eck from Everdingen (NL) concludes that the ECO-Floor is the best floor for the welfare of the cow and for the interaction between the farmer and the cows. His milk production has increased by 800 liters in one year. They show their heat cycle better and walk confidently on the floor. According to Arie van Eck, this freedom of the cows is noticeable in their welfare, production, and health.

| Arie van Eck aus Everdingen (NL) kommt zu dem Schluss, dass der ECO-Boden der beste Boden für das Wohlergehen der Kühe und den Umgang des Landwirts mit den Kühen ist. Innerhalb eines Jahres ist seine Milchproduktion um 800 Liter gestiegen. Sie zeigen ihre Brunst besser und laufen selbstbewusst über den Boden. Diese Freiheit der Kühe spürt man sowohl in ihrem Wohlergehen, ihrer Produktion als auch ihrer Gesundheit, so Arie van Eck.



Profiled slats / Profilspaltenböden

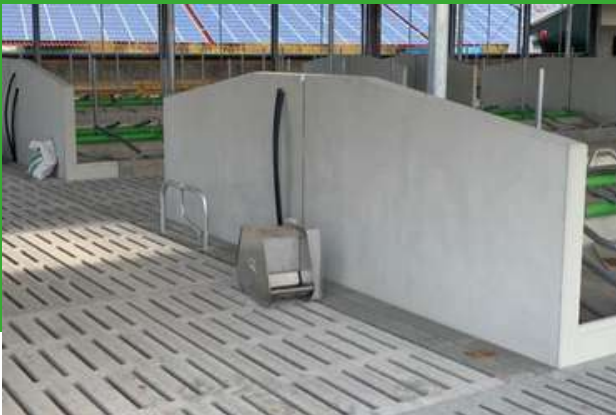

In Hamminkeln (D), a beautiful new 6-row cubicle barn was built. Anders Beton supplied all floor elements, cubicle beds, and end panels. Since June 2021, the cows have been housed in the stable.

| In Hamminkeln (D) wurde ein neuer, schöner Liegeboxenstall mit 6 Reihen gebaut. Anders Beton durfte alle Bodenelemente, Liegeboxenelemente und Liegeboxenwände liefern. Seit Juni 2021 laufen die Kühe im Stall.



PORCO-Slats / PORCO-Spaltenböden



Ruben Exterkate from Bentelo (NL) converted his conventional sow barn into an organic one. This pig farmer opted for a lot of concrete in his barn for its durability. In the farrowing pens with indoor and outdoor access, he chose our composite slats because they are easy to handle and require little maintenance.

| Ruben Exterkate aus Bentelo (NL) baute seinen konventionellen Sauenstall in einen biologischen Stall um. Dieser Schweinehalter entschied sich aufgrund seiner Robustheit für viel Beton in seinem Stall. In den Abferkelbuchten mit Innen- und Außenbereich wählte er unsere Kompositspaltenböden, da sie leicht zu handhaben sind und wenig Wartung erfordern.

References / Referenzen

For the past 25 years, Tom Helsen and his son Daan have been running a calf fattening farm in Herentals (B). Animal welfare is a top priority for them, so they quickly turned to Anders Beton for their new barn for 920 calves. They chose our PURO-Floor, which consists of a concrete calf slat with rubber mats.

| Tom Helsen und sein Sohn Daan betreiben seit 25 Jahren eine Kälbermaststall in Herentals (B). Das Wohlergehen der Tiere hat für sie oberste Priorität, daher wandten sie sich schnell an Anders Beton für ihren neuen Stall für 920 Kälber. Sie haben sich für unseren PURO-Boden entschieden, der aus einem Betonkälberspaltenboden mit Gummimatten besteht.



PURO-Floor / PURO-Boden



This calf farmer from Schaijk (NL) recommends our PURO-Floor, because the rubber mat improves the welfare of the calves and the manure drainage is excellent. The calves are very clean. The greatest advantages of our concrete calf penning for him is their long lifespan and minimal maintenance required.

| Dieser Kälberzüchter aus Schaijk (NL) empfiehlt unseren PURO-Boden, weil die Gummimatte das Wohlergehen der Kälber verbessert und die Mistdurchlässigkeit ausgezeichnet ist. Die Kälber sind sehr sauber. Er findet die größten Vorteile unserer Beton Kälber Buchtenabtrennung darin, dass sie eine lange Lebensdauer haben und nur begrenzte Wartung erfordern.



Calf penning / Kälber Buchtenabtrennung



The arable farm of Bernoud Draaijer in Veendam (NL) covers 120 ha, of which approximately 50 ha are dedicated to potatoes. For his storage shed, this arable farmer chose our AERO-Slats because of their excellent quality. The slats are very tight and provide perfect air distribution.

| Das Ackerbaubetrieb von Bernoud Draaijer in Veendam (NL) ist 120 Hektar groß, wovon etwa 50 Hektar für Kartoffeln genutzt werden. Für seine Lagerhalle wählte dieser Landwirt unsere AERO-Spaltenböden aufgrund ihrer guten Qualität. Die Spaltenböden sind sehr eng und bieten eine perfekte Luftverteilung.



AERO-Slats / AERO-Spaltenböden



Unique combination of concrete and rubber *| Einzigartige Kombination aus Beton und Gummi*

- ▶ **A proven technique with more than 2.000 references**
| Eine erprobte Technik mit mehr als 2.000 Referenzen
- ▶ **High durability and long lifespan**
| Hohe Nachhaltigkeit und lange Lebensdauer
- ▶ **Increased activity of your cows**
| Erhöhte Tieraktivität
- ▶ **Recognized as a low-emission floor**
| Anerkannt als emissionsarme Boden
- ▶ **Also available for renovation**
| Auch für Renovierungen erhältlich



The hybrid technology, combining concrete and rubber, provides optimal walkability and grip for cows. The ECO-Floor has a proven positive impact on heat detection, activity, and claw and hoof health of your cows, enabling dairy farmers to achieve higher productivity. Additionally, the floor is recognized as a low-emission floor in multiple countries.

The ECO-Floor consists of a concrete ECO-Slat, capable of bearing tractor loads. Rubber inserts are placed in the recesses of the ECO-Slat. The slot portion is approximately 15%. Thanks to the modular construction of the ECO-Floor, the optional emission reduction valves can be installed both before and after the barn is put into use. For references and more information, please check our website.

Die Hybridtechnologie, bei der Beton und Gummi kombiniert werden, bietet optimale Begehrbarkeit und Griffigkeit für Kühe. Der ECO-Boden hat nachweislich einen positiven Einfluss auf die Brunsterkennung, Aktivität und Klauen- und Bein-Gesundheit Ihrer Kühe, was zu einer höheren Produktivität für Milchviehhalter führt. Darüber hinaus ist der Boden in mehreren Ländern als emissionsarmer Boden anerkannt.

Der ECO-Boden besteht aus einem Betonnen ECO-Spaltenboden, der mit Traktorlasten befahrbar ist. In den Aussparungen des ECO-Spaltenboden werden Gummieinsätze platziert. Der Schlitzanteil beträgt ca. 15%. Dank des modularen Aufbaus des ECO-Bodens können die optionalen Emissionsreduktionsventile sowohl vor als auch nach der Inbetriebnahme des Stalls eingebaut werden. Für Referenzen und weitere Informationen verweisen wir gerne auf unsere Website.

► The structure of the ECO-Floor / Der Aufbau von ECO-Böden

► ECO-Slat / ECO-Spaltenboden

The basis of the ECO-Floors is the ECO-Slat, standardly load-bearing with tractor loads. The slat has a profiled surface and rounded edges. The ECO-Floors are applicable in almost any barn thanks to our extensive range of products.

| Die Basis der ECO-Böden ist der ECO-Spaltenboden, standardmäßig befahrbar mit Traktorlasten. Der Spaltenboden hat eine profilierte Oberfläche und abgerundete Kanten. Die ECO-Böden sind dank unseres umfangreichen Lieferprogramms in nahezu jedem Stall anwendbar.

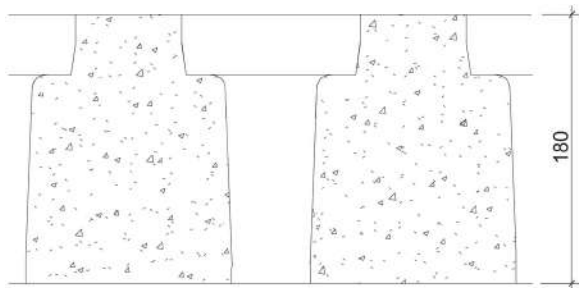

► Emission reducing valves (optional)

| Emissionsreduzierende Klappen (Optional)

The ECO-Floors are modularly constructed, allowing the valves to be installed both before and after the barn is taken into use. These valves are located beneath the rubber inserts and allow the manure to pass through very effectively. Ask us for references.

| Die ECO-Böden sind modular aufgebaut, sodass die Klappen sowohl vor als auch nach der Inbetriebnahme des Stalls eingebaut werden können. Diese Klappen befinden sich unter den Gummi-Einsätzen und lassen die Gülle sehr gut durch. Fragen Sie uns nach Referenzen.

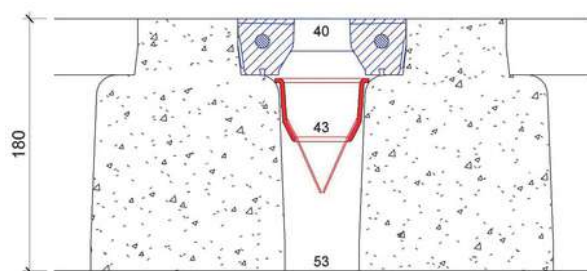

► Rubber inserts / Gummi-Einsätze

The rubber inserts are placed in the recesses of the ECO-Slat. These inserts are embedded in the concrete, ensuring a long lifespan. Specialized rubber manufacturers produce the rubber inserts according to the quality standards and design determined by Anders Beton. There are now various types of rubber inserts available to provide a solution for every application.

| Die Gummi-Einsätze werden in die Aussparungen des ECO-Spaltenbodens eingefügt. Diese Einsätze sind im Beton eingebettet, was eine lange Lebensdauer gewährleistet. Spezialisierte Gummifabrikanten produzieren die Gummi-Einsätze gemäß den Qualitätsstandards und dem Design, die von Anders Beton festgelegt wurden. Es gibt mittlerweile verschiedene Gummi-Einsätze, um für jede Anwendung eine Lösung bieten zu können.

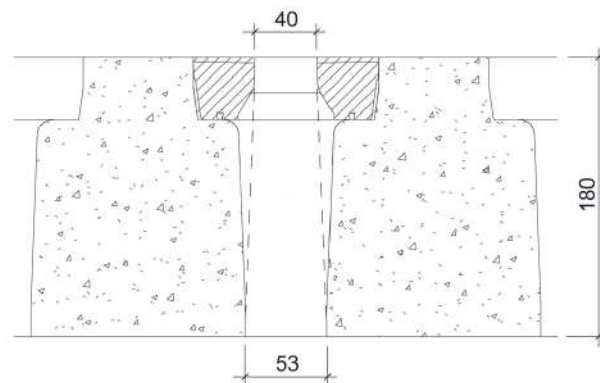

► New: 2K Inserts / Neu: 2K-Gummi-Einsätze

ECO2K Inserts are developed with a focus on further sustainability. These inserts are fully recyclable and are produced with a 90% lower CO2 footprint than traditional ECO Inserts.

| ECO2K Einsätze wurden entwickelt, um die Nachhaltigkeit weiter zu fördern. Diese Inserts sind vollständig recycelbar und werden mit einem um 90% niedrigeren CO2-Fußabdruck hergestellt als die klassischen ECO Inserts.

► Eco-Slat / ECO-Spaltenboden

► ECO-Slat type 1599.000

| ECO-Spaltenboden Typ 1599.000

 4 tons axle load (wheel base 180 cm – wheel print 30x40 cm)
4 Tonnen Achslast (Spurbreite 180 cm – Radabdruck 30x40 cm)

Article Artikel	cm 	cm 	cm 	KG 
1599.200	200	115	18	663
1599.220	220	115	18	773
1599.230	230	115	18	824
1599.240	240	115	18	859
1599.250	250	115	18	825
1599.260	260	115	18	891
1599.270	270	115	18	937
1599.300	300	115	18	973
1599.325	325	115	18	1115
1599.350	350	115	18	1171
1599.375	375	115	18	1300
1599.400	400	115	18	1321

The weights in the table exclude the rubber inserts and valves
Die Gewichte in der Tabelle sind exklusiv die Gummieinsätze und Ventile

► ECO-Renovation slat type 2599.000

| ECO-Renovierungsspaltenboden Typ 2599.000

 4 tons axle load (wheel base 180 cm – wheel print 30x40 cm)
4 Tonnen Achslast (Spurbreite 180 cm – Radabdruck 30x40 cm)





Article Artikel	cm 	cm 	cm 	KG 
2599.198	198	115	13	481
2599.218	218	115	13	554
2599.228	228	115	13	573
2599.238	238	115	13	604
2599.248	248	115	13	609
2599.258	258	115	13	620
2599.273	273	115	13	700
2599.298	298	115	13	720

The weights in the table exclude the rubber inserts and valves
Die Gewichte in der Tabelle sind exklusiv die Gummieinsätze und Ventile

► ECO-Slat shortened type 1599.000R

| ECO-Boden verkürzt Typ 1599.000R

 4 tons axle load (wheel base 180 cm – wheel print 30x40 cm)
4 Tonnen Achslast (Spurbreite 180 cm – Radabdruck 30x40 cm)

Article Artikel	cm 	cm 	cm 	KG 
1599.247R	247	115	18	821
1599.297R	297	115	18	969



► ECO-Feed alley slat type 1899.000





| ECO-Futtertischspaltenboden Typ 1899.000

 10 tons axle load (wheel base 200 cm – wheel print 40x40 cm)
10 Tonnen Achslast (Spurbreite 200 cm – Radabdruck 40x40 cm)

Article Artikel	cm 	cm 	cm 	KG 
1899.200	200	115	18	675
1899.220	220	115	18	787
1899.230	230	115	18	839
1899.240	240	115	18	874
1899.250	250	115	18	840
1899.260	260	115	18	911
1899.270	270	115	18	961
1899.300	300	115	18	1000

The weights in the table exclude the rubber inserts and valves
Die Gewichte in der Tabelle sind exklusiv die Gummieinsätze und Ventile

 6 tons axle load (wheel base 200 cm – wheel print 40x40 cm)
6 Tonnen Achslast (Spurbreite 200 cm – Radabdruck 40x40 cm)

Article Artikel	cm 	cm 	cm 	KG 
1899.325	325	115	18	1125
1899.350	350	115	18	1185
1899.375	375	115	18	1315
1899.400	400	115	18	1340

The weights in the table exclude the rubber inserts and valves
Die Gewichte in der Tabelle sind exklusiv die Gummieinsätze und Ventile

► **ECO-PROFILE-Transition piece type 1599.000T**
 | ECO-PROFIL Übergangsstück Typ 1599.000T

Article Artikel	cm 	cm 	cm 	KG 
1599.200T	200	16	18	123
1599.220T	220	16	18	136
1599.230T	230	16	18	143
1599.240T	240	16	18	150
1599.250T	250	16	18	154
1599.260T	260	16	18	160
1599.270T	270	16	18	167
1599.300T	300	16	18	184
1599.325T	325	16	18	201
1599.350T	350	16	18	215
1599.375T	375	16	18	232
1599.400T	400	16	18	246

The weights in the table exclude the rubber inserts and valves
 Die Gewichte in der Tabelle sind exklusiv die Gummeinsätze und Ventile

ECO-Floors are often used in waiting areas at milking robots. In collaboration with our customers, we developed a simple solution for a seamless transition between the ECO-Floor and profiled slats. This resulted in the ECO-Profile Transition piece.

| ECO-Böden werden oft in Wartebereichen von Melkrobotern verwendet. In Zusammenarbeit mit unseren Kunden wurde über eine einfache Lösung für einen nahtlosen Übergang zwischen ECO-Böden und Profilspaltenböden nachgedacht. Dies führte zur Entwicklung des ECO-Profil Übergangsstücks.







Increased slip resistance due to profiled top layer
/ Erhöhte Rutschfestigkeit durch profilierte Oberfläche

- ▶ **Installed in more than 6.000 barns**
/ Eingebaut in mehr als 6.000 Ställe
- ▶ **Standard drivable with tractors**
/ Standard befahrbar mit Traktoren
- ▶ **Deburred animal-friendly slats**
/ Entgratete, tierfreundliche Schlitze
- ▶ **Concrete quality C45/55**
/ Betonqualität C45/55
- ▶ **Also available for renovation**
/ Auch für Renovierungen erhältlich



Modern dairy barns are well-ventilated for an optimal barn climate. Concrete floors dry quickly as a result. The profiles provide more grip and ensure that the floor dries less quickly. Our in-house developed profiling machine profiles the concrete slats in the factory for optimal results and high durability.

The basis of our profiled slat is the mammoth slat, a qualitative drivable cattle slat. The profiling is applied fully automatically a few days after production. For references and more information about the construction, please check our website.



Moderne Milchviehställe werden für ein optimales Stallklima gut belüftet. Dadurch trocknen Betonböden schnell ab. Die Profile bieten mehr Grip und sorgen dafür, dass der Boden langsamer trocknet. Unsere intern entwickelte Profilmaschine profiliert die Betonspaltenböden werkseitig für optimale Ergebnisse und hohe Langlebigkeit.





Die Grundlage unserer Profilspaltenböden bildet das Mammutspaltenböden, ein qualitativ hochwertiges, befahrbares Rinderspaltenboden. Die Profilierung erfolgt vollautomatisch einige Tage nach der Produktion. Für Referenzen und weitere Informationen zum Aufbau verweisen wir gerne auf unsere Website.

Profiled slats / Profilspaltenböden

▶ Profiled slat / Profilspaltenboden

▶ Profiled- / mammoth slat cattle type 1499.000 / 1399.000 | Profil / mammutspaltenboden Rinder Typ 1499.000 / 1399.000





 4 tons axle load (wheel base 180 cm – wheel print 30x40 cm)
4 Tonnen Achslast (Spurbreite 180 cm – Radabdruck 30x40 cm)

Article Artikel	cm 	cm 	cm 	Slot width mm Schlitzbreite mm	
1499.200	200	110	18	35	506
1499.210	210	110	18	35	549
1499.220	220	110	18	35	570
1499.230	230	110	18	35	598
1499.240	240	110	18	35	615
1499.250	250	110	18	35	626
1499.260	260	110	18	35	660
1499.270	270	110	18	35	698
1499.275	275	110	18	35	718
1499.280	280	110	18	35	765
1499.290	290	110	18	35	791
1499.300	300	110	18	35	773
1499.310	310	110	18	35	795
1499.325	325	110	18	35	834
1499.340	340	110	18	35	867
1499.350	350	110	18	35	901
1499.360	360	110	18	35	913
1499.375	375	110	18	35	1052
1499.400	400	110	18	35	1120







▶ Profiled renovation slat type 96.000PR | Profilspaltenboden für Renovierungen Typ 96.000PR

 4 tons axle load (wheel base 180 cm – wheel print 30x40 cm)
4 Tonnen Achslast (Spurbreite 180 cm – Radabdruck 30x40 cm)

Article Artikel	cm 	cm 	cm 	Slot width mm Schlitzbreite mm	
96.198PR	198	110	13	38	446
96.218PR	218	110	13	38	495
96.228PR	228	110	13	38	528
96.238PR	238	110	13	38	561
96.248PR	248	110	13	38	570
96.273PR	273	110	13	38	634
96.298PR	298	110	13	38	667

▶ Profiled slat young stock type 1799.000 | Profilspaltenboden Jungvieh Typ 1799.000

 4 tons axle load (wheel base 180 cm – wheel print 30x40 cm)
4 Tonnen Achslast (Spurbreite 180 cm – Radabdruck 30x40 cm)

Article Artikel	cm 	cm 	cm 	Slot width mm Schlitzbreite mm	
1799.200	200	110	18	30	506
1799.220	220	110	18	30	570
1799.250	250	110	18	30	626
1799.275	275	110	18	30	718
1799.300	300	110	18	30	773
1799.325	325	110	18	30	834
1799.350	350	110	18	30	901

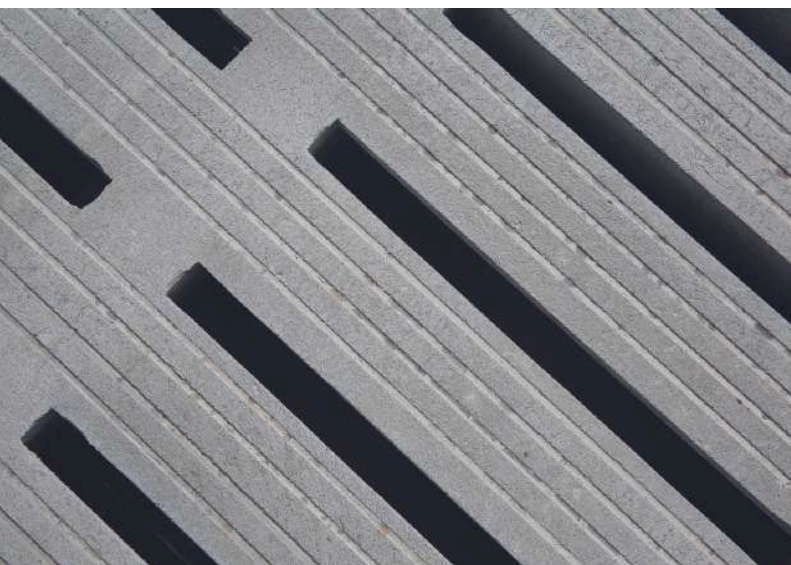





Cattle slats / Rinderspaltenböden



► Solid mammoth slat type 11099.000

| Massive Mammutspaltenboden Typ 11099.000

 4 tons axle load (wheel base 180 cm – wheel print 30x40 cm)
4 Tonnen Achslast (Spurbreite 180 cm – Radabdruck 30x40 cm)





Article Artikel	cm 	cm 	cm 	Slot width mm Schlitzbreite mm	
11099.200	200	115	18	40	663
11099.220	220	115	18	40	724
11099.230	230	115	18	40	757
11099.240	240	115	18	40	796
11099.250	250	115	18	40	829
11099.260	260	115	18	40	863
11099.270	270	115	18	40	896
11099.280	280	115	18	40	929
11099.290	290	115	18	40	962
11099.300	300	115	18	40	995
11099.325	325	115	18	40	1078
11099.350	350	115	18	40	1161
11099.400	400	115	18	40	1327



► Straw slat type 660.000

| Strohspaltenboden Typ 660.000

 10 tons axle load (wheel base 200 cm – wheel print 40x40 cm)
10 Tonnen Achslast (Spurbreite 200 cm – Radabdruck 40x40 cm)

Article Artikel	cm 	cm 	cm 	Slot width mm Schlitzbreite mm	
660.200	200	100	20	20	823
660.220	220	100	20	20	904
660.230	230	100	20	20	948
660.240	240	100	20	20	995
660.250	250	100	20	20	1040
660.260	260	100	20	20	1092
660.270	270	100	20	20	1117
660.275	275	100	20	20	1139
660.300	300	100	20	20	1235
660.325	325	100	20	20	1395
660.350	350	100	20	20	1520
660.375	375	100	20	20	1627
660.400	400	100	20	20	1756







► Feed alley slat type 685.000

| Futtertischspaltenboden Typ 685.000

 12,5 tons axle load (wheel base 200 cm – wheel print 40x40 cm)
12,5 Tonnen Achslast (Spurbreite 200cm – Radabdruck 40x40cm)



Article Artikel	cm 	cm 	cm 	Slot width mm Schlitzbreite mm	
685.200	200	120	22	35	978
685.225	225	120	22	35	1110
685.250	250	120	22	35	1223
685.275	275	120	22	35	1345
685.300	300	120	22	35	1467

The slot width of the connection slot is 15 mm
Die Schlitzbreite des Anschlusses beträgt 15 mm

Cattle slats / Rinderspaltenböden



► Twin slat cattle type 102.000

| Zwillingspaltenboden Rinder Typ 102.000

Load class A3 - 825 kg animal weight
| Belastungsklasse A3 - 825 kg Tiergewicht

Article Artikel	cm 	cm 	cm 	Slot width mm Schlitzbreite mm	
102.090	90	33,33	18	40	82
102.100	100	33,33	18	40	102



► Twin slat young stock type 104.000

| Zwillingspaltenboden Jungvieh Typ 104.000

Load class - 500 kg animal weight
| Belastungsklasse - 500 kg Tiergewicht

Article Artikel	cm 	cm 	cm 	Slot width mm Schlitzbreite mm	
104.198	198	32	13	30	140
104.218	218	32	13	30	149
104.248	248	32	13	30	167
104.273	273	32	13	30	185

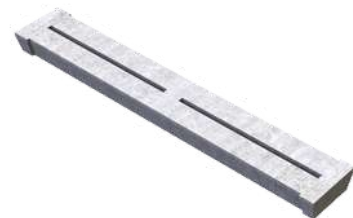

► Twin slat cattle type 103.000

| Zwillingspaltenboden Rinder Typ 103.000

Load class - 500 kg animal weight
| Belastungsklasse - 500 kg Tiergewicht

Article Artikel	cm 	cm 	cm 	Slot width mm Schlitzbreite mm	
103.148	148	33,33	12	35	93
103.178	178	33,33	12	35	117
103.198	198	33,33	13	40	134
103.218	218	33,33	13	40	147
103.248	248	33,33	13	40	167
103.273	273	33,33	13	40	186
103.298	298	33,33	13	40	227



► Fit-in slat cattle type 105.000

| Einzelspaltenboden Typ 105.000

Load class - 500 kg animal weight
| Belastungsklasse - 500 kg Tiergewicht

Article Artikel	cm 	cm 	cm 	
105.300	300	20	18	198
105.350	350	20	18	231





► Pre-cast cubicle bed type 516.000

| Liegeboxenelement für Hochboxen Typ 516.000

Load class - 500 kg/m² animal weight
| Belastungsklasse - 500 kg/m² Tiergewicht

Fit-in slats and openings available
| Passstücke und Aussparungen verfügbar



Article Artikel	cm 	cm 	cm 	kg
516.200	200	110	33/38	748
516.210	210	110	33/38	786
516.220	220	110	33/38	823
516.230	230	110	33/38	860
516.240	240	110	33/38	898
516.250	250	110	33/38	935
516.260	260	110	33/38	972
516.270	270	110	33/38	1010
516.280	280	110	33/38	1047
516.290	290	110	33/38	1031
516.300	300	110	33/38	1122

► Deep litter cubicle bed type 527.000

| Liegeboxenelement für Tiefboxen Typ 527.000

Load class - 500 kg/m² animal weight
| Belastungsklasse - 500 kg/m² Tiergewicht

Fit-in slats and openings available
| Passstücke und Aussparungen verfügbar



Article Artikel	cm 	cm 	cm 	kg
527.200	200	115	14/12/35	772
527.210	210	115	14,1/12/35	811
527.220	220	115	14,2/12/35	850
527.230	230	115	14,4/12/35	888
527.240	240	115	14,5/12/35	926
527.250	250	115	14,6/12/35	960
527.260	260	115	14,7/12/35	1004
527.270	270	115	14,8/12/35	1043
527.280	280	115	14,9/12/35	1082
527.290	290	115	15/12/35	1121
527.300	300	115	15,1/12/35	1160





► End panel with rebars type 8503.000

| Liegeboxenwand mit Steckeisen Typ 8503.000

Customised versions of end panels available on request.
(Height variable, beveled, straight, ...)
| Abweichende Ausführungen von Liegeboxwänden auf Anfrage erhältlich.
(Höhe variabel, abgeschrägt, recht,...)

Article Artikel	cm 	cm 	cm 	KG
8503.200	200 up to 300			
up to / bis	200 bis 300	14	165	554 kg/LM
8503.300	(increasing per 5cm) (Ansteigend pro 5cm)			

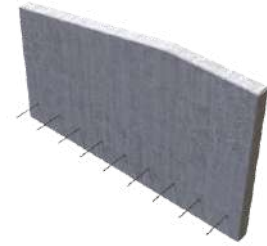
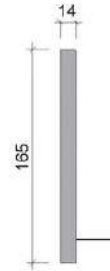

► End panel with base and bevelled edges type 8604.000

| Liegeboxenwand mit Fuss und abgeschrägt Typ 8604.000

Article Artikel	cm 	cm 	cm 	KG
8604.200	200 up to 300			
up to / bis	200 bis 300	14/50	165	587 kg/LM
8604.300	(increasing per 10cm) (Ansteigend pro 10cm)			

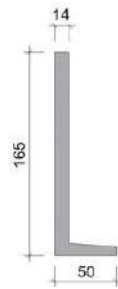

► End panel with half deep litter cubicle bed and bevelled edges type 8527.000

| Liegeboxenwand mit halbem Liegeboxenelement für Tiefboxen und abgeschrägt Typ 8527.000

Article Artikel	cm 	cm 	cm 	KG
8527.200	200 up to 300			
up to / bis	200 bis 300	14/70	165	744 kg/LM
8527.300	(increasing per 10cm) (Ansteigend pro 10cm)			

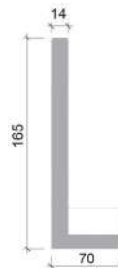

► End panel with half pre-cast cubicle bed and bevelled type 8531.000

| Liegeboxenwand mit halbem Liegeboxenelement für Hochboxen und abgeschrägt Typ 8531.000

Article Artikel	cm 	cm 	cm 	KG
8531.220	220 up to 300			
up to / bis	220 bis 300	14/74	165	729 kg/LM
8531.300	(increasing per 10cm) (Ansteigend pro 10cm)			

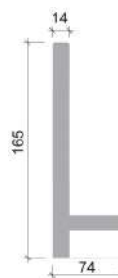



► T-floor walkable type 503.000

| T-Bodenplatte belaufbar Typ 503.000

Loads and pouring requirements: see processing conditions.

Also available in other lengths (200-270cm).

| Belastungen und Gießanforderungen: siehe Verarbeitungsbedingungen.

Auch in anderen Längen erhältlich (200-270cm).

Article Artikel	cm 	cm 	cm 	KG
503.245	245	120	12	479

► T-floor driveable type 509.000

| T-Bodenplatte befahrbar Typ 509.000

Loads and pouring requirements: see processing conditions.

Also available in other lengths.

| Belastungen und Gießanforderungen: siehe Verarbeitungsbedingungen.

Auch in anderen Längen erhältlich

Article Artikel	cm 	cm 	cm 	KG
509.200	200	120	12	396
509.225	225	120	12	446
509.250	225	120	12	495
509.275	275	120	12	545
509.300	300	120	12	594
509.325	325	120	12	644
509.350	350	120	12	693



► T-fit-in floor type 512.000

| T-Ausgleichsplatte belaufbar Typ 512.000

Loads and pouring requirements: see processing conditions.

The finished and cured floor is load-bearing with 500 kg/m².

| Belastungen und Gießanforderungen: siehe Verarbeitungsbedingungen.

Der fertiggestellte und ausgehärtete Boden ist belastbar mit 500 kg/m².

Article Artikel	cm 	cm 	cm 	KG
512.200PAS	200	20	10	96
512.250PAS	250	20	10	120

► T-fit-in floor heavy duty type 519.000

| T-Ausgleichsplatte befahrbar Typ 519.000

Loads and pouring requirements: see processing conditions.

The finished and cured floor is drivable with single application in combination with type 509.000

| Belastungen und Gießanforderungen: siehe Verarbeitungsbedingungen.

Der fertiggestellte und ausgehärtete Boden ist befahrbar bei Einzelanwendung in Kombination mit Typ 509.000

Article Artikel	cm 	cm 	cm 	KG
519.250	250	25	12	130
519.300	300	25	12	156
519.350	350	25	12	182



Milking robot plates / Melkroboterplatten



► Milking robot plate Lely type MRPLELY.000

| Melkroboterplatte Lely Typ MRPLELY.000

Load class A3 – 825 kg animal weight
| Belastungsklasse A3 – 825 kg Tiergewicht

Standard setup piece: fixed dimensions of the recesses
| Standard einstellstück: feste Abmessungen der Aussparungen

Longitudinal spans
| Längsspannweiten

Antislip surface with block pattern
| Rutschfeste Oberfläche mit Blockstruktur

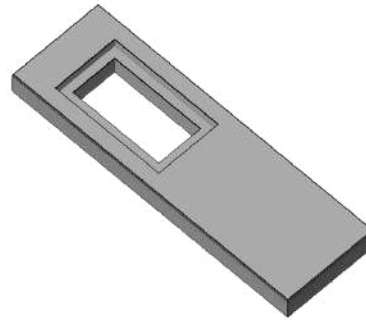

Article Artikel	cm 	cm 	cm 	
MRPLELY13	max. 300	78*	13	265 kg/m ²
MRPLELY18	max. 400	78*	18	390 kg/m ²

* Other widths upon request
* Andere Breiten auf Anfrage

► Milking robot plate Gea type MRPGEA (R / L)

| Melkroboterplatte Gea Typ MRPGEA (R/L)

Load class A3 – 825 kg animal weight
| Belastungsklasse A3 – 825 kg Tiergewicht

Fixed dimensions 165x340x18 cm
| Feste Abmessungen 165x340x18 cm

Type right & Type left
| Typ rechts und Typ links

Smooth finished surface
| Glatte Oberfläche



Article Artikel	cm 	cm 	cm 	
MRPGEA(R/L)	340	165	18	2431

► Milking robot plate Delaval type MRPDELAVAL.000

| Melkroboterplatte Delaval Typ MRPDELAVAL.000

Load class A3 – 825 kg animal weight
| Belastungsklasse A3 – 825 kg Tiergewicht

Standard setup piece: fixed dimensions of the recesses
| Standard einstellstück: feste Abmessungen der Aussparungen

Longitudinal spans
| Längsspannweiten

Antislip surface with block pattern
| Rutschfeste Oberfläche mit Blockstruktur



Article Artikel	cm 	cm 	cm 	
MRPDELAVAL18	max. 400	76	18	380 kg/m ²



▶ Beam driveable by tractor type 3020.000 and 3120.000

| Unterzug befahrbar mit Traktor Typ 3020.000 und 3120.000



4 tons axle load (wheel base 180 cm – wheel print 30x40 cm)
4 Tonnen Achslast (Spurbreite 180 cm – Radabdruck 30x40 cm)



Beams with a length up to 350 cm are exclusively supported at both ends. Beams longer than 350 cm must always be supported at both ends and in the middle.

Unterzüge mit einer Länge bis zu 350 cm werden ausschließlich an beiden Enden unterstützt. Balken mit einer Länge von mehr als 350 cm müssen immer an beiden Enden und in der Mitte unterstützt werden.



Beam type 3020.000 | Unterzug Typ 3020.000

Article Artikel	cm	cm	cm	KG
3020.240	240	20	30	336
3020.250	250	20	30	350
3020.310	310	20	30	434

Beam type 3120.000 | Unterzug Typ 3120.000

Article Artikel	cm	cm	cm	KG
3120.140 up to / bis 3120.350	140 up to 350 140 bis 350	20	30	144 kg/LM
3120.355 up to / bis 3120.600	355 up to 600 355 bis 600	20	30	144 kg/LM

▶ Beam driveable by truck type 3025.000 and type 3125.000

| Unterzug befahrbar mit LKW Typ 3025.000 und Typ 3125.000



12,5 tons moving axle load (wheel base 200 cm – wheel print 40x40 cm)
12,5 Tonnen fahrende Achslast (Spurbreite 200 cm – Radabdruck 40x40 cm)



Beams with a length up to 350 cm are exclusively supported at both ends. Beams longer than 350 cm must always be supported at both ends and in the middle.

Unterzüge mit einer Länge bis zu 350 cm werden ausschließlich an beiden Enden unterstützt. Balken mit einer Länge von mehr als 350 cm müssen immer an beiden Enden und in der Mitte unterstützt werden.

Beam type 3025.000 | Unterzug Typ 3025.000

Article Artikel	cm	cm	cm	KG
3025.240	240	25	30	420
3025.250	250	25	30	437
3025.300	300	25	30	525

Beam type 3125.000 | Unterzug Typ 3125.000

Article Artikel	cm	cm	cm	KG
3125.140 up to / bis 3125.350	140 up to 350 140 bis 350	25	30	180 kg/LM
3125.355 up to / bis 3125.600	355 up to 600 355 bis 600	25	30	180 kg/LM

Mixing pit concrete lid / *Betondeckel für Rührschacht*







► **Mixing pit concrete lid type Z1001.120** */ Betondeckel für Rührschacht Typ Z1001.120*

 20 tons axle load
20 Tonnen Achslast

Mixing pit type A = without hole
/ Rührschacht Deckel Typ A = ohne Loch

Mixing pit type B = with hole
/ Rührschacht Deckel Typ B = mit Loch

Article <i>Artikel</i>	cm 	cm 	cm 	KG 
Z1001.120A	120	50	20	288
Z1001.120B	120	50	20	266



For an optimal floor concept
/ Für ein optimales Bodenkonzept

- ▶ **Optimal beam/slot ratio**
/ Optimales Balken-/Schlitzverhältnis
- ▶ **Good manure passage**
/ Gute Mistdurchlässigkeit
- ▶ **Robust design**
/ Robustes Design
- ▶ **High-quality concrete, long lifespan**
/ Hochwertiger Beton, lange Lebensdauer
- ▶ **Slots deburred**
/ Schlitzte entgratet



Anders Beton offers a wide range of slats and floors for sow, piglet, and fattening pig barns.

We supply our slats with high-quality concrete under product certification. We use raw materials sourced from the Rhine and a unique vibration technique, allowing us to produce slats with a water/cement ratio of approximately 0.40. This is unique in the agricultural barn floor market.

Our pig slats are produced according to a cassette model for excellent manure passage. They are standardly deburred at the factory. Due to the production process based on direct formwork removal, small burrs may form at the level of the slots. To avoid claw damage, we deburr the slots.

For references and more information, please visit our website.

Anders Beton bietet ein breites Sortiment an Spaltenböden und Bodenplatten für Sauen-, Ferkel- und Mastschweine.

Wir liefern unsere Spaltenböden mit hochwertigem Beton unter Produktzertifikat. Wir verwenden Rohstoffe aus dem Rhein und eine einzigartige Rütteltechnik, wodurch wir Spaltenböden mit einem Wasser/Zement-Verhältnis von ca. 0,40 herstellen können. Dies ist einzigartig auf dem Markt für landwirtschaftliche Stallböden.

Unsere Schweinespaltenböden werden nach einem Kassettenmodell für eine ausgezeichnete Mistdurchlässigkeit hergestellt. Sie werden standardmäßig in der Fabrik entgratet. Durch den Herstellungsprozess auf Basis direkter Entschalung entstehen kleine Grate auf Höhe der Schlitzte. Um Klauenbeschädigungen zu vermeiden, entgraten wir die Schlitzte.

Für Referenzen und weitere Informationen besuchen Sie bitte unsere Website.





PORCO-Slats / PORCO-Spaltenböden

► PORCO-Pig slats / PORCO-Schweinespaltenböden

► PORCO-Pig slat type 230.000

| PORCO-Schweinespaltenboden Typ 230.000

Load class B3 – 250 kg animal weight
| Belastungsklasse B3 – 250 kg Tiergewicht





Article Artikel	cm 	cm 	cm 	Slot width mm Schlitzbreite mm	KG 
230.070	70	115	10	18	113
230.080	80	115	10	18	126
230.090	90	115	10	18	139
230.100	100	115	10	18	151
230.110	110	115	10	18	173
230.120	120	115	10	18	186
230.130	130	115	10	18	198
230.140	140	115	10	18	211
230.150	150	115	10	18	224
230.160	160	115	10	18	236
230.170	170	115	10	18	249
230.180	180	115	10	18	271
230.190	190	115	10	18	284
230.200	200	115	10	18	296
230.210	210	115	10	18	309
230.220	220	115	10	18	322
230.230	230	115	10	18	344
230.240	240	115	10	18	356
230.250	250	115	10	18	370
230.260	260	115	10	18	392
230.270	270	115	12	18	450
230.280	280	115	12	18	464
230.290	290	115	12	18	479
230.300	300	115	12	18	491



► PORCO-Pig slat type 233.000

| PORCO-Schweinespaltenboden Typ 233.000

Load class B3 – 250 kg animal weight
| Belastungsklasse B3 – 250 kg Tiergewicht

Article Artikel	cm 	cm 	cm 	Slot width mm Schlitzbreite mm	KG 
233.310	310	115	15	18	650
233.320	320	115	15	18	656
233.330	330	115	15	18	672
233.340	340	115	15	18	688
233.350	350	115	15	18	704

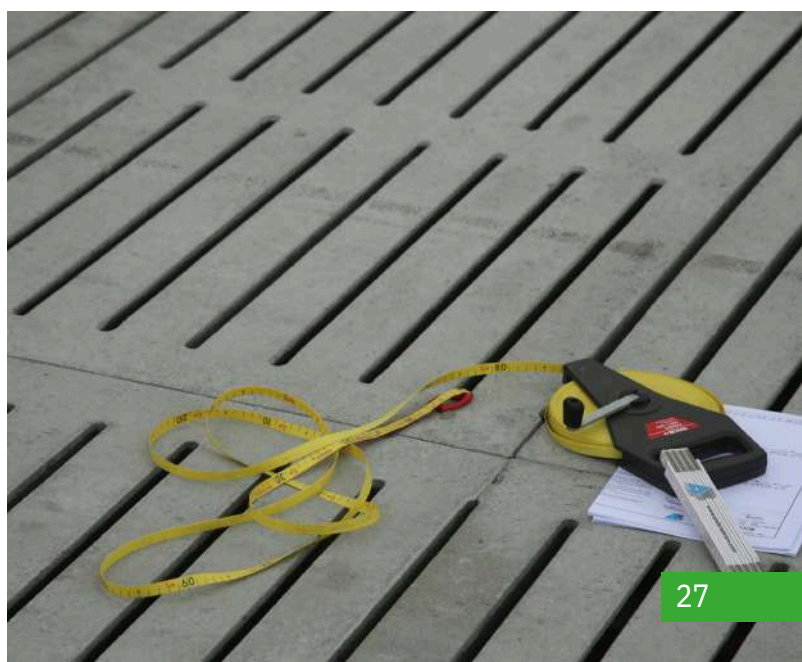

PORCO-Slats / PORCO-Spaltenböden

► PORCO-Sow slats / PORCO-Sauenspaltenböden

► PORCO-Sow slat type 231.000

| PORCO-Sauenspaltenboden Typ 231.000

Load class B3 – 250 kg animal weight
| Belastungsklasse B3 – 250 kg Tiergewicht

Article Artikel	cm 	cm 	cm 	Slot width mm Schlitzbreite mm	
231.150	150	115	10	20	221
231.160	160	115	10	20	234
231.170	170	115	10	20	246
231.180	180	115	10	20	268
231.190	190	115	10	20	280
231.200	200	115	10	20	293
231.210	210	115	10	20	305
231.220	220	115	10	20	318
231.230	230	115	10	20	340
231.240	240	115	10	20	352
231.250	250	115	10	20	365
231.260	260	115	10	20	377



► PORCO-Sow slat type 234.000

| PORCO-Sauenspaltenboden Typ 234.000

Load class B3 – 250 kg animal weight
| Belastungsklasse B3 – 250 kg Tiergewicht

Article Artikel	cm 	cm 	cm 	Slot width mm Schlitzbreite mm	
234.270	270	115	12	20	455
234.280	280	115	12	20	468
234.290	290	115	12	20	482
234.300	300	115	12	20	514
234.310	310	115	15	20	643
234.320	320	115	15	20	650
234.330	330	115	15	20	665
234.340	340	115	15	20	680
234.350	350	115	15	20	696

► PORCO-Combi slats / PORCO-Kombi-Spaltenböden

► PORCO-Combi slat type 232.000

| PORCO-Kombi-Spaltenboden Typ 232.000

Load class B3 – 250 kg animal weight
| Belastungsklasse B3 – 250 kg Tiergewicht

Custom-made pig and sow slats with a closed section.
| Maßgeschneiderte Schweine- und Sauengitter mit einem geschlossenen Abschnitt.

For possible dimensions, see type 230.000- 233.000 - 231.000 -
234.000, Closed section = customized
| Für mögliche Abmessungen, siehe Typ 230.000 - 233.000 - 231.000 - 234.000,
Geschlossener Abschnitt = maßgeschneidert



PORCO-Slats / PORCO-Spaltenböden

► PORCO-Piglet slats / PORCO-Ferkelspaltenböden

► PORCO-Piglet slat type 235.000

/ PORCO-Ferkelspaltenboden Typ 235.000

Load class B2 – 125 kg animal weight
/ Belastungsklasse B2 – 125 kg Tiergewicht

Article Artikel	cm 	cm 	cm 	Slot width mm Schlitzbreite mm	
235.150	150	115	10	14	244
235.160	160	115	10	14	260
235.170	170	115	10	14	286
235.180	180	115	10	14	299
235.190	190	115	10	14	313
235.200	200	115	10	14	326
235.210	210	115	10	14	339
235.220	220	115	10	14	365
235.230	230	115	10	14	378
235.240	240	115	10	14	391
235.250	250	115	10	14	404
235.260	260	115	10	14	418
235.270	270	115	12	14	483
235.280	280	115	12	14	501
235.290	290	115	12	14	519
235.300	300	115	12	14	537



► PORCO-Combi piglet slat type 236.000

/ PORCO-Kombi-Ferkelspaltenboden Typ 236.000

Load class B2 – 125 kg animal weight
/ Belastungsklasse B2 – 125 kg Tiergewicht

For possible dimensions, see PORCO-Piglet slats type 235.000, Closed section = customized

- Für mögliche Abmessungen, siehe PORCO-Ferkelspaltenboden Typ 235.000, Geschlossener Abschnitt = maßgeschneidert





► Aisle slat with variable air flow type 217.000

| Gangspaltenboden mit variablem Luftstrom Typ 217.000

Load class B3 – 250 kg animal weight
| Belastungsklasse B3 – 250 kg Tiergewicht

Variable air flow, variable number of slots
| Variable Luftstrom, variable Anzahl von Schlitzzen



Article Artikel	cm 	cm 	cm 	Slot width mm Schlitzbreite mm	KG
217.070	70	170	10	20	188
217.075	75	170	10	20	208
217.080	80	170	10	20	228
217.085	85	170	10	20	249
217.090	90	170	10	20	259
217.095	95	170	10	20	279
217.100	100	170	10	20	287
217.105	105	170	10	20	308
217.110	110	170	10	20	316
217.115	115	170	10	20	336
217.120	120	170	10	20	344



► Pig slat type 237.000

| Schweinespaltenboden Typ 237.000

Load class B3 – 250 kg animal weight
| Belastungsklasse B3 – 250 kg Tiergewicht

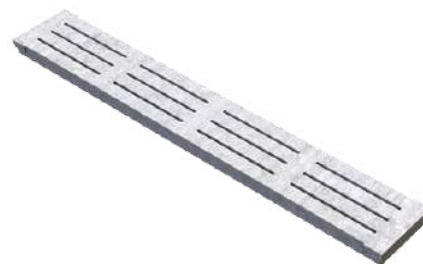

Article Artikel	cm 	cm 	cm 	Slot width mm Schlitzbreite mm	KG
237.110 up to / bis 237.140	110 up to 140 110 bis 140 (increasing per 10cm) (Ansteigend pro 10cm)	40	10	18	138 kg/m ²
237.170 up to / bis 237.200	170 up to 200 170 bis 200 (increasing per 10cm) (Ansteigend pro 10cm)	40	10	18	138 kg/m ²
237.220 up to / bis 237.260	220 up to 260 220 bis 260 (increasing per 10cm) (Ansteigend pro 10cm)	40	10	18	138 kg/m ²



► Renovation pig slat type 212.000

| Schweinespaltenboden für Renovierungen Typ 212.000

up to 259 cm: Load class B3 – 250 kg animal weight
 up to 269-299 cm: Load class B2 – 125 animal weight
 / bis 259 cm: Belastungsklasse B3 – 250 kg Tiergewicht
 bis 269-299 cm: Belastungsklasse B2 – 125 kg Tiergewicht

Also available as combi slat type 212.000D
 / Auch als Kombi-Spaltenboden Typ 212.000D erhältlich

Article Artikel	cm	cm	cm	Slot width mm Schlitzbreite mm	KG
212.089 up to / bis 212.299	89 up to 299 89 bis 299 (increasing per 10cm) (Ansteigend pro 10cm)	33,33	10	18	150 kg/m ²



► Twin fit-in slat type 205.000

| Zwilling Ausgleichspaltenboden Typ 205.000

Load class B3 – 250 kg animal weight
 / Belastungsklasse B3 – 250 kg Tiergewicht

Article Artikel	cm	cm	cm	Slot width mm Schlitzbreite mm	KG
205.090 up to / bis 205.260	90 up to 260 90 bis 260 (increasing per 10cm) (Ansteigend pro 10cm)	20	10	18	178 kg/m ²

► Twin fit-in slat type 225.000

| Zwilling Ausgleichspaltenboden Typ 225.000

Load class B3 – 250 kg animal weight
 / Belastungsklasse B3 – 250 kg Tiergewicht

Article Artikel	cm	cm	cm	Slot width mm Schlitzbreite mm	KG
225.300	300	25	12	20	154
225.350	350	25	15	20	224



► Straw pig slat with conical openings type 704.000

| Strohspaltenboden mit konischen Aussparungen Typ 704.000

Load class B3 – 250 kg animal weight
 / Belastungsklasse B3 – 250 kg Tiergewicht

Article Artikel	cm	cm	cm	KG
704.090 up to / bis 704.250	90 up to 250 90 bis 250 (increasing per 5cm) (Ansteigend pro 5cm)	50	10	170 kg/m ²



► Sowslat driveable type 220.000

| Sauenspaltenboden befahrbar Typ 220.000

4 tons axle load (wheel base 180 cm – wheel print 30x40 cm)
 4 Tonnen Achslast (Spurbreite 180 cm – Radabdruck 30x40 cm)

Article Artikel	cm	cm	cm	Slot width mm Schlitzbreite mm	KG
220.150 up to / bis 220.300	150 up to 300 150 bis 300 (increasing per 10cm) (Ansteigend pro 10cm)	100	20	20	247 kg/m ²



► Piglet slat type 210.000

| Ferkelspaltenboden Typ 210.000

up to 140 cm: Load class B2 – 125 kg animal weight
 / bis 140 cm: Belastungsklasse B2 – 125 kg Tiergewicht

Also available as combi slat type 210.000D
 / Auch als Kombi-Spaltenboden Typ 210.000D erhältlich

Article Artikel	cm	cm	cm	Slot width mm Schlitzbreite mm	KG
210.080 up to / bis 210.140	80 up to 140 80 bis 140 (increasing per 10cm) (Ansteigend pro 10cm)	60	10	13	124 kg/m ²



Composite slats / Kompositpaltenböden



► Composite piglet slat type CR000.60

| Komposit Ferkelpaltenboden Typ CR000.60

90-110-150 cm: Load class B1 – 40 kg animal weight

100-125 cm: Load class B2 – 125 kg animal weight

| 90-110-150 cm: Belastungsklasse B1 – 40 kg Tiergewicht

100-125 cm: Belastungsklasse B2 – 125 kg Tiergewicht

Article Artikel	cm	cm	cm	Slot width mm Schlitzbreite mm	KG
CR90.60	90	60	3,5	13	18
CR100.60	100	60	5,5	13	28,6
CR110.60	110	60	3,5	13	20,9
CR125.60	125	60	5,5	13	36,3
CR150.60	150	60	5,5	13	43,5



► Composite farrowing unit slat type CR.125.57KH

| Kompositpaltenboden für Abferkelbuchten Typ CR.125.57KH

Article Artikel	cm	cm	cm	Slot width mm Schlitzbreite mm	KG
CR125.57KH	125	57	3,5	11	30,9



► Beams for composite or iron slats | Unterzug für Komposit oder Gusseiserne Boden

► Beam for composite slat type 500.40

| Unterzug für Kompositpaltenboden Typ 500.40

Article Artikel	cm	cm	cm	KG
500.40	100	12	9	17

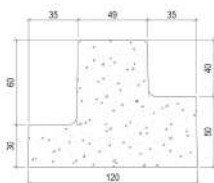

► Beam for cast iron slat type 500.41

| Unterzug für Gusseiserne Boden Typ 500.41

Article Artikel	cm	cm	cm	KG
500.41	100	12	9	21

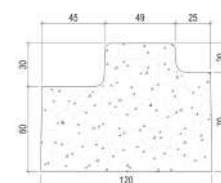



► Solid rough floors / Massive raue Bodenplatten

► Solid rough floor type 501.000

| Massive raue Bodenplatte Typ 501.000

Load class - 350 kg/m²
| Belastungsklasse - 350 kg/m²



Article Artikel	cm 	cm 	cm 	KG
501.050 up to / bis 501.150	50 up to 150 50 bis 150 (increasing per 5cm) (Ansteigend pro 5cm)	120	6	145 kg/m ²

► Non solid rough floor type 511.000

| Nicht massive raue Bodenplatte Typ 511.000

Load class - 350 kg/m²
| Belastungsklasse - 350 kg/m²

Article Artikel	cm 	cm 	cm 	KG
511.150 up to / bis 511.300	150 up to 300 150 bis 300 (increasing per 5cm) (Ansteigend pro 5cm)	120	10	180 kg/m ²

► Solid rough floor type 524.000

| Raue massive Bodenplatte Typ 524.000

Load class - 350 kg/m²
| Belastungsklasse - 350 kg/m²

Article Artikel	cm 	cm 	cm 	KG
524.150 up to / bis 524.325	150 up to 325 150 bis 325 (increasing per 5cm) (Ansteigend pro 5cm)	120	10	240 kg/m ²





► Finished floors (walkable) | Fertige Bodenplatten (Begehbar)

► Non solid finished floor with open ends type 510.000GL

| Nicht massive fertige Bodenplatte mit offenen Enden Typ 510.000GL

Load class - 350 kg/m²
| Belastungsklasse - 350 kg/m²

Article Artikel	cm 	cm 	cm 	KG
510.060GL up to / bis 510.150GL	60 up to 150 60 bis 150 (increasing per 5cm) (Ansteigend pro 5cm)	50	10	170 kg/m ²

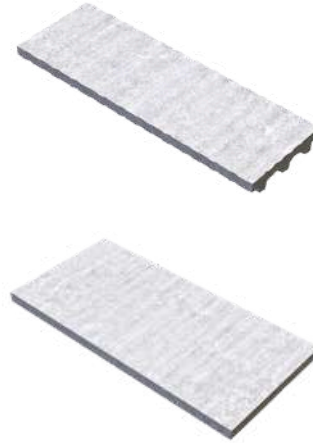

► Non solid finished floor type 511.000GL

| Nicht massive fertige Bodenplatte Typ 511.000GL

Load class - 350 kg/m²
| Belastungsklasse - 350 kg/m²

Article Artikel	cm 	cm 	cm 	KG
511.150GL up to / bis 511.300GL	150 up to 300 150 bis 300 (increasing per 5cm) (Ansteigend pro 5cm)	120	10	180 kg/m ²

► Massive fertige Bodenplatte type 524.000GL

| Massive fertige Bodenplatte Typ 524.000GL

Load class - 350 kg/m²
| Belastungsklasse - 350 kg/m²

Article Artikel	cm 	cm 	cm 	KG
524.150GL up to / bis 524.325GL	150 up to 325 150 bis 325 (increasing per 5cm) (Ansteigend pro 5cm)	120	10	240 kg/m ²

► Antislip floor walkable type 573.000

| Antirutsch Boden begehbar Typ 573.000

Load class - 350 kg/m²
| Belastungsklasse - 350 kg/m²

Article Artikel	cm 	cm 	cm 	KG
573.000	max. 300	max. 300	12	295 kg/m ²

► Smooth floor walkable type 575.000

| Glatte Bodenplatte Typ 575.000

Load class - 350 kg/m²
| Belastungsklasse - 350 kg/m²

Article Artikel	cm 	cm 	cm 	KG
575.000	max. 300	max. 300	12	295 kg/m ²

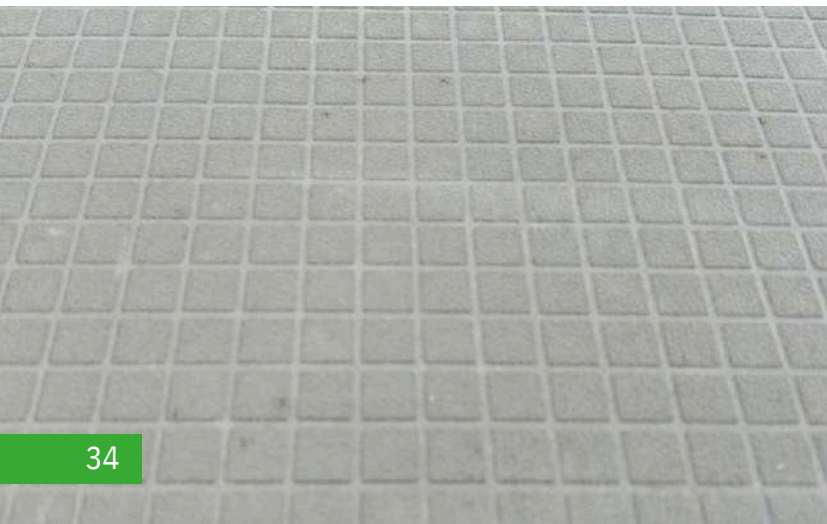



► Convex/inclined floors / *Gewölbte/Abschüssige Böden*

► Convex floor isolated and heated type 570.000

| Gewölbter Boden mit Isolierung und Heizung Typ 570.000

Load class - 350 kg/m²
| Belastungsklasse - 350 kg/m²

Block pattern
| Blockdesign



Article <i>Artikel</i>	cm 	cm 	cm 	KG
570.000	max. 280	max. 580	12 up to 16 12 bis 16	± 324 kg/m ²

► Inclined floor isolated and heated type 571.000

| Abschüssiger Boden mit Isolierung und Heizung Typ 571.000

Load class - 350 kg/m²
| Belastungsklasse - 350 kg/m²

Block pattern
| Blockdesign



Article <i>Artikel</i>	cm 	cm 	cm 	KG
571.000	max. 280	max. 580	12 up to 16 12 bis 16	± 324 kg/m ²

► Convex floor for use on existing slats type 540.000 and 550.000

| Gewölbter Boden für Montage auf bestehendem Spaltenboden Typ 540.000 und 550.000

Article <i>Artikel</i>	cm 	cm 	cm 	KG
540.090 up to / bis 540.130	90 up to 130 90 bis 130	40	5	110 kg/m ²
550.090 up to / bis 550.130	90 up to 130 90 bis 130	50	5	110 kg/m ²
540.140 up to / bis 540.170	140 up to 170 140 bis 170	40	5	109 kg/m ²
550.140 up to / bis 550.170	140 up to 170 140 bis 170	50	5	109 kg/m ²





▶ Sloping cellar plates / *Schräge Kellerplatten*

- ▶ **Cellar plate 45° slope type 7000.000**
| Kellerplatte 45° Steigung Typ 7000.000



Article Artikel	cm	cm	cm	KG
7000.000	200	100	7	156 kg/m ²

▶ Beams / *Unterzüge*

- ▶ **Beam type 1816.000**
| Unterzug Typ 1816.000

line load: 1.100 kg/lm
| Linienlast: 1.100 kg/lm



- ▶ **Beam type 2020.000**
| Unterzug Typ 2020.000

line load: 1.300 kg/lm
| Linienlast: 1.300 kg/lm

Article Artikel	cm	cm	cm	KG
1816.250	250	16	18	140
1816.300	300	16	18	168

Article Artikel	cm	cm	cm	KG
2020.250	250	20	20	235
2020.300	300	20	20	282

▶ Pillars / *Pilasters*

- ▶ **Pillar type 1624.000**
| Pilaster Typ 1624.000

Article Artikel	cm	cm	cm	KG
1624.080 up to / bis 1624.220	80 up to 220 80 bis 220	16	16	62 kg/LM



- ▶ **Long lifespan**
| Lange Lebensdauer
- ▶ **Fireproof**
| Hohe Brandsicherheit
- ▶ **Good hygiene, easy to clean**
| Gute Hygiene, leichte Reinigung
- ▶ **Total solution: various penning walls**
| Gesamtlösung: verschiedene Abtrennwände
- ▶ **More than 10.000 references**
| Mehr als 10.000 Referenzen



▶ **Beveled sow wall type 8400.000**
| Abgeschrägte Sauenwand Typ 8400.000

Robust, self-supporting T-wall
| Robuste, selbsttragende T-Wand

Animal-friendly design and finishing
| Tierfreundliches Design und Ausführung

In self-compacting concrete for added strength and smoother cleaning
| In selbstverdichtendem Beton für zusätzliche Festigkeit und leichteres Reinigen

Easy to fit in between the sow lines
| Leicht zwischen den Sauenreihen einzupassen

Smooth assembly along with the slats and floors
| Einfacher Montage zusammen mit den Spaltenboden und Bodenplatten



▶ **Penning walls for pigs type 4000.000**
| Schweine Abtrennwände Typ 4000.000

Suitable for both finishing pigs and sows
| Für sowohl Mastschweine als auch Sauen geeignet

Different dimensions in length and height
| Verschiedene Abmessungen in Länge und Höhe

Different designs: closed, half-open
| Verschiedene Ausführungen: geschlossen, halb offen

Applicable for any type of door, feeder, etc...
| Anwendbar für jede Art von Tür, Futtertrög, etc..

Article Artikel	cm 	cm 	cm 	KG 
8400.000	185 up to 250 <i>185 bis 250</i>	11/8/11	90	193 kg/LM

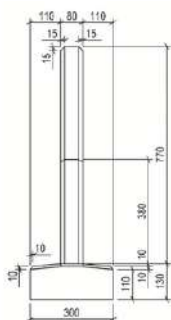



For greater well-being and sustainability
/ Für mehr Tierwohl und Nachhaltigkeit

- ▶ **High animal welfare thanks to rubber**
/ Hoher Tierschutz dank Gummi
- ▶ **Recognized as a welfare floor**
/ Anerkannt als Wohlfahrtboden
- ▶ **Good manure passage thanks to smart cassette design**
/ Gute Mistdurchlässigkeit dank cleverem Kassettenmodell
- ▶ **Antislip and compressible rubber mats**
/ Rutschfeste und druckempfindliche Gummimatten
- ▶ **Rubber easy to clean**
/ Gummi leicht zu reinigen



Anders Beton has developed a slat with longitudinal slots specifically for veal calves, combining the manure passage of classic wooden slats with the durability of concrete.

In combination with a rubber mat, this cassette slat has been recognized in the Netherlands as a welfare floor for both rose and white veal calves. The combination of long slots, narrow beam width, and the subtle wave profile in the rubber mat ensures excellent manure passage, resulting in clean, healthy calves.

Furthermore, the rubber top layer features a square relief pattern, providing an anti-slip effect. The rubber mat can be easily installed, if needed, at a later stage.

Anders Beton hat einen Spaltenboden mit Längsschlitzten speziell für Kälber entwickelt, der die Mistdurchlässigkeit klassischer Holzspalten mit der Haltbarkeit von Beton kombiniert.

In Kombination mit einer Gummimatte wurde dieses Kassettenspaltenboden in den Niederlanden als Wohlfahrtboden für sowohl rosafarbene als auch weiße Kälber anerkannt. Die Kombination aus langen Schlitzten, schmaler Balkenbreite und dem subtilen Wellenprofil in der Gummimatte gewährleistet eine ausgezeichnete Mistdurchlässigkeit und somit saubere, gesunde Kälber.





Darüber hinaus verfügt die Gummioberfläche über ein quadratisches Reliefdesign, das eine rutschfeste Wirkung bietet. Die Gummimatte kann leicht selbst installiert werden, wenn nötig, zu einem späteren Zeitpunkt.

► PURO-Calf slat / PURO-Kälberspaltenboden

► Calf slat type 15099.000
/ Kälberspaltenboden Typ 15099.000

Load class A3 – 825 kg animal weight
/ Belastungsklasse A3 – 825 kg Tiergewicht



Article Artikel	cm 	cm 	cm 	Slot width mm Schlitzbreite mm	
15099.200	200	115	18	Beton: 35 / Rubber: 30 Béton: 35 / Caoutchouc: 30	533
15099.250	250	115	18	Beton: 35 / Rubber: 30 Béton: 35 / Caoutchouc: 30	665
15099.275	275	115	18	Beton: 35 / Rubber: 30 Béton: 35 / Caoutchouc: 30	733
15099.300	300	115	18	Beton: 35 / Rubber: 30 Béton: 35 / Caoutchouc: 30	795
15099.325	325	115	18	Beton: 35 / Rubber: 30 Béton: 35 / Caoutchouc: 30	870
15099.350	350	115	18	Beton: 35 / Rubber: 30 Béton: 35 / Caoutchouc: 30	925
15099.375	375	115	18	Beton: 35 / Rubber: 30 Béton: 35 / Caoutchouc: 30	995
15099.400	400	115	18	Beton: 35 / Rubber: 30 Béton: 35 / Caoutchouc: 30	1037

"The weights and heights in the table are exclusive the rubber mats
"Die Gewichte und Höhen in der Tabelle sind exklusiv der Gummimatten."



Solid mammoth slats / Massive Mammutspaltenböden





► Solid mammoth slat / Massive Mammutspaltenboden

► Solid mammoth slat type 11099.000

| Massive Mammutspaltenboden Typ 11099.000

 4 tons axle load (wheel base 180 cm – wheel print 30x40 cm)
4 Tonnen Achslast (Spurbreite 180 cm – Radabdruck 30x40 cm)



Article Artikel	cm 	cm 	cm 	Slot width mm Schlitzbreite mm	
11099.200	200	115	18	40	663
11099.220	220	115	18	40	724
11099.230	230	115	18	40	757
11099.240	240	115	18	40	796
11099.250	250	115	18	40	829
11099.260	260	115	18	40	863
11099.270	270	115	18	40	896
11099.280	280	115	18	40	929
11099.290	290	115	18	40	962
11099.300	300	115	18	40	995
11099.325	325	115	18	40	1078
11099.350	350	115	18	40	1161
11099.400	400	115	18	40	1327

► Beams / Unterzüge







► Beams / Unterzüge

► Calf beam type 1809.000

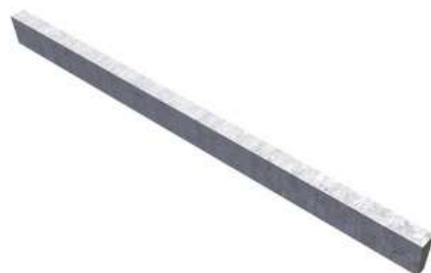
| Kälberunterzug Typ 1809

line load: 500 kg/lm
| Linienlast: 500 kg/lm



Article Artikel	cm 	cm 	cm 	
1809.130 up to / bis 1809.310	130 up to 310 130 bis 310	9	18	36 kg/LM



► Finished floors (axle load) / Fertige Bodenplatten (Achslast)

► Solid finished floor type 525.000

| Massive fertige Bodenplatte Typ 525.000

 1,5 tons axle load (wheel base 100 cm – wheel print 20x30 cm)
1,5 Tonnen Achslast (Spurbreite 100 cm – Radabdruck 20x30 cm)

Article Artikel	cm 	cm 	cm 	
525.125 up to / bis 525.300	125 up to 300 125 bis 300 (increasing per 5cm) (Ansteigend pro 5cm)	120	10	240 kg/m ²



► Solid finished floor type 526.000

| Massive fertige Bodenplatte type 526.000

 2,5 tons axle load (wheel base 100 cm – wheel print 20x30 cm)
2,5 Tonnen Achslast (Spurbreite 100 cm – Radabdruck 20x30 cm)

Article Artikel	cm 	cm 	cm 	
526.125 up to / bis 526.300	125 up to 300 125 bis 300 (increasing per 5cm) (Ansteigend pro 5cm)	120	14	336 kg/m ²

► Antislip floor driveable type 574.000

| Antirutsch Boden befahrbar Typ 574.000

 Not specifically defined, will be defined on project basis
Nicht spezifisch definiert, wird projektweise betrachtet

Article Artikel	cm 	cm 	cm 	
574.000	max. 300	max. 300	12 up to 20 12 bis 20	variabel variable

► Smooth floor driveable type 576.000

| Glatter Boden befahrbar Typ 576.000

 Not specifically defined, will be defined on project basis
Nicht spezifisch definiert, wird projektweise betrachtet

Article Artikel	cm 	cm 	cm 	
576.000	max. 300	max. 300	12 up to 20 12 bis 20	variabel variable



► U-Feed alley plate / U-Futternischplatte

► U-Feed alley plate type 580.000 | U-Futternischplatte Typ 580.000

 2,5 tons axle load (wheel base 100 cm – wheel print 20x30 cm)
2,5 Tonnen Achslast (Spurbreite 100 cm – Radabdruck 20x30 cm)



Article Artikel	cm 	cm 	cm 	
580.000	max. 600	140 up to 350 140 bis 350	12	variabel variable

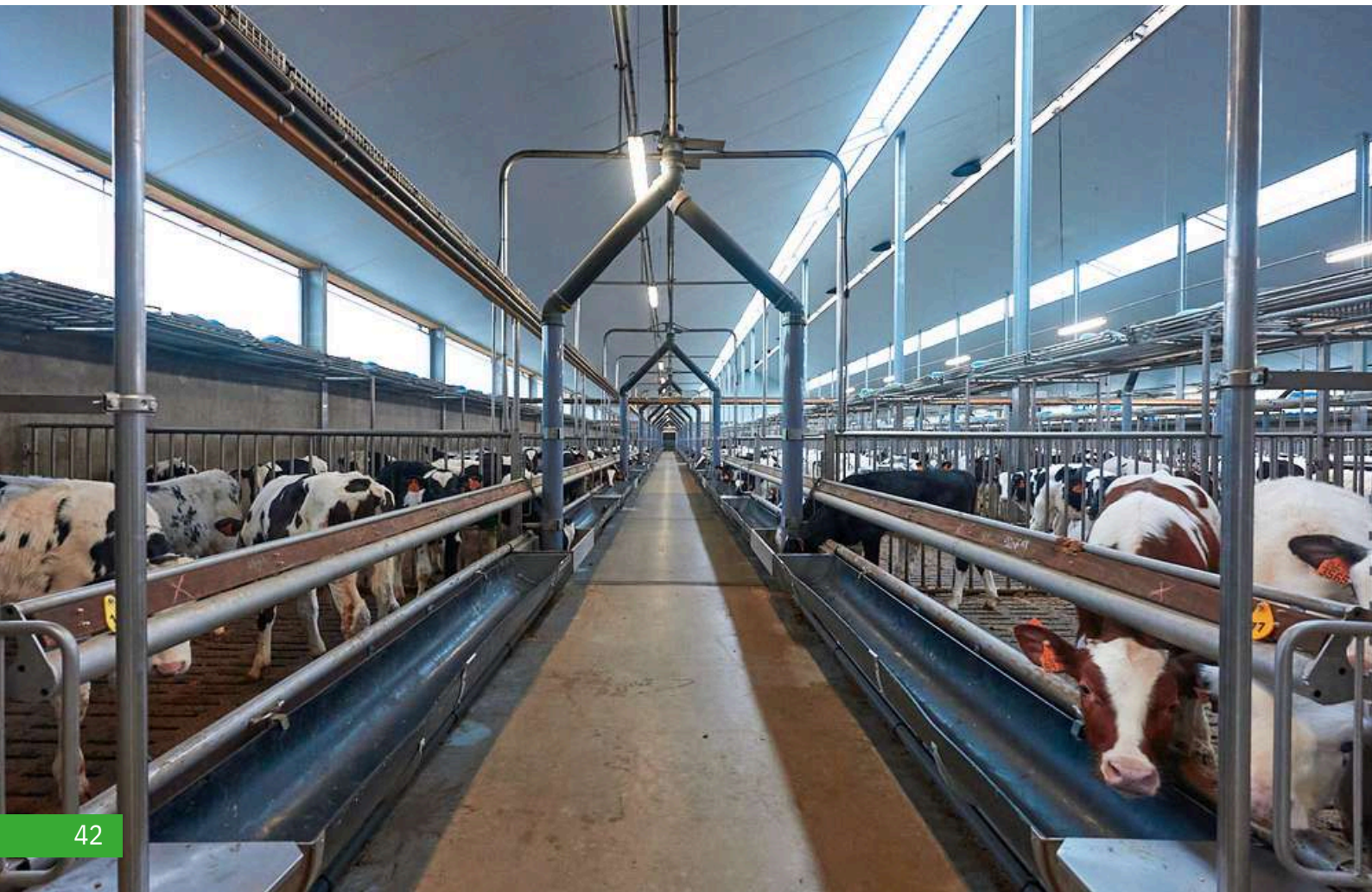

▶ Penning / Buchtenabtrennung

- ▶ **Long lifespan**
/ Lange Lebensdauer
- ▶ **Fireproof**
/ Hohe Brandsicherheit
- ▶ **Good hygiene, easy to clean**
/ Gute Hygiene, leichte Reinigung
- ▶ **Optimal barn climate & animal welfare**
/ Optimales Stallklima & Tierschutz
- ▶ **Combined with stainless steel fasteners**
/ In Verbindung mit Edelstahlbefestigungen



▶ **Calf penning type 4120.000** */ Kälber Buchtenabtrennung Typ 4120.000*

Different dimensions in length and height
/ Verschiedene Abmessungen in Länge und Höhe

Different designs: closed, half-open
/ Verschiedene Ausführungen: geschlossen, halb offen

Applicable for any type of door, feeder, etc
/ Anwendbar für jede Art von Tür, Futtertrog, etc



For optimal and long-term storage
/ Für eine optimale und lange Lagerung

- ▶ **Perfectly proportional air distribution**
/ Perfekte proportionale Luftverteilung
- ▶ **Up to 7% air passage**
/ Bis 7% Luftdurchlass
- ▶ **Up to 20 tons moving axle load**
/ Bis 20 Tonnen fahrende Achslast
- ▶ **Dimensionally accurate**
/ Formfest
- ▶ **2 types of latitudinal slots – 3 types of longitudinal slots**
/ 2 Typen Querschlitz – 3 Typen Längsschlitz



The increasingly stringent quality requirements of the products to be stored make underground ventilation a well-considered choice. AERO-Slats from Anders Beton have been used in storage facilities for many years and guarantee a high-quality floor with proportional air distribution.

Our AERO-Slats have a driving axle load of up to 20 tons, which reduces damage from deflection to a minimum. Furthermore, we produce them dimensionally accurate, including in height, thereby limiting the risk of mechanical damage during loading and unloading. This risk can be further reduced by optionally applying beveled edges to the connection slots.

Our AERO-Slats have a standard air passage ranging from 7 to 8%, depending on the type of longitudinal or latitudinal slot. Thanks to these two variants, the slots can always be laid in the direction of the product to be excavated.

Die zunehmend strengen Qualitätsanforderungen der zu lagernden Produkte machen die unterirdische Belüftung zu einer wohlüberlegten Wahl. AERO-Spalten von Anders Beton werden bereits seit vielen Jahren in Lagerhäusern eingesetzt und garantieren einen qualitativ hochwertigen Boden mit einer gleichmäßigen Luftverteilung.

Unsere AERO-Roste haben eine rollende Achslast bis zu 20 Tonnen, was Schäden durch Durchbiegung auf ein Minimum reduziert. Zudem produzieren wir sie dimensionsgenau, auch in der Höhe, wodurch auch das Risiko mechanischer Beschädigungen beim Ein- und Ausfahren begrenzt bleibt. Dieses Risiko kann durch das optionale Anbringen von Abschrägungen an den Anschlussschlitz weiter reduziert werden.

Unsere AERO-Spalten haben einen Standard-Luftdurchlass von 7 bis 8 %, abhängig vom Typ des Längsschlitzes oder Querschlitzes. Dank dieser beiden Varianten können die Schlitz immer in Richtung des auszulagernden Produkts verlegt werden.





▶ AERO-Slats latitudinal slots / AERO-Spaltenböden Querschlitze

▶ AERO-Slat latitudinal slots type 670.000

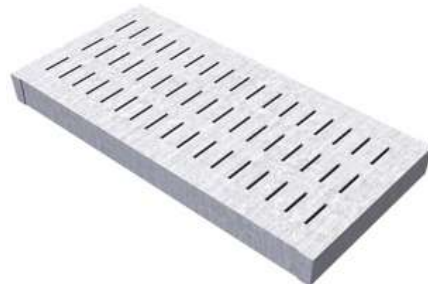
| AERO-Spaltenböden Querschlitze Typ 670.000

-  Moving: 15 tons (wheel base 200 cm – wheel print 40x40 cm)
- Tilt position: 20 tons (wheel base 200 cm – wheel print 40x40 cm)
- | fahrend: 15 Tonnen (Spurbreite 200 cm – Radabdruck 40x40 cm)
- Kippstellung: 20 Tonnen (Spurbreite 200 cm – Radabdruck 40x40 cm)







Article Artikel	cm 	cm 	cm 	Passage Passage	Slot width mm Schlitzbreite mm	
670.200	200	120	22	8%	20	1042
670.250	250	120	22	8%	20	1298
670.300	300	120	22	8%	20	1555

▶ AERO-Slat latitudinal slots type 672.000

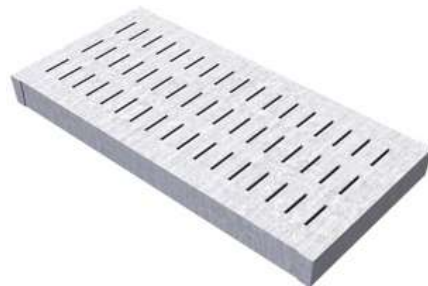
| AERO-Spaltenböden Querschlitze Typ 672.000

-  Moving: 11,5 tons (wheel base 200 cm – wheel print 40x40 cm)
- Tilt position: 15 tons (wheel base 200 cm – wheel print 40x40 cm)
- | fahrend: 11,5 Tonnen (Spurbreite 200 cm – Radabdruck 40x40 cm)
- Kippstellung: 15 Tonnen (Spurbreite 200 cm – Radabdruck 40x40 cm)



Article Artikel	cm 	cm 	cm 	Passage Passage	Slot width mm Schlitzbreite mm	
672.200	200	120	22	8%	20	1038
672.250	250	120	22	8%	20	1292
672.300	300	120	22	8%	20	1545







► AERO-Slats longitudinal slots / AERO-Spaltenböden Längsschlitz

► AERO-Slat longitudinal slots type 680.000 / AERO-Spaltenböden Längsschlitz Typ 680.000

 Moving: 15 tons (wheel base 200 cm – wheel print 40x40 cm)
Tilt position: 20 tons (wheel base 200 cm – wheel print 40x40 cm)
/ fahrend: 15 Tonnen (Spurbreite 200 cm – Radabdruck 40x40 cm)
Kippstellung: 20 Tonnen (Spurbreite 200 cm – Radabdruck 40x40 cm)







Article Artikel	cm 	cm 	cm 	Passage Passage	Slot width mm Schlitzbreite mm	
680.200	200	120	22	7%	20	1079
680.250	250	120	22	7%	20	1348
680.300	300	120	22	7%	20	1625

► AERO-Slat longitudinal slots type 682.000 / AERO-Spaltenböden Längsschlitz Typ 682.000

 Moving: 11,5 tons (wheel base 200 cm – wheel print 40x40 cm)
Tilt position: 15 tons (wheel base 200 cm – wheel print 40x40 cm)
/ fahrend: 11,5 Tonnen (Spurbreite 200 cm – Radabdruck 40x40 cm)
Kippstellung: 15 Tonnen (Spurbreite 200 cm – Radabdruck 40x40 cm)







Article Artikel	cm 	cm 	cm 	Passage Passage	Slot width mm Schlitzbreite mm	
682.200	200	120	22	7%	20	1076
682.250	250	120	22	7%	20	1341
682.300	300	120	22	7%	20	1615

► AERO-Slat longitudinal slots type 690.000 / AERO-Spaltenböden Längsschlitz Typ 690.000

 Moving: 20 tons (wheel base 200 cm – wheel print 40x40 cm)
/ fahrend: 20 Tonnen (Spurbreite 200 cm – Radabdruck 40x40 cm)



Article Artikel	cm 	cm 	cm 	Passage Passage	Slot width mm Schlitzbreite mm	
690.200	200	120	22	7%	20	1083
690.250	250	120	22	7%	20	1353





► Ventilation slats / Belüftungsspaltenböden

► Ventilation slat type 600.000

|Belüftungsspaltenboden Typ 600.000

 Moving: 10 tons (wheel base 200 cm – wheel print 40x40 cm)
| fahrend: 10 Tonnen (Spurbreite 200 cm – Radabdruck 40x40 cm)



Article Artikel	cm 	cm 	cm 	Passage Passage	Slot width mm Schlitzbreite mm	 KG
600.150	150	100	18	8%	20	485



Processing conditions / *Verarbeitungsbedingungen*

► General delivery- and processing conditions

/ Allgemeine Liefer- und Verarbeitungsbedingungen

Anders Beton applies its general delivery- and processing conditions to all sales. Additional specific processing conditions apply to certain products. We refer you to our website for more information.

/ Anders Beton verwendet für alle Verkäufe ihre allgemeinen Liefer- und Verarbeitungsbedingungen. Für bestimmte Produkte gelten zusätzliche spezifische Verarbeitungsbedingungen. Wir verweisen Sie hierfür auf unsere Website.



► Specific processing conditions / *Spezifische Verarbeitungsbedingungen*

EN

1.ECO-Floors



2. Composite piglet slats



3. Composite farrowing unit slats



4. Convex/inclined floors



5. PURO-Floor



6. T-Floors



7.Beams



DE

1.ECO-Boden



3. Kompositspalten für Abferkelbuchten



5. PURO-Boden



7.Unterzüge



2. Komposit Ferkelspaltenboden



4. Gewölbte /Abschüssige Boden



6. T-Bodenplatten



GENERAL CONDITIONS

Anders Beton NV, a limited liability company incorporated under Belgian law, with its registered office at Industrieweg 24, 2280 Grobbendonk (Belgium) and registered with the Crossroads Bank for Enterprises with enterprise number 0821.655.821 (hereinafter referred to as "Anders Beton") is a company specialising in the sale of concrete products and trade goods for the agricultural and infrastructure markets. The buyer may be any natural or legal person who enters into a contractual relationship of any kind with Anders Beton within the scope of his or her trade, business, craft or profession (hereinafter referred to as the "buyer").

1. GENERAL

- 1.1 All sales by Anders Beton are exclusively subject to the following general terms and conditions, without prejudice to the application of any special terms and conditions contained in a separate, written agreement.
- 1.2 Anders Beton reserves the right to amend these terms and conditions at any time in line with economic and legal necessities. The new conditions are communicated to the buyer and automatically enter into force after the expiry of a period of 10 working days. The buyer is also entitled to terminate the agreement with Anders Beton, without payment of any compensation and with immediate effect, provided that a registered letter is sent to Anders Beton within the stipulated period of 10 working days after notification of the new general terms and conditions to the buyer.
- 1.3 Anders Beton only sells goods and can in no case be regarded as a contractor. Unless expressly agreed otherwise, Anders Beton does not carry out any work on behalf of the buyer.

2. ORDERS/QUOTATIONS

- 2.1 Anders Beton's quotations are valid for a maximum of 14 calendar days, unless otherwise stipulated in the quotation.
- 2.2 Each quotation is non-binding, both in terms of prices and quantities and delivery times. The buyer may place an order on the basis of this quotation. This order may then be accepted by Anders Beton by returning the order confirmation.
- 2.3 All offers of Anders Beton are made on the basis of the data and wishes of the buyer. Any change in data and wishes may give rise to a revision of the conditions as included in the quotation.
- 2.4 A sales contract is deemed to have been concluded on the date on which the order confirmation was sent to the buyer. The confirmed delivery week is clearly communicated for each product on the order confirmation.
- 2.5 A party's electronic signature shall be deemed an original signature with the same validity, enforceability and admissibility.

3. PRICES

- 3.1 Unless the parties agree different compensation arrangements in writing, Anders Beton will perform the agreement at the price agreed in the order confirmation between Anders Beton and the buyer.
- 3.2 All taxes, duties, import duties and other charges relating to the goods as well as any costs involving the intervention of third parties shall be borne by the buyer and shall be invoiced to the buyer.
- 3.3 Anders Beton expressly reserves the right to change the agreed price if, after the conclusion of the agreement, one or more objective cost price factors (being: the prices of materials, raw material prices, wage costs, social charges, transport costs and supplier prices) undergo a demonstrable change. Where appropriate, Anders Beton will inform the buyer of the price change. The price may only change up to a maximum of 80% of the final price.

4. PAYMENT/COLLECTION

- 4.1 All invoices from Anders Beton are sent by e-mail by default, unless otherwise agreed.
- 4.2 Payment of Anders Beton's invoices must be made within the payment term stated on the invoice, unless otherwise agreed in writing.
- 4.3 Any costs associated with payment shall be borne by the buyer.
- 4.4 Complaints relating to an invoice are only admissible if the purchaser notifies Anders Beton in writing and in detail within a period of 8 calendar days from the date of issue of the invoice (without such notification constituting any acknowledgement on the part of Anders Beton of its contents). In the absence of such notification, the invoice shall be deemed accepted by the buyer.
- 4.5 On any invoice not paid in full on its due date, the buyer shall automatically and without prior notice of default owe interest of 1% per month from the due date on the invoice amounts not paid or paid late. In addition, the buyer will automatically and without prior notice of default owe a fixed compensation of 10% on the outstanding invoice amount (including VAT) with a minimum of EUR 125.00, without prejudice to Anders Beton's right to claim the damage actually suffered in full from the buyer.
- 4.6 If the buyer fully or partially defaults on his payment obligation regarding deliveries already received, Anders Beton has the right to refuse or suspend further deliveries until the buyer has fulfilled all his obligations, including all interest, compensation and (storage) costs due as stipulated in these general terms and conditions.
- 4.7 All costs to be incurred by Anders Beton in connection with the performance of the sales agreements concluded with the buyer, including the costs associated with the collection of claims against the buyer in connection with these agreements, such as costs of bills of exchange, reminders and protests, all judicial and extrajudicial costs such as the costs of lawyers and bailiffs, shall be borne in full by the defaulting buyer.
- 4.8 A payment will be applied first to interest and liquidated damages due and then to the longest overdue invoices.

5. MODELS/SPECIFICATIONS

- 5.1 The dimensions, weights, quantities and other technical characteristics, as well as the drawings, sketches and plans on the website, quotations, order confirmations and catalogues/leaflets (this enumeration is not limitative), are always given by approximation and can never give rise to any kind of claim for damages.
- 5.2 Anders Beton's concrete products always comply with the tolerances of the accompanying standard, unless otherwise stipulated on the order confirmation:
 - Agricultural slatted floors, EN12737:2007
 - Other agricultural products and yard and road paving, PTV21-620:2015
 - Wall elements, Class A EN14992:2007
 - Underground wall elements, Class B EN14992:2007
 - Other structural elements, ATR21-600:2008
 - All other concrete products, +/-10mm on all dimensions
- 5.3 Anders Beton reserves the right to make changes to its goods that are deemed useful for their proper functioning. On this basis, the buyer may not hold Anders Beton liable in any way, nor demand the same modifications for the goods that would already have been ordered.

6. DELIVERY

- 6.1 Anders Beton makes every effort to respect the agreed delivery terms. However, any exceeding of these delivery terms can never give rise to the dissolution of the sale, nor to any compensation at the expense of Anders Beton. Agreed delivery deadlines are in any case extended in consequence of any delays due to a force majeure situation, a third party and/or the buyer.
- 6.2 Delivery is made in accordance with the applicable international standard on the rights and obligations of the buyer and seller in international transport of goods, in particular the Incoterms 2020[®]. Anders Beton applies "EXW (Ex Works) Industrieweg 24, 2280 Grobbendonk, Belgium" as standard, unless otherwise agreed in writing.
- 6.3 Each delivery is invoiced separately by default, including the related transport costs.
- 6.4 If the agreed delivery date is not respected by the buyer and the goods are therefore not accepted by the buyer, Anders Beton is entitled to:
 - a) Invoice the ex-factory price of the goods.
 - b) Change the payment condition of all current order confirmations to prepayment.
 - c) Invoice the cost of moving the goods to an external storage site.
 - d) Storage costs to be invoiced at 50 euros per cargo per week for orders with delivery conditions EXW, DAP, DPU and 200 euros per week for orders with delivery condition DAPSL.

7. COMPLAINTS/RETURNS

- 7.1 The buyer is obliged to check the goods upon receipt for conformity and visible defects, with due observance of the relevant standard (see article 5.2) and the specifications and processing conditions specified by Anders Beton. Complaints are only valid if they are made known to Anders Beton by the buyer immediately, but at the latest within 5 working days of taking delivery of the goods, by e-mail and sufficiently substantiated by photographs. The buyer must always request a written acknowledgement of receipt of this e-mail from Anders Beton, without this acknowledgement constituting any acknowledgement on the part of Anders Beton of its content.
- 7.2 Complaints relating to goods modified by the buyer or a third party after delivery or defects attributable to the buyer or a third party will not be considered.
- 7.3 The goods in question must be kept available for any determinations by Anders Beton or its representative, in which connection the buyer is obliged to cooperate fully.
- 7.4 After the expiry of this period of 5 working days, no complaints will be accepted by Anders Beton and the buyer is deemed to have waived any right of claim regarding the goods.
- 7.5 In the event that goods delivered by Anders Beton within the scope of the sales agreement should show visible defects or if the buyer proves that a non-conforming good was delivered, the buyer can only claim a repair, replacement, or the performance of the agreement by equivalent if a repair or replacement is not possible, or the rescission of the agreement, whereby the buyer can only claim a form of compensation provided it can be objectively demonstrated.
- 7.6 Anders Beton does not accept returns of goods.

8. RETENTION OF TITLE/COLLATERAL

- 8.1 As long as the price, including all accessories (such as interest and any damage clause), has not been paid in full by the buyer, the goods remain the property of Anders Beton. Before payment of the full price, the buyer is expressly prohibited from processing the goods, making them immovable by incorporation, reselling them or disposing of them in any way or encumbering them with any security right.
- 8.2 The retention of title does not affect the transfer of risks to the buyer as stipulated in Article 5 of these general terms and conditions. During the term of the retention of title, the buyer shall guarantee the safekeeping of the delivered goods in good condition and any loss and damage shall be at his risk.
- 8.3 The buyer undertakes to insure the goods at his expense against all risks and to store the goods in such a way that no confusion could occur with other goods and that they can always be recognised as the property of Anders Beton. Any payment from the buyer will first be deducted from the invoices relating to goods used, processed or further sold by the buyer (contrary to these general terms and conditions).
- 8.4 Anders Beton has the right at all times, before making deliveries or further deliveries to the buyer, to demand sufficient securities and guarantees that it considers necessary for the proper fulfilment of the buyer's payment obligations arising from the sales agreements concluded at that time. Anders Beton is entitled to demand security without prior notice of default and notwithstanding any credit period it may have granted to the buyer.
- 8.5 If Anders Beton invokes the retention of title as a result of non-payment by the buyer, the agreement is deemed to have been dissolved, without prejudice to Anders Beton's right to compensation for any losses, including but not limited to lost profit and other commercial losses. 8.6 Costs associated with or damage caused by the retrieval of the goods by Anders Beton shall be borne by the buyer.

9. DURATION AND TERMINATION

- 9.1 The agreement between Anders Beton and the buyer commences on the date as agreed in writing in the sales order confirmation and will end when the goods have been delivered by Anders Beton to the buyer and the buyer has completed all payments due under the agreement.
- 9.2 In the event of non-performance of one or more material obligations arising from the sale agreement by a party, despite written notice of default observing a period of 7 working days, it shall be legally and without notice of default dissolved at the expense of the defaulting party, which shall in that case be liable to compensate the other party in full for all damage suffered and costs incurred including consequential damage and loss of profit. The same applies in case of bankruptcy, cessation of payments, liquidation or cessation of activities of the other party.

10. FORCE MAJEURE

- 10.1 If, due to force majeure, a party is prevented from executing the sales agreement, in whole or in part, that party shall notify the other party within a period of 2 working days after the start of the force majeure situation.
- 10.2 For the purposes of this article, any circumstance preventing the performance of the agreement by one of the parties, in whole or in part, temporarily or otherwise, and which, by virtue of the law or generally accepted commercial practice, cannot be attributed to the will or the fault of the defaulting party, shall be regarded as force majeure on the part of either party, even if this circumstance was already foreseeable at the time the agreement was concluded. This will include the following circumstances, without this enumeration being exhaustive: (civil) war, riots, seizure of the goods, embargo, industrial disputes, strikes and lockouts, transport difficulties, difficulties in the supply of raw materials, restrictions or difficulties in the supply of energy, operational failures and breakdowns of machinery, import and/or export measures and restrictions on account of the government, serious changes in currency relations, exceptional climatic circumstances such as snow and storms, fire, floods or other natural disasters and this even if these circumstances would occur at suppliers or subcontractors of Anders Beton.
- 10.3 In the event that the force majeure situation results in an interruption of performance, the performance period and the obligations of the relevant party shall in any case be suspended by operation of law for the duration of the interruption, plus the time required to restart delivery. In such case, the parties shall make all reasonable efforts to limit the consequences of the force majeure situation.
- 10.4 If the force majeure situation lasts longer than 20 working days, each party shall be entitled to terminate the agreement without court intervention because of the force majeure, all without being liable to pay any damages to the other party.

11. COMMERCIAL GUARANTEE

- 11.1 The concrete products of Anders Beton always meet the standard requirements (see article 5.2) with regard to the requirements regarding the concrete quality unless otherwise described on the order confirmation. If the buyer can prove within a period of 10 years after delivery that the concrete products did not meet these standard requirements regarding concrete quality on delivery, Anders Beton will make new concrete products available free of charge with delivery condition EXW (Cfr. Incoterms 2020[®]).
- 11.2 For ECO-Floor inserts (hereinafter referred to as "inserts") and rubber mats manufactured by Kraiburg (hereinafter referred to as "mats"), Anders Beton grants a digressive guarantee of 5 years from delivery. This warranty provision implies only that for inserts/mats used for cattle up to 825 kg with wear that significantly impairs function and which is demonstrably due to a material or manufacturing defect, within this 5-year period, Anders Beton will deliver new inserts/mats at a price equal to "the new value of the inserts/mats divided by 60 months and multiplied by the number of elapsed months since delivery" and with delivery condition EXW (Cfr. Incoterms 2020[®]). However, such delivery of new inserts/mats does not trigger a new warranty period. However, typical application effects are excluded from this warranty which will be the case, among others, in the following circumstances, without this enumeration being exhaustive: swelling of the inserts/mats, sporadic loss of fasteners, partially worn surface profile, wear on the underside and/or small cracks.
- 11.3 On the plastic emission reduction valves (hereinafter referred to as "valves") of the ECO-Floor, Anders Beton grants a warranty of 2 years from delivery. This warranty provision means only that for valves that break or whose flaps come loose from the valve within this 2-year period, Anders Beton will provide new valves free of charge with delivery condition EXW (Cfr. Incoterms 2020[®]). However, such delivery of new valves does not trigger a new warranty period.
- 11.4 On all other goods which are not covered by the provisions of Articles 11.1 to 11.5, Anders Beton does not provide any warranty from delivery, unless otherwise stipulated in writing on the order confirmation.
- 11.5 Any liability of Anders Beton to the buyer if Anders Beton is obliged to do so on the basis of the aforementioned warranty provisions is limited to the delivery of new goods.
- 11.6 Any warranty lapses if the (general and/or specific) processing conditions applicable to delivered materials are/were not observed by the buyer. The buyer acknowledges having received the said regulations before purchase, having fully understood them and agreeing to them.

12. LIABILITY

- 12.1 Except in the case of fraud, gross or wilful misconduct by Anders Beton or its appointees, Anders Beton shall never be liable for or liable to pay compensation for immaterial, indirect or consequential damages, including (but not limited to) loss of profit, loss of turnover, loss of income, loss of clientele or third party claims, or any other form of damages.
- 12.2 The total (contractual and extra-contractual) liability of Anders Beton for direct loss is at all times limited to the amounts already invoiced and also effectively paid for the goods delivered under the agreement in question.
- 12.3 Direct loss attributable to Anders Beton will, at the discretion of Anders Beton, be remedied in kind by replacement or repair. If repair in kind is impossible or involves an unreasonable workload, Anders Beton will refund the price paid by the buyer to the buyer, taking into account the enjoyment the buyer has already had of the goods in question.

13. PROCESSING OF PERSONAL DATA

- 13.1 Anders Beton undertakes to treat all personal data it receives from the buyer in accordance with the legal obligations relating to the processing of personal data, including the Regulation (EU) 2016/679 of 27 April 2016 on the protection of natural persons with regard to the processing of personal data and on the free movement of such data.
- 13.2 If the buyer requires more information regarding the privacy policy of Anders Beton, he can contact Anders Beton (gdp@andersbeton.com) or consult the privacy statement of Anders Beton on the website of Anders Beton.

14. DIVISIBILITY

- 14.1 Should any provision (or part thereof) of these general terms and conditions be unenforceable, void, inapplicable or contrary to a provision of mandatory law, this shall not affect the validity and enforceability of the other provisions of these general terms and conditions. In such a case, Anders Beton and the buyer shall negotiate in good faith to replace the relevant provision with an enforceable and legally valid provision that is as close as possible to the purpose and scope of the original provision.

15. APPLICABLE LAW AND COMPETENT COURTS

- 15.1 All transactions and agreements between the buyer and Anders Beton, in whichever country the buyer is established, shall be governed exclusively by Belgian law, but with the express exclusion of the provisions of the United Nations Convention on Contracts for the International Sale of Goods done at Vienna on 11 April 1980. 15.2 All disputes that may arise between the buyer and Anders Beton as a result of any agreement or transaction will be settled exclusively by the Belgian courts and tribunals, specifically the courts of the judicial district in which Anders Beton's registered office is located.

ALLGEMEINE BEDINGUNGEN

Anders Beton NV, eine nach belgischem Recht gegründete Gesellschaft mit beschränkter Haftung, mit Sitz in Industrieweg 24, 2280 Grobbendonk (Belgien) und eingetragen bei der Crossroads Bank for Enterprises unter der Unternehmensnummer 0821.655.821 (im Folgenden "Anders Beton" genannt) ist ein Unternehmen, das sich auf den Verkauf von Betonprodukten und Handelswaren für den Agrar- und Infrastrukturmkt spezialisiert hat. Der Käufer kann jede natürliche oder juristische Person sein, die mit Anders Beton im Rahmen ihrer gewerblichen, kaufmännischen, handwerklichen oder beruflichen Tätigkeit in eine vertragliche Beziehung tritt (im Folgenden "Käufer" genannt).

1. ALLGEMEIN

- 1.1 Für alle Verkäufe von Anders Beton gelten ausschließlich die nachstehenden allgemeinen Geschäftsbedingungen, unbeschadet der Anwendung von Sonderbedingungen, die in einem gesonderten, schriftlichen Vertrag enthalten sind.
- 1.2 Anders Beton behält sich das Recht vor, diese Bedingungen jederzeit im Rahmen der wirtschaftlichen und rechtlichen Notwendigkeiten zu ändern. Die neuen Bedingungen werden dem Käufer mitgeteilt und treten nach Ablauf einer Frist von 10 Werktagen automatisch in Kraft. Der Käufer hat außerdem das Recht, den Vertrag mit Anders Beton ohne Zahlung einer Entschädigung und mit sofortiger Wirkung zu kündigen, sofern er Anders Beton innerhalb der vorgeschriebenen Frist von 10 Werktagen nach Bekanntgabe der neuen allgemeinen Geschäftsbedingungen an den Käufer ein Einschreiben zukommen lässt.
- 1.3 Anders Beton verkauft nur Waren und kann in keinem Fall als Auftragnehmer betrachtet werden. Sofern nicht ausdrücklich anders vereinbart, führt Anders Beton keine Arbeiten im Auftrag des Käufers aus.

2. BESTELLUNGEN/ANGEBOTE

- 2.1 Die Angebote von Anders Beton sind maximal 14 Kalendertage gültig, es sei denn, im Angebot ist etwas anderes angegeben.
- 2.2 Jedes Angebot ist unverbindlich, sowohl in Bezug auf Preise als auch auf Mengen und Lieferzeiten. Der Käufer kann auf der Grundlage dieses Angebots eine Bestellung aufgeben. Diese Bestellung kann von Anders Beton durch Rücksendung der Auftragsbestätigung angenommen werden.
- 2.3 Alle Angebote von Anders Beton werden auf der Grundlage der Daten und Wünsche des Käufers erstellt. Jede Änderung der Daten und Wünsche kann zu einer Überarbeitung der im Angebot enthaltenen Bedingungen führen.
- 2.4 Ein Kaufvertrag gilt an dem Tag als geschlossen, an dem die Auftragsbestätigung an den Käufer gesendet wurde. Die bestätigte Lieferwoche wird für jedes Produkt auf der Auftragsbestätigung deutlich angegeben.
- 2.5 Die elektronische Unterschrift einer Partei gilt als Originalunterschrift mit der gleichen Gültigkeit, Durchsetzbarkeit und Zulässigkeit.

3. PREISE

- 3.1 Sofern die Parteien nicht schriftlich eine andere Vergütungsregelung vereinbaren, wird Anders Beton den Vertrag zu dem in der Auftragsbestätigung zwischen Anders Beton und dem Käufer vereinbarten Preis ausführen.
- 3.2 Alle Steuern, Zölle, Einfuhrabgaben und sonstigen Abgaben im Zusammenhang mit den Waren sowie alle Kosten, die mit der Einschaltung von Dritten verbunden sind, gehen zu Lasten des Käufers und werden ihm in Rechnung gestellt.
- 3.3 Anders Beton behält sich ausdrücklich das Recht vor, den vereinbarten Preis zu ändern, wenn nach Abschluss des Vertrages einer oder mehrere objektive Selbstkostenfaktoren (nämlich: Materialpreise, Rohstoffpreise, Lohnkosten, Sozialabgaben, Transportkosten und Lieferantenpreise) nachweislich geändert werden. Anders Beton wird den Käufer gegebenenfalls über die Preisänderung informieren. Der Preis darf sich nur in Höhe von maximal 80% des Endpreises ändern.

4. ZAHLUNG/INKASSO

- 4.1 Alle Rechnungen von Anders Beton werden standardmäßig per E-Mail versandt, sofern nicht anders vereinbart.
- 4.2 Die Bezahlung der Rechnungen von Anders Beton hat innerhalb der auf der Rechnung angegebenen Zahlungsfrist zu erfolgen, sofern nicht schriftlich etwas anderes vereinbart wurde.
- 4.3 Alle mit der Zahlung verbundenen Kosten gehen zu Lasten des Käufers.
- 4.4 Reklamationen in Bezug auf eine Rechnung sind nur zulässig, wenn der Käufer Anders Beton innerhalb einer Frist von 8 Kalendertagen ab dem Ausstellungsdatum der Rechnung schriftlich und detailliert darüber informiert (ohne dass eine solche Mitteilung eine Anerkennung des Inhalts der Rechnung durch Anders Beton darstellt). Bleibt eine solche Mitteilung aus, gilt die Rechnung als vom Käufer akzeptiert.
- 4.5 Auf jede am Fälligkeitstag nicht vollständig bezahlte Rechnung schuldet der Käufer automatisch und ohne vorherige Inverzugsetzung Zinsen in Höhe von 1 % pro Monat ab dem Fälligkeitstag auf die nicht oder verspätet bezahlten Rechnungsbeträge. Darüber hinaus schuldet der Käufer automatisch und ohne vorherige Inverzugsetzung eine pauschale Entschädigung in Höhe von 10 % des ausstehenden Rechnungsbetrags (einschließlich Mehrwertsteuer) mit einem Mindestbetrag von EUR 125,00, unbeschadet des Rechts von Anders Beton, den tatsächlich erlittenen Schaden in voller Höhe vom Käufer einzufordern.
- 4.6 Wenn der Käufer mit seiner Zahlungsverpflichtung in Bezug auf bereits erhaltene Lieferungen ganz oder teilweise in Verzug gerät, hat Anders Beton das Recht, weitere Lieferungen zu verweigern oder auszusetzen, bis der Käufer alle seine Verpflichtungen erfüllt hat, einschließlich aller fälligen Zinsen, Entschädigungen und (Lager-)Kosten, wie sie in diesen Allgemeinen Geschäftsbedingungen festgelegt sind.
- 4.7 Alle Kosten, die Anders Beton im Zusammenhang mit der Erfüllung der mit dem Käufer geschlossenen Kaufverträge entstehen, einschließlich der Kosten im Zusammenhang mit der Eintreibung von Forderungen gegen den Käufer im Zusammenhang mit diesen Verträgen, wie z.B. Wechsel-, Mahn- und Protestkosten, alle gerichtlichen und außergerichtlichen Kosten, wie z.B. die Kosten von Rechtsanwälten und Gerichtsvollziehern, gehen vollständig zu Lasten des säumigen Käufers.
- 4.8 Eine Zahlung wird zuerst auf fällige Zinsen und Vertragsstrafen und dann auf die am längsten überfälligen Rechnungen angerechnet.

5. MODELLE/SPEZIFIKATIONEN

- 5.1 Die Maße, Gewichte, Mengen und sonstigen technischen Merkmale sowie die Zeichnungen, Skizzen und Pläne auf der Website, den Angeboten, Auftragsbestätigungen und Katalogen/Prospekten (diese Aufzählung ist nicht abschließend) werden immer nur annähernd angegeben und können niemals zu irgendeinem Schadensersatzanspruch führen.
- 5.2 Die Betonprodukte von Anders Beton entsprechen stets den Toleranzen der zugehörigen Norm, sofern auf der Auftragsbestätigung nichts anderes angegeben ist:
 - Landwirtschaftliche Spaltenböden, EN12737:2007
 - Andere landwirtschaftliche Produkte und Hof- und Straßenpflaster, PTV21-620:2015
 - Wandelemente, Klasse A EN14992:2007
 - Unterirdische Wandelemente, Klasse B EN14992:2007
 - Andere Strukturelemente, ATR21-600:2008
 - Alle anderen Betonprodukte, +/-10mm bei allen Abmessungen
- 5.3 Anders Beton behält sich das Recht vor, Änderungen an seinen Waren vorzunehmen, die für ihr ordnungsgemäßes Funktionieren als nützlich erachtet werden. Auf dieser Grundlage kann der Käufer Anders Beton weder in irgendeiner Weise haftbar machen noch die gleichen Änderungen für die Waren verlangen, die bereits bestellt wurden.

6. LIEFERUNG

- 6.1 Anders Beton bemüht sich nach Kräften, die vereinbarten Lieferfristen einzuhalten. Eine Überschreitung dieser Lieferfristen kann jedoch niemals zur Auflösung des Kaufvertrags oder zu einer Entschädigung zu Lasten von Anders Beton führen. Vereinbarte Lieferfristen verlängern sich in jedem Fall infolge von Verzögerungen, die auf höhere Gewalt, einen Dritten und/oder den Käufer zurückzuführen sind.
- 6.2 Die Lieferung erfolgt gemäß dem geltenden internationalen Standard über die Rechte und Pflichten des Käufers und des Verkäufers im internationalen Warentransport, insbesondere den Incoterms 2020®. Anders Beton verwendet standardmäßig "EXW (Ex Works) Industrieweg 24, 2280 Grobbendonk, Belgien", es sei denn, es wurde schriftlich etwas anderes vereinbart.
- 6.3 Jede Lieferung wird standardmäßig separat in Rechnung gestellt, einschließlich der damit verbundenen Transportkosten.
- 6.4 Wenn der vereinbarte Liefertermin vom Käufer nicht eingehalten wird und die Waren deshalb vom Käufer nicht abgenommen werden, ist Anders Beton berechtigt:
 - a) Stellen Sie den Ab-Werk-Preis der Waren in Rechnung.
 - b) Ändern Sie die Zahlungsbedingung aller aktuellen Auftragsbestätigungen in Vorauskaufe.
 - c) Berechnen Sie die Kosten für den Transport der Waren zu einem externen Lagerort.
 - d) Die Lagerkosten werden mit 50 Euro pro Ladung und Woche für Aufträge mit Lieferbedingungen EXW, DAP, DPJ und 200 Euro pro Woche für Aufträge mit Lieferbedingungen DAPSL in Rechnung gestellt.

7. BESCHWERDEN/RÜCKSENDUNGEN

- 7.1 Der Käufer ist verpflichtet, die Waren bei Erhalt auf Konformität und sichtbare Mängel zu prüfen, wobei die einschlägige Norm (siehe Artikel 5.2) sowie die von Anders Beton angegebenen Spezifikationen und Verarbeitungsbedingungen zu beachten sind. Beanstandungen sind nur dann gültig, wenn sie Anders Beton vom Käufer unverzüglich, spätestens jedoch innerhalb von 5 Werktagen nach Erhalt der Waren, per E-Mail mitgeteilt werden und durch Fotos ausreichend belegt sind. Der Käufer muss immer eine schriftliche Empfangsbestätigung dieser E-Mail von Anders Beton verlangen, ohne dass diese Bestätigung eine Anerkennung des Inhalts durch Anders Beton darstellt.
- 7.2 Reklamationen, die sich auf Waren beziehen, die vom Käufer oder einem Dritten nach der Lieferung verändert wurden, oder auf Mängel, die dem Käufer oder einem Dritten zugeschrieben sind, werden nicht berücksichtigt.
- 7.3 Die betreffenden Waren müssen für etwaige Feststellungen von Anders Beton oder seinem Vertreter zur Verfügung gehalten werden, wobei der Käufer zur vollen Mitwirkung verpflichtet ist.
- 7.4 Nach Ablauf dieser Frist von 5 Werktagen werden von Anders Beton keine Reklamationen mehr akzeptiert, es wird davon ausgegangen, dass der Käufer auf sein Recht auf Reklamation der Waren verzichtet.
- 7.5 Wenn von Anders Beton im Rahmen des Kaufvertrags gelieferte Waren sichtbare Mängel aufweisen oder wenn der Käufer nachweist, dass eine nicht vertragsgemäße Ware geliefert wurde, kann der Käufer nur dann eine Nachbesserung, einen Ersatz oder die Erfüllung des Vertrags durch ein Äquivalent verlangen, wenn eine Nachbesserung oder ein Ersatz nicht möglich ist, oder die Rückgängigmachung des Vertrags, wobei der Käufer nur dann eine Form von Schadenersatz verlangen kann, wenn dies objektiv nachgewiesen werden kann.
- 7.6 Anders Beton akzeptiert keine Rücksendungen von Waren.

8.EIGENTUMSVORBEHALT/SICHERHEITEN

- 8.1 Solange der Preis einschließlich aller Nebenkosten (wie Zinsen und eventuelle Schadensklause) vom Käufer nicht vollständig bezahlt wurde, bleiben die Waren Eigentum von Anders Beton. Vor der vollständigen Bezahlung des Preises ist es dem Käufer ausdrücklich untersagt, die Waren zu verarbeiten, durch Einbau unbeweglich zu machen, weiterzuverkaufen oder in irgendeiner Weise darüber zu verfügen oder sie mit einem Sicherungsrecht zu belasten.
- 8.2 Der Eigentumsvorbehalt berührt nicht den Übergang der Risiken auf den Käufer, wie er in Artikel 5 dieser Allgemeinen Geschäftsbedingungen festgelegt ist. Während der Dauer des Eigentumsvorbehalts garantiert der Käufer die Verwahrung der gelieferten Waren in gutem Zustand und jeder Verlust und jede Beschädigung geht auf sein Risiko.
- 8.3 Der Käufer verpflichtet sich, die Waren auf seine Kosten gegen alle Risiken zu versichern und die Waren so zu lagern, dass es zu keiner Verwechslung mit anderen Waren kommen kann und dass sie jederzeit als Eigentum von Anders Beton erkennbar sind. Jede vom Käufer geleistete Zahlung wird zunächst von den Rechnungen abgezogen, die sich auf die vom Käufer verwendeten, verarbeiteten oder weiterverkauften Waren beziehen (im Gegensatz zu diesen allgemeinen Geschäftsbedingungen).
- 8.4 Anders Beton hat jederzeit das Recht, vor der Durchführung von Lieferungen oder weiteren Lieferungen an den Käufer ausreichende Sicherheiten und Garantien zu verlangen, die es für die ordnungsgemäße Erfüllung der Zahlungsverpflichtungen des Käufers aus den zu diesem Zeitpunkt geschlossenen Kaufverträgen für erforderlich hält. Anders Beton ist berechtigt, ohne vorherige Inverzugsetzung und ungeachtet eines eventuell dem Käufer gewährten Zahlungsziels Sicherheiten zu verlangen.
- 8.5 Wenn Anders Beton infolge der Nichtzahlung durch den Käufer den Eigentumsvorbehalt geltend macht, gilt der Vertrag als aufgelöst, unbeschadet des Rechts von Anders Beton auf Ersatz eines etwaigen Schadens, einschließlich, aber nicht beschränkt auf entgangenen Gewinn und andere wirtschaftliche Verluste.
- 8.6 Kosten im Zusammenhang mit oder Schäden durch die Rückholung der Waren durch Anders Beton gehen zu Lasten des Käufers.

9. DAUER UND BEENDIGUNG

- 9.1 Der Vertrag zwischen Anders Beton und dem Käufer beginnt an dem in der Auftragsbestätigung schriftlich vereinbarten Datum und endet, wenn die Waren von Anders Beton an den Käufer geliefert worden sind und der Käufer alle aufgrund des Vertrags fälligen Zahlungen geleistet hat. 9.2 Bei Nichterfüllung einer oder mehrerer wesentlicher Verpflichtungen aus dem Kaufvertrag durch eine Partei wird dieser trotz schriftlicher Inverzugsetzung unter Einhaltung einer Frist von 7 Werktagen rechtmäßig und ohne Inverzugsetzung auf Kosten der säumigen Partei aufgelöst, die in diesem Fall verpflichtet ist, der anderen Partei alle erlittenen Schäden und entstandenen Kosten, einschließlich Folgeschäden und entgangenen Gewinn, vollständig zu ersetzen. Das Gleiche gilt im Falle des Konkurses, der Zahlungseinstellung, der Liquidation oder der Einstellung der Tätigkeit der anderen Partei.

10. HÖHERE GEWALT

- 10.1 Wenn eine Partei aufgrund höherer Gewalt ganz oder teilweise an der Ausführung des Kaufvertrags gehindert wird, muss sie die andere Partei innerhalb einer Frist von 2 Werktagen nach Eintritt der höheren Gewalt benachrichtigen.
- 10.2 Als höhere Gewalt im Sinne dieses Artikels gilt jeder Umstand, der eine der Parteien ganz oder teilweise, vorübergehend oder anderweitig an der Erfüllung des Vertrags hindert und der nach dem Gesetz oder der allgemein anerkannten Handelspraxis nicht auf den Willen oder das Verschulden der säumigen Partei zurückgeführt werden kann, auch wenn dieser Umstand zum Zeitpunkt des Vertragsabschlusses bereits vorsehbar war. Dazu gehören die folgenden Umstände, ohne dass diese Aufzählung erschöpfend ist: (Bürger-)Krieg, Unruhen, Beschlagnahme der Waren, Embargo, Arbeitskämpfe, Streiks und Aussperrungen, Transportschwierigkeiten, Schwierigkeiten bei der Versorgung mit Rohstoffen, Einschränkungen oder Schwierigkeiten bei der Energieversorgung, Betriebsstörungen und Maschinenausfälle, Import- und/oder Exportmaßnahmen und -beschränkungen seitens der Regierung, schwerwiegende Änderungen der Währungsrelationen, außergewöhnliche klimatische Umstände wie Schnee und Stürme, Feuer, Überschwemmungen oder andere Naturkatastrophen, und zwar auch dann, wenn diese Umstände bei Lieferanten oder Subunternehmern von Anders Beton auftreten würden.
- 10.3 Wenn die Situation höherer Gewalt zu einer Unterbrechung der Leistung führt, werden die Leistungsfrist und die Verpflichtungen der betreffenden Partei in jedem Fall von Rechts wegen für die Dauer der Unterbrechung ausgesetzt, zuzüglich der für die Wiederaufnahme der Lieferung erforderlichen Zeit. In diesem Fall unternehmen die Parteien alle angemessenen Anstrengungen, um die Folgen der höheren Gewalt zu begrenzen.
- 10.4 Dauert die Situation höherer Gewalt länger als 20 Arbeitstage an, ist jede Partei berechtigt, den Vertrag ohne gerichtliche Intervention wegen höherer Gewalt zu kündigen, ohne der anderen Partei gegenüber schadensersatzpflichtig zu sein.

11. KOMMERZIELLE GARANTIE

- 11.1 Die Betonprodukte von Anders Beton erfüllen immer die Standardanforderungen (siehe Artikel 5.2) in Bezug auf die Anforderungen an die Betonqualität, es sei denn, auf der Auftragsbestätigung wird etwas anderes beschrieben. Wenn der Käufer innerhalb einer Frist von 10 Jahren nach der Lieferung nachweisen kann, dass die Betonprodukte bei der Lieferung nicht diesen Standardanforderungen an die Betonqualität entsprechen haben, stellt Anders Beton kostenlos neue Betonprodukte mit der Lieferbedingung EXW (Cfr. Incoterms 2020®) zur Verfügung.
- 11.2 Für ECO-Boden Einlagen (im Folgenden "Einlagen" genannt) und Gummimatten von Krabung (im Folgenden "Matten" genannt) gewährt Anders Beton eine degressive Garantie von 5 Jahren ab Lieferung. Diese Garantiebestimmung beinhaltet lediglich, dass Anders Beton für Einlagen/Matten, die für Rinder bis 825 kg verwendet werden und einen Verschleiß aufweisen, der die Funktion erheblich beeinträchtigt und der nachweislich auf einen Material- oder Herstellungsfehler zurückzuführen ist, innerhalb dieser 5 Jahre neue Einlagen/Matten zu einem Preis liefert, der "dem Neuwert der Einlagen/Matten geteilt durch 60 Monate und multipliziert mit der Anzahl der seit der Lieferung verstrichenen Monate" entspricht, und zwar unter der Lieferbedingung EXW (Cfr. Incoterms 2020®). Eine solche Lieferung neuer Einlagen/Matten löst jedoch keine neue Garantiefrist aus. Typische Anwendungseffekte sind jedoch von dieser Garantie ausgeschlossen, was unter anderem bei folgenden Umständen der Fall ist, ohne dass diese Aufzählung abschließend ist: Aufquellen der Einlagen/Matten, sporadischer Verlust von Befestigungselementen, teilweise abgenutztes Oberflächenprofil, Abnutzung auf der Unterseite und/oder kleine Risse.
- 11.3 Auf die Kunststoff-Emissionsminderungsventile (im Folgenden "Ventile" genannt) des ECO-Boden gewährt Anders Beton eine Garantie von 2 Jahren ab Lieferung. Diese Garantiebestimmung bedeutet lediglich, dass Anders Beton für Ventile, die innerhalb dieser 2-Jahres-Frist brechen oder deren Klappen sich vom Ventil lösen, kostenlos neue Ventile mit der Lieferbedingung EXW (Cfr. Incoterms 2020®) liefert, wobei diese Lieferung neuer Ventile keine neue Garantiefrist auslöst.
- 11.4 Auf alle anderen Waren, die nicht unter die Bestimmungen in Artikel 11.1 bis
- 11.5 fallen, gewährt Anders Beton ab der Lieferung keine Garantie, es sei denn, auf der Auftragsbestätigung ist schriftlich etwas anderes angegeben. 11.5 Jede Haftung von Anders Beton gegenüber dem Käufer, wenn Anders Beton aufgrund der vorgenannten Garantiebestimmungen dazu verpflichtet ist, ist auf die Lieferung neuer Waren beschränkt.
- 11.6 Jegliche Garantie erlischt, wenn die (allgemeinen und/oder spezifischen) Verarbeitungsbedingungen, die auf die gelieferten Materialien anwendbar sind, vom Käufer nicht beachtet werden/wurden. Der Käufer bestätigt, dass er die genannten Bestimmungen vor dem Kauf erhalten hat, sie vollständig verstanden hat und ihnen zustimmt.

12. HAFTUNG

- 12.1 Außer im Falle von Betrug, grobem oder vorsätzlichem Fehlverhalten von Anders Beton oder seinen Beauftragten ist Anders Beton niemals haftbar oder ersatzpflichtig für immaterielle, indirekte oder Folgeschäden, einschließlich (aber nicht beschränkt auf) entgangenen Gewinn, Umsatzverlust, Einkommensverlust, Verlust von Kunden oder Ansprüchen Dritter oder jede andere Form von Schäden.
- 12.2 Die gesamte (vertragliche und außervertragliche) Haftung von Anders Beton für direkte Schäden ist jederzeit auf die Beträge beschränkt, die für die gelieferten Waren im Rahmen des betreffenden Vertrags bereits in Rechnung gestellt und auch tatsächlich bezahlt wurden.
- 12.3 Direkte Schäden, die Anders Beton zuschreiben sind, werden nach dem Ermessen von Anders Beton durch Ersatz oder Reparatur in natura behoben. Wenn die Nachbesserung in natura nicht möglich oder mit einem unangemessenen Arbeitsaufwand verbunden ist, erstattet Anders Beton dem Käufer den von ihm gezahlten Preis unter Berücksichtigung der Tatsache, dass der Käufer bereits in den Genuss der betreffenden Waren gekommen ist.

13. VERARBEITUNG VON PERSONENBEZOGENEN DATEN

- 13.1 Anders Beton verpflichtet sich, alle personenbezogenen Daten, die es vom Käufer erhält, in Übereinstimmung mit den gesetzlichen Verpflichtungen in Bezug auf die Verarbeitung personenbezogener Daten zu behandeln, einschließlich der Verordnung (EU) 2016/679 vom 27. April 2016 zum Schutz natürlicher Personen bei der Verarbeitung personenbezogener Daten und zum freien Verkehr solcher Daten. 13.2 Wenn der Käufer weitere Informationen über die Datenschutzerklärung von Anders Beton benötigt, kann er sich an Anders Beton (gdpr@andersbeton.com) wenden oder die Datenschutzerklärung von Anders Beton auf der Website von Anders Beton (<https://andersbeton.com>) einsehen.

14. DIVISIBILITÄT

- 14.1 Sollte eine Bestimmung (oder ein Teil davon) dieser Allgemeinen Geschäftsbedingungen nicht durchsetzbar, nichtig, unanwendbar sein oder gegen eine Bestimmung des zwingenden Rechts verstoßen, so berührt dies nicht die Gültigkeit und Durchsetzbarkeit der übrigen Bestimmungen dieser Allgemeinen Geschäftsbedingungen. In einem solchen Fall werden Anders Beton und der Käufer nach Treu und Glauben verhandelt, um die betreffende Bestimmung durch eine durchsetzbare und rechtmäßige Bestimmung zu ersetzen, die dem Zweck und der Tragweite der ursprünglichen Bestimmung so nahe wie möglich kommt.

15. ANWENDBARES RECHT UND ZUSTÄNDIGE GERICHTE

- 15.1 Auf alle Transaktionen und Verträge zwischen dem Käufer und Anders Beton, unabhängig davon, in welchem Land der Käufer ansässig ist, findet ausschließlich belgisches Recht Anwendung, jedoch unter ausdrücklichem Ausschluss der Bestimmungen des Übereinkommens der Vereinten Nationen über Verträge über den internationalen Warenkauf vom 11. April 1980 in Wien. 15.2 Für alle Streitigkeiten, die sich zwischen dem Käufer und Anders Beton aus einem Vertrag oder einer Transaktion ergeben können, sind ausschließlich die belgischen Gerichte zuständig, insbesondere die Gerichte des Gerichtsbezirks, in dem Anders Beton seinen Sitz hat.

Sustainability vision ANDERS BETON / Nachhaltigkeitsvision Anders Beton

For our sustainability vision, we refer you to our website
/ Für unsere Nachhaltigkeitsvision besuchen Sie unsere Website

EN



DE



1. Null-Emitter: Wir reinigen Abwasser vor Ort und wiederverwenden es
2. Anlieferung von Rohstoffen über Wasser: 1 Schiff statt 200 LKW
3. 1.320 Sonnenkollektoren mit einer Leistung von 575 MWh > 60 % unseres Verbrauchs
4. Mehr als ein Drittel des Zements durch Kalksteinmehl ersetzt (geringerer CO₂-Ausstoß)
5. LED-Beleuchtung in der Fabrik
6. Elektrifizierung des Fuhrparks und der Rollmaterialien eingeleitet + erste 4 Ladestationen
7. Hoch effiziente Produktion < 0,5% Ausschuss. Ausschuss wird wiederverwendet
8. > 95% biologisch abbaubares Verpackungsmaterial, das wiederverwendet wird



AGRO



INFRA



MODULO



Industrieweg 24 - B-2280 Grobbendonk
T +32 (0)3 315 72 72 - E info@andersbeton.com - W andersbeton.com
BTW BE0821.655.821 - IBAN BE63 7310 0803 4908



ANDERSBETON
designed to be better

AGRO - INFRA - MODULO