

Mixell



Philosophie et Histoire de la Société

Notre Histoire

«Du matériel d'éleveurs conçu par les éleveurs»

Dès 1956, la société RMH apporte des solutions aux éleveurs et répond aux exigences de son marché :

- KIBBOUTZ (fermes communautaires)
- FEED CENTER (Société de commerce en alimentation animale)

Depuis près de 65 ans, RMH est le spécialiste des matériels pour la ration complète au travers d'une gamme d'équipements de 4 à 50 m³. Aujourd'hui, RMH est reconnu et sollicité pour ses compétences par des éleveurs de cheptels de 30 à 4000 bovins sur les 5 continents.

Gershon GOLDENBERG
Président RMH en Israël



Notre Réseau

Nos concessionnaires sont choisis pour leur rapidité d'action sur le terrain et leur force de vente. Dans un souci d'efficacité, RMH assure des formations techniques et commerciales.

En étroite collaboration avec notre service technique, les distributeurs ont la possibilité de reconditionner les machines de marque RMH.

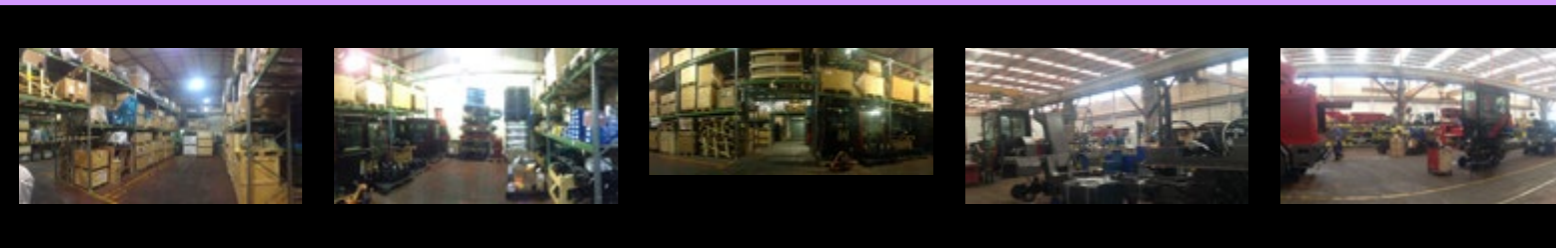

Notre Expérience et notre Savoir-Faire

Les conditions extrêmes et l'exigence des utilisateurs Israéliens ont permis d'affirmer toute l'expérience de la société RMH au travers de 3 lignes de produits :

- Mélangeuses traînées
- Mélangeuses automotrices
- Mélangeuses stationnaires

Développées sur 4 chaînes de production, ces gammes continuent d'évoluer simultanément avec la taille des exploitations agricoles.



Notre Service Après-Vente

La filiale française dispose d'un pôle technique qui assure la formation des concessionnaires. Des supports leur sont fournis pour des interventions rapides et efficaces. Un service téléphonique est mis à disposition des distributeurs de la marque pour d'éventuels besoins.

European Center Parts

RMH FRANCE est le centre pièces Européen pour le groupe LACHISH INDUSTRIES. Son emplacement lui permet :

SERVICE
REACTIVITE
DISPONIBILITE



Fort de plus de 65 ans d'expérience dans la remorque mélangeuse, la gamme se décline de 4 à 45 m³ :

- MIXELL série 1
- MIXELL série 2
- MIXELL série 3



Nos priorités et objectifs

- Homogénéité de la ration
- Respect de l'ingrédient
- Vitesse de mélange et distribution
- Faible demande de puissance



Cuve tronconique roulée

Fidèle à son savoir-faire, RMH Groupe conçoit l'ensemble des cuves sur le principe de la cuve enroulée pour :

- La libre circulation et le respect de l'ingrédient
- La rapidité de mélange
- Réduire l'usure due aux frottements
- Renforcer la structure
- La faible demande de puissance



Proportionnalité vis de mélange/cuve

En se donnant pour priorité la qualité de la ration, chaque cuve dispose d'une vis spécifique. La construction monobloc des vis et leur façonnage à froid garantissent une parfaite solidité de la structure.

- Rapidité et qualité de brassage
- Longévité d'utilisation

Afin de pouvoir répondre aux demandes de tous les utilisateurs, 2 vis de mélange sont disponibles :

- Vis standard
- Vis fibre

Les remorques mélangeuses RMH s'adaptent à toutes les conditions d'utilisation grâce aux multiples positions des sabres.



Concept overlapping (2 & 3 vis)

Le nouveau système **OVERLAPPING** (recroisement des vis au centre de la cuve) est né de demandes d'utilisateurs de mélangeuses. Ce principe permet de répartir le brassage de la ration sur 100% du volume utile et de garantir une vidange totale. L'effet ciseaux apporte une coupe franche et rapide.

- Mélange optimal
- Rapidité de travail
- Vidange totale
- Faible demande de puissance
- Coupe franche et rapide
- 100% du volume travaillé

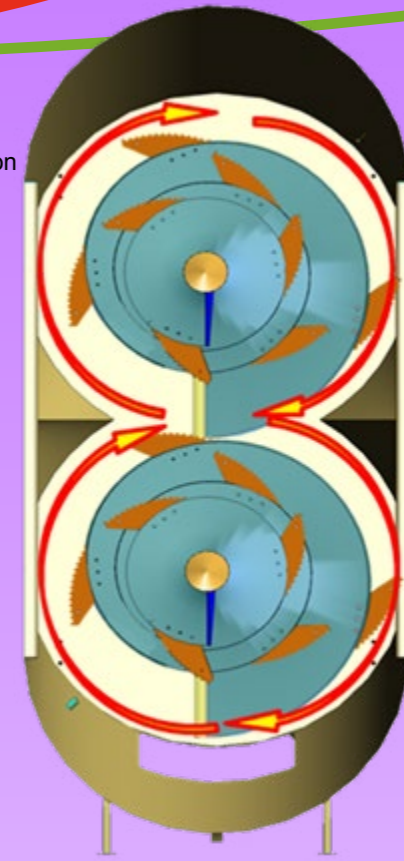
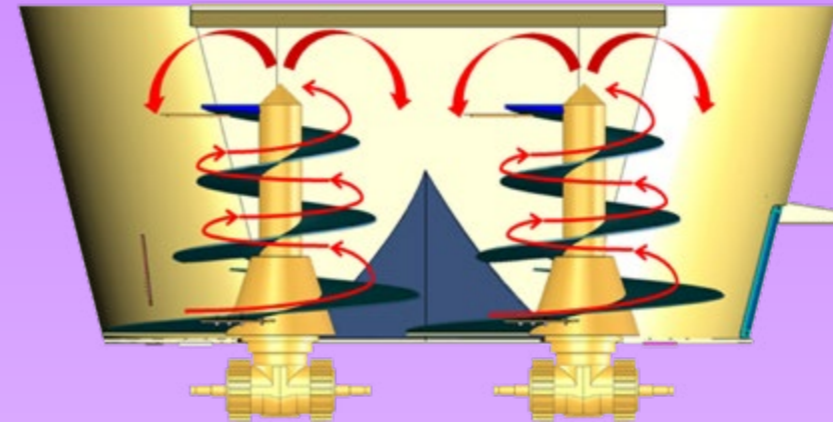

Châssis indépendant et intégral

100% de la gamme est assemblée sur un châssis intégral indépendant de la cuve :

- Longévité
- Précision de pesage

Les capteurs de charge d'origine industrielle équipent les remorques mélangeuses. Leurs nombres peuvent varier de 3, 4 ou 6 éléments avec une précision 1/1000



Système d'entraînement surdimensionné

Pour répondre aux contraintes du quotidien, les remorques mélangeuses RMH sont assemblées avec un système d'entraînement d'origine industrielle. Les efforts longitudinaux et transversaux sont réduits grâce à l'assemblage du réducteur et arbre moyeu dans la partie la plus haute de la vis. Le boîtier d'entraînement dispose de 2 vitesses (22 et 44 tr/min) pour une demande de puissance la plus faible possible.

- Résistant aux efforts
- Faible demande de puissance
- Entraînement 540 tr/min ou 1000 tr/min



Des équipements sur mesure



Plus de 50 ans d'expérience

La faible largeur de base de 2.25m diminue fortement la puissance requise. La consommation d'énergie s'en trouve nettement diminuée et les organes mécaniques beaucoup moins sollicités en dépit de la vitesse de rotation élevée (22 et 44 tr/min). La mélangeuse RMH est la moins tirante du marché.



Le châssis

Le châssis permet de préserver les éléments de pesage et de limiter les contraintes mécaniques sur l'unité de mélange.

Ce châssis de type HLE assure les déplacements au travail et sur route en charge en toute sécurité.

Déchargement

La multiplicité des systèmes de déchargement proposés en option répondent parfaitement aux diverses demandes des utilisateurs.

Le tapis frontal reste l'équipement le mieux adapté pour une parfaite régularité de distribution.



La cuve

La cuve tronconique à parois entièrement lisses assure une circulation optimale du mélange et ce, quel que soit le produit. La soudure entre le fond et la paroi favorise la longévité de la machine.



Le mélange

L'association technique de la vis et de la cuve procure une entière satisfaction sur tous types de rations :

- fibreuse,
- sèche,
- semi-sèche,
- humide...

La qualité du mélange distribué est la priorité et la principale préoccupation des ingénieurs nutritionnistes de l'usine RMH en Israël.

Les vis

Les vis spécifiques RMH ont été conçues afin d'exécuter un mélange efficace, rapide et homogène. L'individualisation de la vis en fonction de la hauteur de la cuve permet la même qualité de mélange sur la globalité de la gamme RMH.

Equipée de sabres en acier haute résistance réglables en agressivité, la mélangeuse RMH en devient la plus performante du marché.

RMH a développé deux vis de mélange «Standard» et «Fibre» afin de s'adapter aux exigences des éleveurs.

La vis fibre se démarque par sa finesse, nouvelle conception pour travailler les produits longs et sa rapidité grâce à deux sabres supplémentaires.

vis standard



vis fibre



L'aimant sur vis

Fort de l'expérience des FEED CENTER, RMH propose un vaste choix d'options d'aimants. La combinaison de plusieurs aimants permet d'optimiser l'attraction des métaux ferreux.

L'aimant fixé sur une deuxième pale sur la vis de mélange est l'emplacement idéal car il reste au contact des produits dès les premiers kilos chargés et il permet de régulariser le déchargement.





Simple vis

La mélangeuse monovis est idéale pour les exploitations désirant utiliser une mélangeuse de faible gabarit. Sa rapidité de travail ainsi que sa facilité d'utilisation en font la machine la plus vendue sur le territoire français. Cette gamme est plus particulièrement adaptée à l'option pailleuse par son faible encombrement.

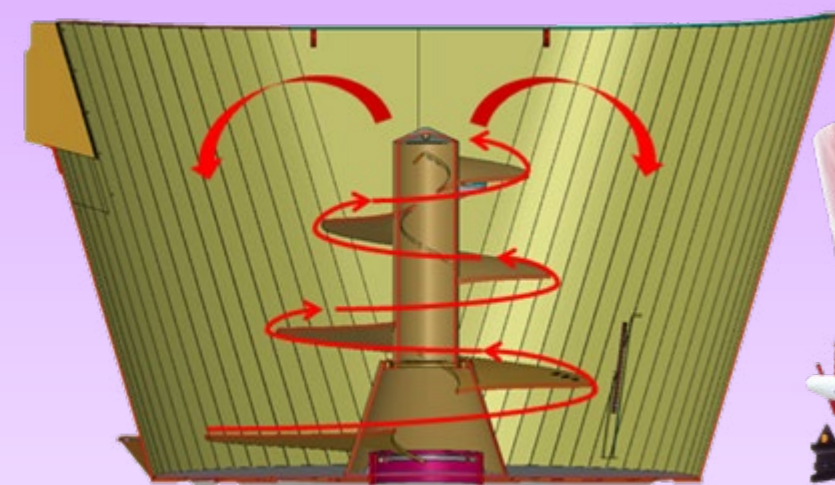

Double vis

La mélangeuse double vis RMH assure un mélange de haute qualité en petite comme en grande quantité. Le système «overlapping» breveté par les ingénieurs nutritionnistes en Israël garantit une coupe ainsi qu'une circulation optimale du produit dans la cuve. La superposition du trajet des 2 vis associée à la synchronisation de celles-ci facilitent l'entière vidange de la cuve. L'option 2 essieux se justifie pour des contraintes de charge et de bâtiment.



RMH control

Maîtriser vos rations à chaque instant en équipant votre chargeur du moniteur RMH control. Le moniteur vous donne la possibilité de :

- Changer vos rations
- Maîtriser vos contres-couteaux de façon manuelle ou séquentielle

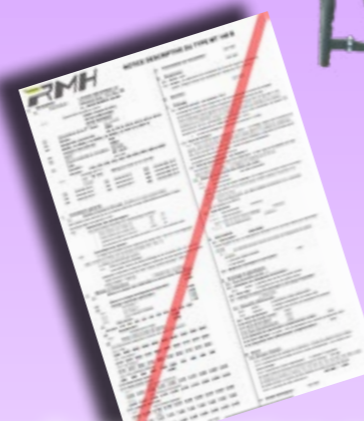

Homologation routière

Triple vis

Le mélange régulier assuré par le système «overlapping» permet aux exploitations de grande taille une rapidité de travail. L'essieu suiveur suspendu lui confère un confort optimal et une meilleure longévité des principaux éléments de la machine. La multiplicité des options de déchargement trouve tout son intérêt sur cette gamme pour une rapidité d'action ou d'adaptation aux contraintes de bâtiments.



MIXELL BS - System

La pailleuse est faite pour répondre aux attentes des éleveurs désirant combiner la distribution au paillage.
Les avantages de la turbine de paillage RMH

Conception simple

- Pas de démêleur
- Alimentation directe
- Réduit le coût de fonctionnement
- Facilité l'entretien
- Simplifie la cinématique



Souplesse de fonctionnement

- Enclenchement électro-hydraulique
- Faible demande de puissance
- Inertie importante de la turbine
- Enclenchement en douceur

Sécurité et silence d'utilisation

- Entraînement courroie
- Commandes par séquences intégrées au boîtier
- Elimine les possibilités d'erreurs
- Double entraînement
- Bac à pierres



Turbine de paillage RMH

- 8 pâles double flux et coffre de turbine renforcés
- Capot de protection à large ouverture
- Trappe de visite facilement accessible
- Goulotte à commande électro-hydraulique, orientable 35°



Options



Passerelle accessible 2 côtés
réf OR20075



Commande téléflexible
réf OR10040



Commande élect. boîte vitesse
réf OR10207



Tôle de décharge sous porte
réf OR10120



Tapis relevable
réf OR10010

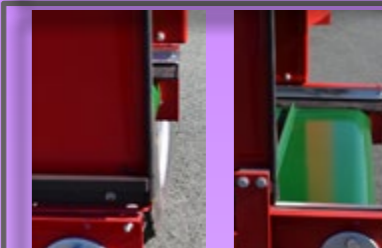

Tapis déplaçable
réf OR10100

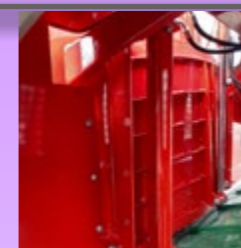

Rouleau expulseur sur porte
réf OR10404



Porte avant grande dimension
réf OR10406



Anneau anti débordement tôle
réf OR10402



Contre couteaux hydrauliques
réf OR10035



Aimant sur 2^{ème} pale
réf OR20035



Aimant plat
réf OR10050

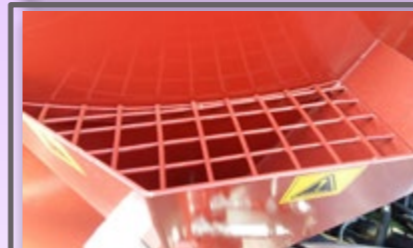

Trappe à minéraux
réf OR20110



Segments vis inox (plaques)
réf OR20066

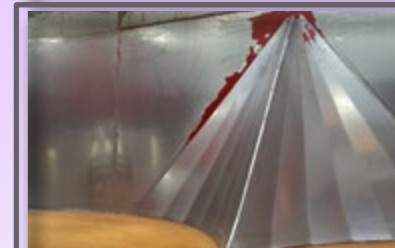

Inox sur cônes entre 2 vis
réf OR20067



Bac à pierres (pailleuse)
réf OR10056



Injecteur à eaux (pailleuse)
réf OR10057



Télécommande peseuse
réf IFGM15/15-RX4



MIXELL série 1

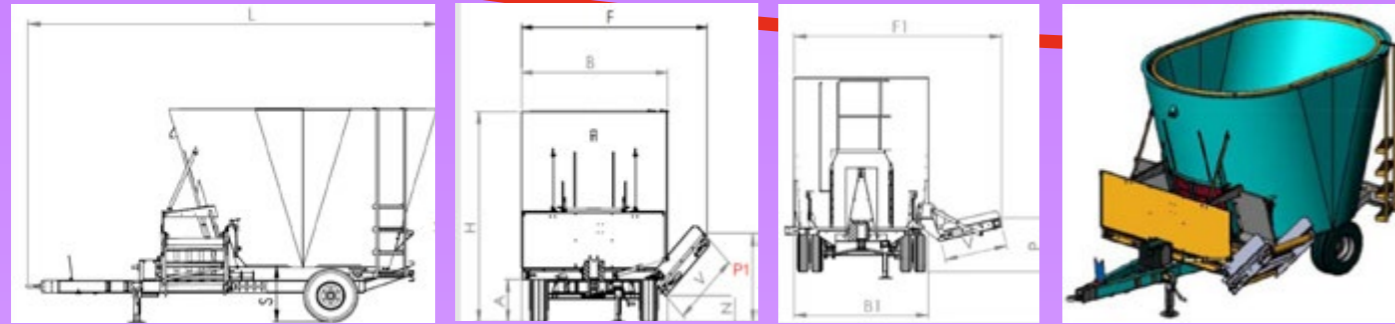

MIXELL série 2

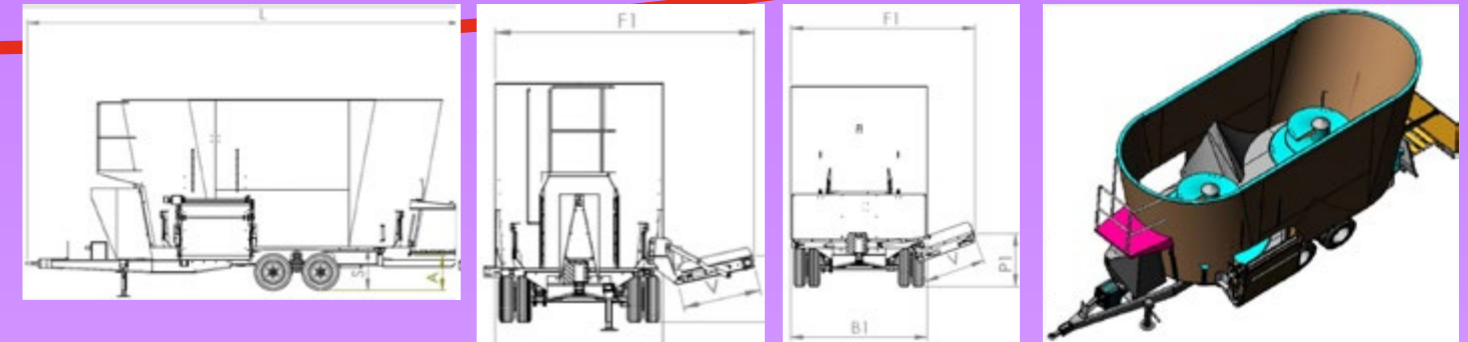

| Modèles | Haut | Long | Larg | | Hauteur de déchargement | | | | | | | |
|------------|------|------|------|------|-------------------------|-------------------|-----------------------------------|--------|------|----------------------------------|--------|--------|
| | | | | | Porte latérale | Tapis de déch D/G | Tapis rel sur tapis déch D/G (P1) | | | Tapis rel sur porte latérale (P) | | |
| | | | Bas | Haut | | | 1 m | 1.40 m | 2 m | 1 m | 1.40 m | 1.95 m |
| MIXELL 81 | 2.35 | 5.16 | 2.25 | 2.25 | 0.76 | 0.58 | 0.91 | 1.19 | 1.61 | 1.21 | 1.49 | 1.88 |
| MIXELL 101 | 2.47 | 5.16 | 2.25 | 2.45 | 0.76 | 0.58 | 0.91 | 1.19 | 1.61 | 1.21 | 1.49 | 1.88 |
| MIXELL 121 | 2.79 | 5.22 | 2.25 | 2.45 | 0.76 | 0.58 | 0.91 | 1.19 | 1.61 | 1.21 | 1.49 | 1.88 |
| MIXELL 141 | 2.96 | 5.35 | 2.25 | 2.45 | 0.75 | 0.57 | 0.90 | 1.18 | 1.60 | 1.20 | 1.48 | 1.87 |
| MIXELL 161 | 3.13 | 5.38 | 2.25 | 2.73 | 0.75 | 0.57 | 0.90 | 1.18 | 1.60 | 1.20 | 1.48 | 1.87 |

Pneumatiques standard : 10/75 R 15.3 de 8 à 12 m³ et 30/11.5/14.5 de 14 à 16 m³

MIXELL série 2

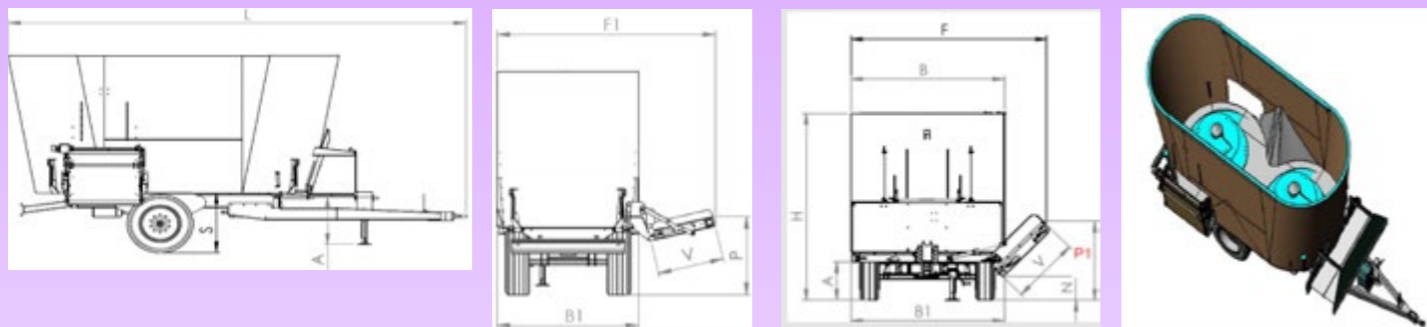

| Modèles | Haut | Long | Larg | | Hauteur de déchargement | | | | | | | |
|------------|------|------|------|------|-------------------------|-------------------|-----------------------------------|--------|------|----------------------------------|--------|--------|
| | | | | | Porte latérale | Tapis de déch D/G | Tapis rel sur tapis déch D/G (P1) | | | Tapis rel sur porte latérale (P) | | |
| | | | Bas | Haut | | | 1 m | 1.40 m | 2 m | 1 m | 1.40 m | 1.95 m |
| MIXELL 182 | 2.49 | 7.28 | 2.25 | 2.45 | 0.82 | 0.68 | 1.01 | 1.29 | 1.71 | 1.27 | 1.55 | 1.94 |
| MIXELL 202 | 2.68 | 7.30 | 2.25 | 2.42 | 0.82 | 0.68 | 1.01 | 1.29 | 1.71 | 1.27 | 1.55 | 1.94 |
| MIXELL 222 | 2.87 | 7.30 | 2.25 | 2.44 | 0.82 | 0.68 | 1.01 | 1.29 | 1.71 | 1.27 | 1.55 | 1.94 |
| MIXELL 242 | 2.98 | 7.22 | 2.25 | 2.70 | 0.82 | 0.68 | 1.01 | 1.29 | 1.71 | 1.27 | 1.55 | 1.94 |
| MIXELL 262 | 3.10 | 7.22 | 2.25 | 2.73 | 0.82 | 0.68 | 1.01 | 1.29 | 1.71 | 1.27 | 1.55 | 1.94 |

Pneumatiques standard : 30/11.5/14.5

Pour un montage tandem 21 T - 1 essieu fixe et 1 directeur - roues 30/11.5/14.5 : hauteur idem

Pour un montage tandem 21 T - 1 essieu fixe et 1 directeur - roues 445/45 R 19.5 : + 12 cm

| Modèles | Haut | Long | Larg | | Hauteur de déchargement | | | | | | | |
|------------|------|------|------|------|-------------------------|-------------------|-----------------------------------|--------|------|----------------------------------|--------|--------|
| | | | | | Porte latérale | Tapis de déch D/G | Tapis rel sur tapis déch D/G (P1) | | | Tapis rel sur porte latérale (P) | | |
| | | | Bas | Haut | | | 1 m | 1.40 m | 2 m | 1 m | 1.40 m | 1.95 m |
| MIXELL 282 | 3.25 | 7.22 | 2.25 | 2.76 | 0.82 | 0.68 | 1.01 | 1.29 | 1.71 | 1.27 | 1.55 | 1.94 |
| MIXELL 302 | 3.36 | 7.22 | 2.25 | 2.79 | 0.82 | 0.68 | 1.01 | 1.29 | 1.71 | 1.27 | 1.55 | 1.94 |

Pneumatiques standard : 30/11.5/14.5

Pour un montage tandem 21 T - 1 essieu fixe et 1 directeur - roues 30/11.5/14.5 : hauteur idem

Pour un montage tandem 21 T - 1 essieu fixe et 1 directeur - roues 445/45 R 19.5 : + 12 cm

MIXELL série 3

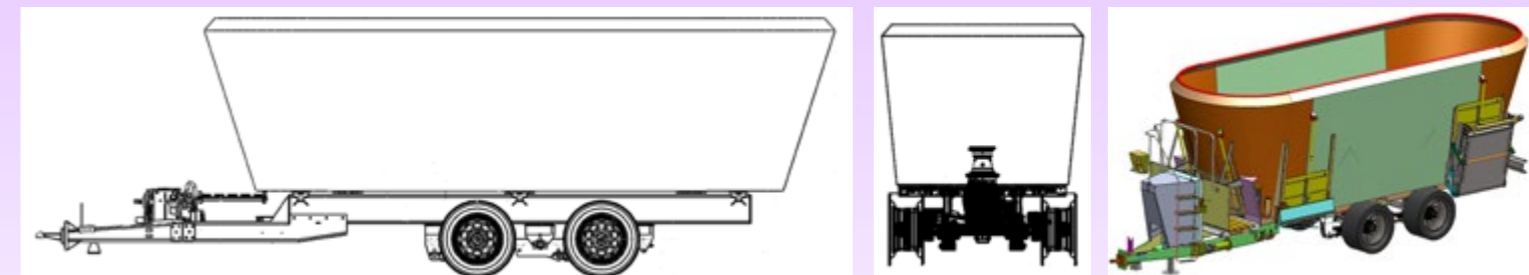

| Modèles | Haut | Long | Larg | | Hauteur de déchargement | | | | | | | |
|------------|------|------|------|------|-------------------------|-------------------|-----------------------------------|--------|------|----------------------------------|--------|--------|
| | | | | | Porte latérale | Tapis de déch D/G | Tapis rel sur tapis déch D/G (P1) | | | Tapis rel sur porte latérale (P) | | |
| | | | Bas | Haut | | | 1 m | 1.40 m | 2 m | 1 m | 1.40 m | 1.95 m |
| MIXELL 182 | 2.65 | 7.28 | 2.25 | 2.45 | 0.93 | 0.79 | 1.12 | 1.40 | 1.82 | 1.38 | 1.66 | 2.05 |
| MIXELL 202 | 2.84 | 7.30 | 2.25 | 2.42 | 0.93 | 0.79 | 1.12 | 1.40 | 1.82 | 1.38 | 1.66 | 2.05 |
| MIXELL 222 | 3.03 | 7.30 | 2.25 | 2.44 | 0.93 | 0.79 | 1.12 | 1.40 | 1.82 | 1.38 | 1.66 | 2.05 |
| MIXELL 242 | 3.09 | 7.22 | 2.25 | 2.70 | 0.93 | 0.79 | 1.12 | 1.40 | 1.82 | 1.38 | 1.66 | 2.05 |
| MIXELL 262 | 3.19 | 7.22 | 2.25 | 2.73 | 0.93 | 0.79 | 1.12 | 1.40 | 1.82 | 1.38 | 1.66 | 2.05 |

Pneumatiques standard : 445/45R19.5

| Modèles | Haut | Long | Larg | | Hauteur de déchargement | | | | | | | |
|------------|------|------|------|------|-------------------------|-------------------|-----------------------------------|--------|------|----------------------------------|--------|--------|
| | | | | | Porte latérale | Tapis de déch D/G | Tapis rel sur tapis déch D/G (P1) | | | Tapis rel sur porte latérale (P) | | |
| | | | Bas | Haut | | | 1 m | 1.40 m | 2 m | 1 m | 1.40 m | 1.95 m |
| MIXELL 303 | 3.05 | 9.38 | 2.47 | 2.93 | 1.10 | 0.89 | 1.22 | 1.40 | 1.92 | 1.55 | 1.75 | 2.22 |
| MIXELL 353 | 3.20 | 9.38 | 2.47 | 2.93 | 1.10 | 0.89 | 1.22 | 1.40 | 1.92 | 1.55 | 1.75 | 2.22 |
| MIXELL 403 | 3.35 | 9.38 | 2.47 | 2.93 | 1.10 | 0.89 | 1.22 | 1.40 | 1.92 | 1.55 | 1.75 | 2.22 |
| MIXELL 453 | 3.50 | 9.38 | 2.47 | 2.93 | 1.10 | 0.89 | 1.22 | 1.40 | 1.92 | 1.55 | 1.75 | 2.22 |

Pneumatiques standard : 455/55 R 22.5



I FEED GOOD M 15/15

- Archive maxi 60 noms
- 15 recettes possibles avec 15 ingrédients max par recette
- Recettes par nombre d'animaux ou par poids total.
- Possibilité de mettre le mode timer pour enregistrer un temps d'attente de mélange
- Possibilité d'un répéteur par câble
- Possibilité de faire des rations croisées
- Changement de l'ordre de chargement des ingrédients rapide
- « FeedingFactor » permet d'augmenter ou diminuer le poids de tous les aliments d'une recette sans modifier la programmation de celle-ci

| FONCTIONS | 15.15 | 30.30 |
|---------------------------------------|-------|-------|
| Nombre maximum de recettes | 15 | 30 |
| Nbre max. d'éléments par recette | 15 | 30 |
| Gestion des ajouts manuels | | ✓ |
| Gestion des restes des mélanges | | ✓ |
| Gestion de l'appétit des groupes | | ✓ |
| Fonction correction des déchargements | | ✓ |
| Fonction équilibrage mélange | | ✓ |
| Fonction reload | | ✓ |
| Gestion du poids dry (dry matter) | | ✓ |
| Gestion de l'impression | | ✓ |
| Gestion des totalisateurs | | ✓ |
| Sortie analogique 4-20mA | | ✓ |

I FEED GOOD M 30/30

- Archive maxi 60 noms
- 30 recettes possibles avec 30 ingrédients max par recette
- Alarme possible lors du chargement et déchargement
- Recettes par nombre d'animaux ou par poids total
- Possibilité de mettre le mode timer pour enregistrer un temps d'attente de mélange
- Possibilité d'un répéteur wifi dans la cabine du tracteur
- Possibilité de faire des rations croisées
- Changement de l'ordre de chargement des ingrédients rapide
- Possibilité d'inclure un poids chargé mais non pesé dans la recette (Ajout manuel)
- « FeedingFactor » permet d'augmenter ou diminuer le poids de tous les aliments d'une recette sans modifier la programmation de celle-ci
- Option RMH control (gestion des contre-couteaux et wifi)



| Diamètre | 745 | 710 | 711 | 798 | 940 | 931 | 712 | 940 |
|---------------------|--------------|--------------|------------|-----------|-------------|-------------|----------------------------|-------------|
| Rayon sous charge | 342 | 350 | 347 | 370 | 430 | 422 | 329 | 433 |
| type de pneumatique | 10.0/75R15.3 | 30/11.5/14.5 | 28X12.5X15 | 425/40B17 | 445/45R19.5 | 435/50R19.5 | Roues jumelées 205/65R17.5 | 455/40R22.5 |
| Indice de charge | 18 ply | 20/150 A8 | 24 ply | 22/150 A8 | 160 F | 160 J | 129 | 171 |
| Capacité de charge | 2 240 kg | 3 350 kg | 5 200 kg | 3 350 kg | 5 400 kg | 5 400 kg | 1 850 KG | 6 100 kg |



I FEED GOOD L

- Archive maxi 200 noms
- 100 recettes possibles avec 100 ingrédients max par recette
- Alarme possible lors du chargement
- Recettes par nombre d'animaux ou par poids total.
- Possibilité de mettre le mode timer pour enregistrer un temps d'attente de mélange
- Possibilité d'un répéteur wifi dans la cabine du tracteur
- Possibilité de faire des rations croisées
- Changement de l'ordre de chargement des ingrédients rapide
- Possibilité d'inclure un poids chargé mais non pesé dans la recette (Ajout manuel)
- « FeedingFactor » permet d'augmenter ou diminuer le poids de tous les aliments d'une recette sans modifier la programmation de celle-ci.
- Gestion des chauffeurs
- Gestion des données de chargement et déchargement par ordinateur.
- Gestion des stocks de fourrage et du coût des rations.
- Option RMH control (gestion des contre-couteaux et wifi)

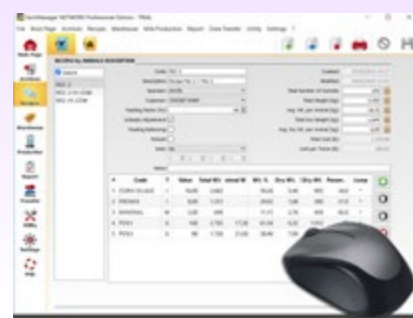

RMH MANAGER

- Gérer et maîtriser les stocks
- Créer des rations par nombre de bête ou par total
- Transfert de données par clé ou WIFI
- Mesurer le seuil de rentabilité groupe par groupe
- Vision journalière du troupeau
- 16 rapports possibles avec exportation sous excel

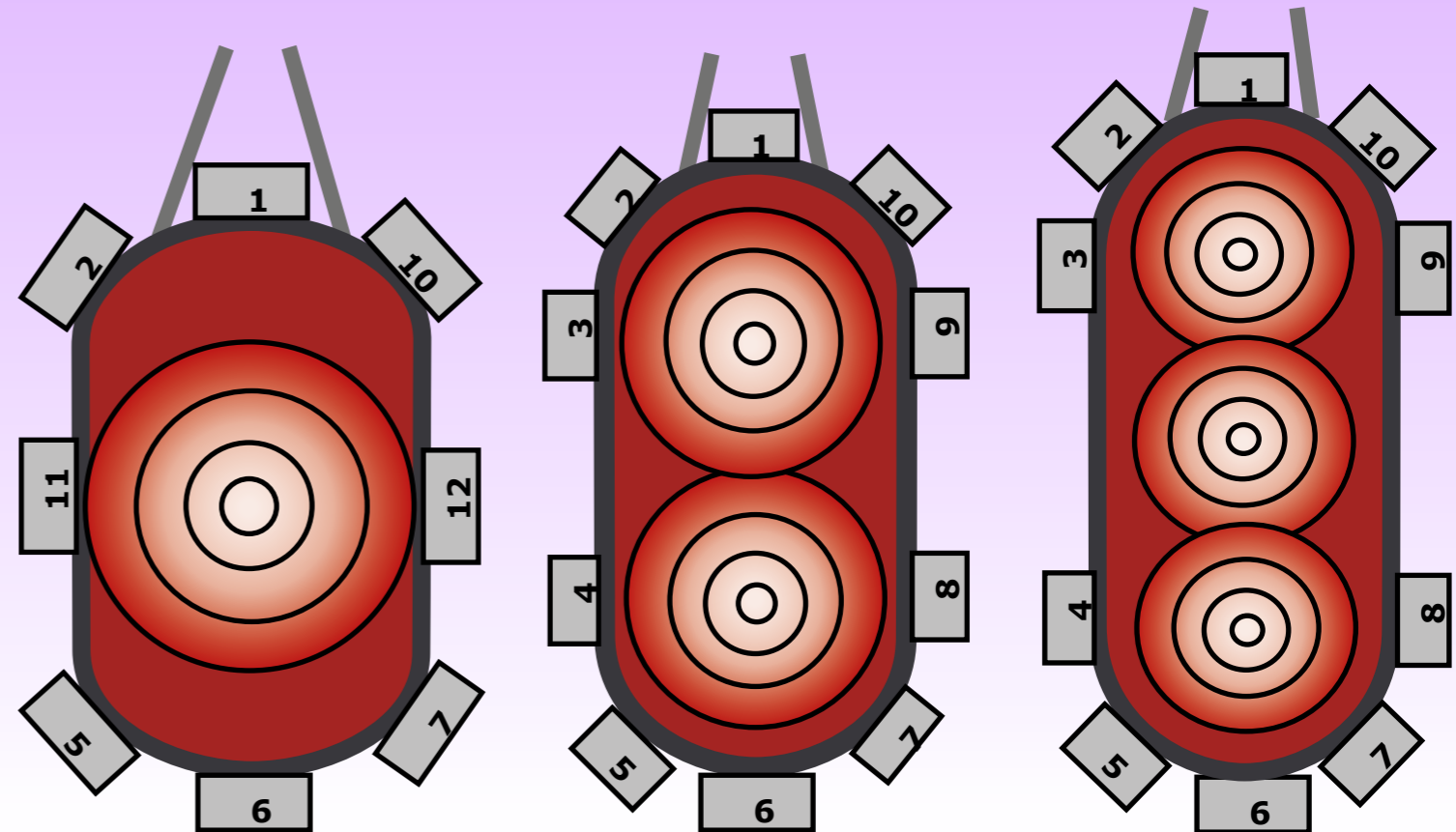

Nous contacter

ZA La Morandais - 35190 TINTENIAC
Tel. 02 23 22 50 77 Fax. 02 23 22 50 58
Mail. info@rmhfrance.com
Site. www.rmhmixer.com



 **RMH**

DEPUIS 1956

votre concessionnaire :

RMH s'efforce en permanence d'adapter ses produits aux usages des professionnels. Sous réserve de modifications. Descriptions et illustrations non contractuelles pouvant comporter des équipements optionnels. Pour les photos, les dispositifs de protection ont parfois été retirés. Cela permet d'illustrer plus nettement la fonction mais ne doit en aucun cas être imité afin d'éviter tout accident. Les instructions indiquées dans le manuel utilisateur doivent être respectées. Toutes les informations techniques relatives aux moteurs se rapportent à la directive européenne visant à régler les émissions de gaz d'échappement. La norme Tier n'est mentionnée dans ce document qu'à titre d'information, afin d'en faciliter la compréhension, sans aucune garantie d'homologation dans des régions où la réglementation relative aux émissions de gaz d'échappement est fondée sur la norme Tier.