

Solution de levage & manutention

ERGONOMIQUES

SUR-MESURE

TOUS SECTEURS

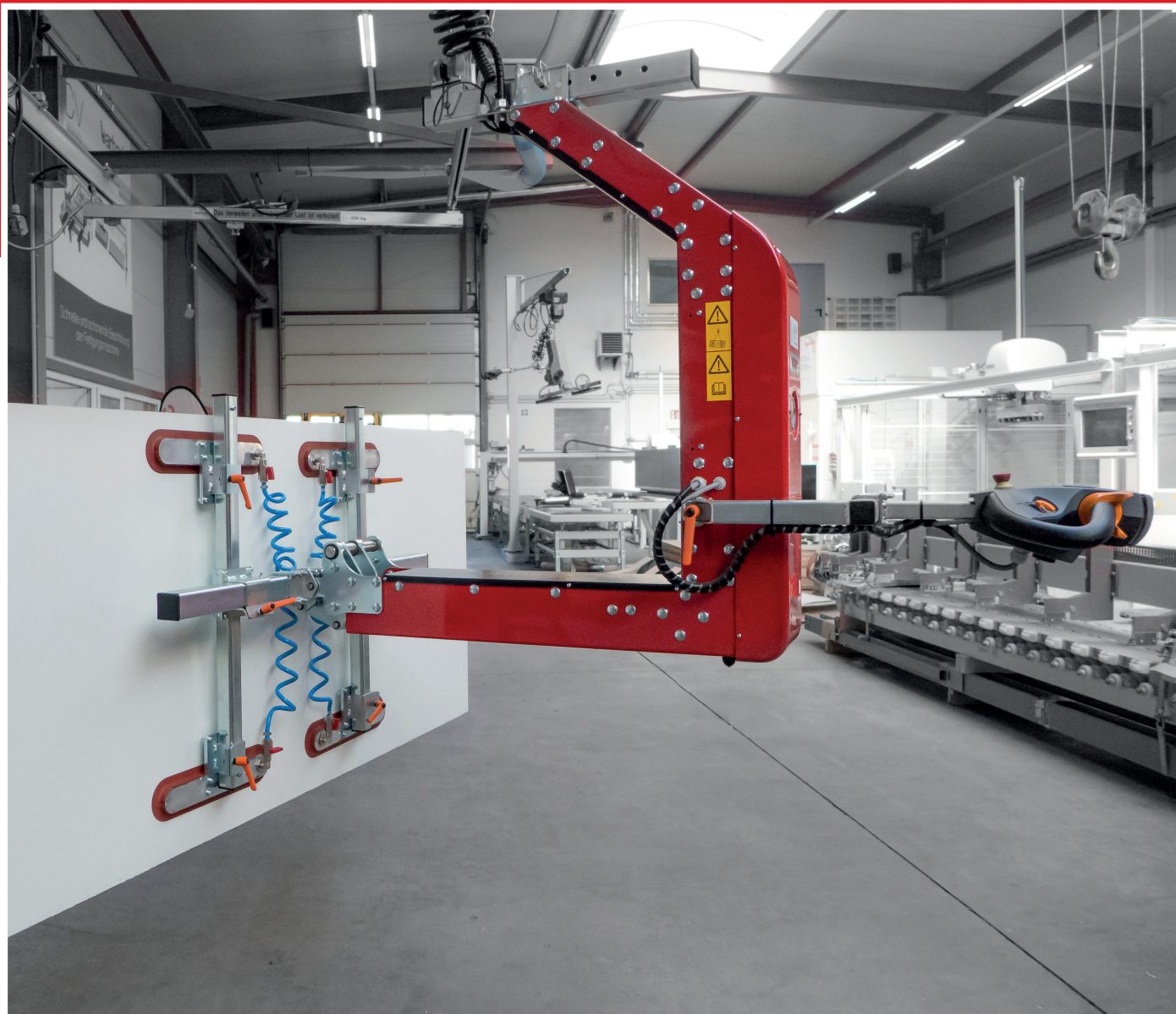

Liftop
MANUTENTION ERGONOMIQUE



■ CHARIOT DE MANUTENTION TMS

➤ Lever, basculer et retourner tous types de charges (bac, bobine, fût...)

- Capacité : de 55 à 285 kg
- Hauteur max. de levée : 3,5 m
- Chariots personnalisables
- Versions acier IP 44 et inox IP 65
- Utilisation en intérieur

Fabrication :



■ TUBE DE LEVAGE TDL

➤ Manipuler et palettiser tous types de charges (sac, bouteille, carton...)

- Capacité : jusqu'à 250 kg
- Installation sur potence ou pont roulant
- Versions inox et ATEX disponibles
- Utilisation en intérieur
- Préhenseurs personnalisables



■ GERBEUR / TRANSPALETTE

➤ Transporter, stocker, mettre à hauteur la marchandise

- Capacité de charge : jusqu'à 1,5 T
- Fonctionnement manuel ou électrique
- Versions inox
- Utilisation en intérieur



■ TRACTEUR POUSSEUR

➤ Tirer et pousser tous types de charges (benne, chariot, lit médicalisé...)

- Capacité : jusqu'à 6,5 T
- Batteries interchangeables
- Versions inox
- Utilisation en intérieur

Soyez sûr de faire le bon choix, LIFTOP vous prête le matériel pour le tester avant d'investir.



TABLE ÉLÉVATRICE

➤ Déplacement et mise à niveau de la marchandise

- Capacité de charge : jusqu'à 40 T
- Versions inox et ATEX disponibles
- Utilisation en intérieur ou en extérieur
- Simple, double, triple ciseaux, rotative, mobile, élévateur basculeur



STOCQUEUR DE PALETTE

➤ Empiler et dépiler les palettes automatiquement

- Capacité : jusqu'à 25 palettes
- Fonctionnement : manuel, électrique ou pneumatique - machines personnalisables
- Version acier et inox
- Utilisation en intérieur



MANIPULATEUR DE FÛT

➤ Soulever, transporter, vider, dépalettiser tous types de fûts

- Capacité : jusqu'à 350 kg
- Fonctionnement manuel, électrique ou pneumatique
- Versions inox et ATEX disponibles
- Utilisation en intérieur



RETOURNEUR DE PALETTES

➤ Retourner des palettes automatiquement

- Capacité : jusqu'à 2 T
- Fixe ou mobile
- Utilisation en intérieur

Pour vous, notre bureau d'étude conçoit des outils de préhension fabriqués en France et adaptés à vos charges spécifiques.



■ PALAN

➤ Levage de charges lourdes

- Capacité : jusqu'à 40 T
- Manuel ou électrique
- Utilisation en intérieur ou en extérieur



■ MANIPULATEUR SPÉCIFIQUE

➤ Levage et basculement de tous types de charges (panneau, sac, caisse, bobine, fût)

- Capacité : jusqu'à 350 kg
- Fonctionnement pneumatique
- Installation sur potence ou pont roulant
- Utilisation en intérieur



■ POTENCE

➤ Levage de charges lourdes

- Capacité : jusqu'à 40 T
- Manuel ou électrique
- Utilisation en intérieur ou en extérieur

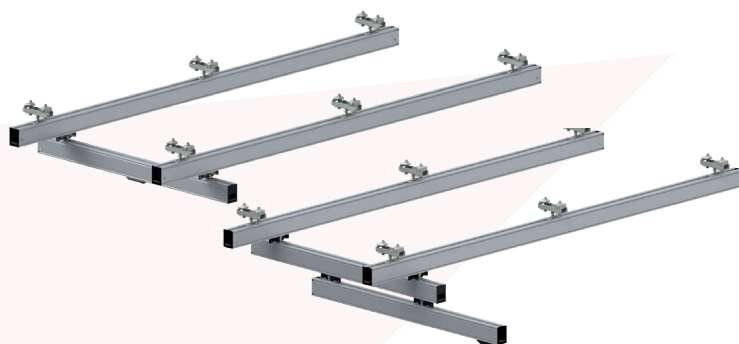

■ PONT ROULANT

➤ Levage et basculement de tous types de charges (panneau, sac, caisse, bobine, fût)

- Capacité : 5 T
- Aluminium, acier, inox et motorisé
- Rehaussé, télescopique
- Installation sous charpente ou structure autoportante
- Utilisation intérieure

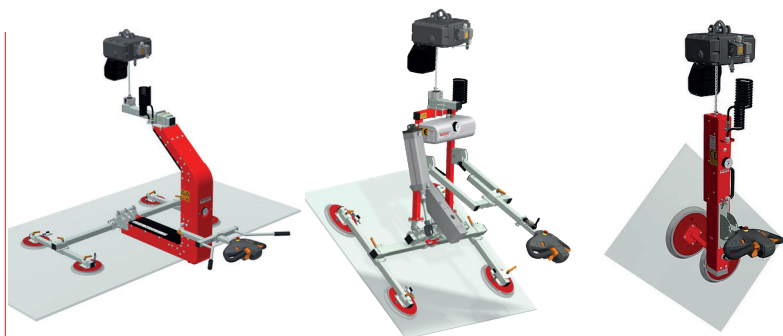

ERGO BOIS / VITRAGE / PLASTIQUE / TÔLES

➤ Levage, basculement, rotation et retournement de tous types de charges (bois, vitrage, portes, tôles, plaques)

- Capacité : jusqu'à 500 kg
- Fonctionnement pneumatique
- Installation sur potence ou pont roulant
- Utilisation en intérieur

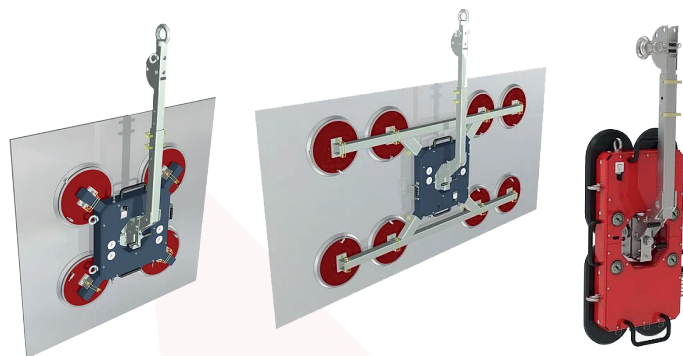

ERGO CHANTIER

➤ Levage, basculement, rotation et retournement de tous types de charges sur chantier (vitrage, panneaux sandwich...)

- Capacité : jusqu'à 1T
- Fonctionnement électrique sur batterie
- Installation sous grue grâce à un crochet
- Utilisation en intérieur ou en extérieur

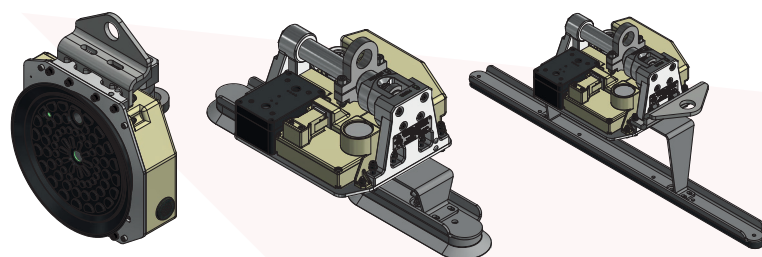

ERGO PROFILÉ

➤ Levage, basculement, rotation et retournement de tous types de charges en plastique et en tôles (plaques, panneaux sandwich)

- Capacité : jusqu'à 500 kg
- Fonctionnement pneumatique
- Installation sur potence ou pont roulant
- Utilisation en intérieur

NOS
+

➤ Couverture commerciale sur la **France entière avec 15 chargés d'affaires.**

➤ Solutions **sur-mesure** adaptées à vos métiers et à votre environnement de travail.

➤ Outils de préhension de **conception et de fabrication française.**

➤ Partenaires industriels **français et européens.**

NOUVEAUTÉS : CONTRAT D'ENTRETIEN PRÉVENTIF

Découvrez les nouveaux contrats d'entretien LIFTOP disponibles pour tous les matériels neufs ou existants.

LES MATÉRIELS CONCERNÉS

- Chariots de manutention
- Gerbeur et transpalette manuel
- Manipulateur de fût
- Ergo bois
- Palan
- Retourneur de palette
- Stockeur de palette
- Ergo vitrage
- Table élévatrice
- Tracteur pousseur
- Tube de levage

➤ Cette offre peut être souscrite **lors de l'acquisition d'un nouveau matériel, ou sur du matériel déjà en place dans votre entreprise.** Liftop s'engage à effectuer, dans les ateliers, usines ou magasins de l'utilisateur, les opérations courantes d'entretien. L'entretien se fait sur le matériel mais également sur sa structure (potence et pont roulant).

LES AVANTAGES :



Remise de 15 %

Sur toutes les pièces détachées du produit concerné par le contrat (hors transport et main d'œuvre).



Visite préventive annuelle

Entre le 10^{ème} et 12^{ème} mois suivant la date de livraison.



Base de données documentaire privée

Accès direct par QR-Code sécurisé à toute la documentation du matériel.



Extension de garantie

2 ans supplémentaires (uniquement sur les produits neufs).

NOS TECHNICIENS répondent à vos besoins !



Pascal BREMER
p.bremer@liftop.fr

Départements :
29-22-56-35-44-53
72-37-49-85-79-86



Sylvain GUILLARD
s.guillard@liftop.fr

Départements :
29-22-56-35-44-53
72-37-49-85-79-86



Guillaume JOURDON
g.jourdon@liftop.fr

Départements :
29-22-56-35-44-53
72-37-49-85-79-86



Sébastien PENIGUEL
s.peniguel@liftop.fr

Départements :
29-22-56-35-44-53
72-37-49-85-79-86



Kévin OUHALIMA
k.ouhalima@liftop.fr

Départements :
02-08-59-60-62-76-80



Laurent POIROT
l.poirot@liftop.fr

Départements :
57-54-67-88-68-70
90-25-39-71

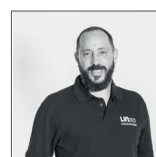

Laurent VARGAS
l.vargas@liftop.fr

Départements :
57-54-67-88-68-70
90-25-39-71

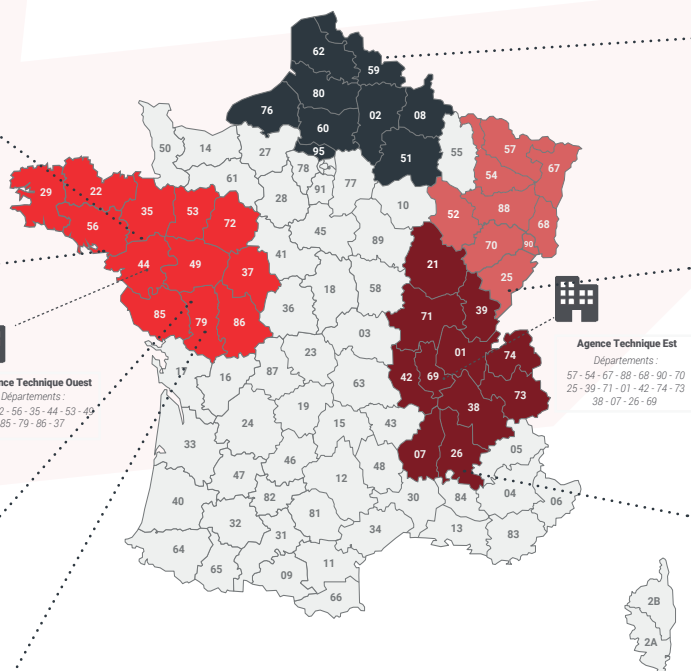

SAV
0801 300 111
sav@liftop.fr

CONTACTEZ-NOUS

02 40 38 00 40
info@liftop.fr
www.liftop.fr

SAV
0801 300 111
sav@liftop.fr

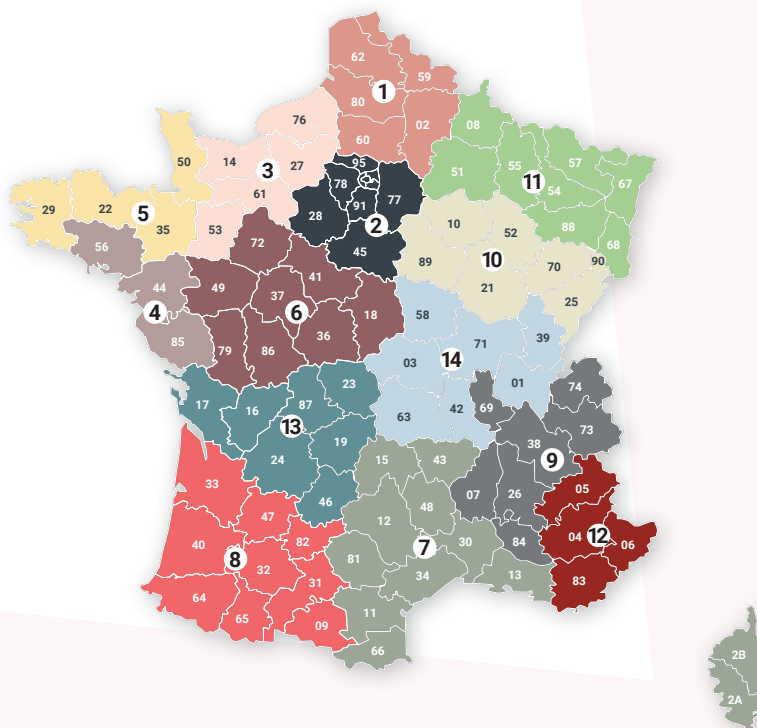

1  **Christopher OBRIOT**
06 84 89 95 36
c.obriot@liftop.fr
Départements :
02-59-60-62-80

5  **François RICHARD**
06 70 66 75 49
f.richard@liftop.fr
Départements :
29-22-35-50

9  **Cyril TYDGAT**
06 33 35 42 24
c.tydgat@liftop.fr
Départements :
07-26-38-69-73-74-84

13  **Pierre KERROUX**
06 07 22 92 32
p.kerroux@liftop.fr
Départements :
16-17-19-23-34-46-87

2  **Arnaud TKACZ**
07 83 74 55 16
a.tkacz@liftop.fr
Départements :
28-45-75-77-78-91-92-93-94-95

6  **Stéphane JEANNEAU**
06 10 76 81 74
s.jeanneau@liftop.fr
Départements :
18-36-37-41-49-72-79-86

10  **David BROSSAULT**
06 51 49 18 53
d.brossault@liftop.fr
Départements :
10-21-25-52-70-89-90

14  **Yanis VARGAS**
07 85 59 67 43
y.vargas@liftop.fr
Départements :
01-03-39-42-58-63-71

3  **Gilles BOIVIN**
06 26 22 57 95
g.boivin@liftop.fr
Départements :
14-27-53-61-76

7  **François LE GALL**
06 19 81 19 44
f.legall@liftop.fr
Départements :
2A/2B-11-12-13-15-30-34-43-48-66-81

11  **Jérémie LE CRIVAIN**
06 34 36 43 11
j.lecrivain@liftop.fr
Départements :
08-51-54-55-57-67-68-88

 **Sylvain ROCHAIS**
07 86 32 67 74
s.rochais@liftop.fr
Marchés Bâtiment –
Miroiterie & Menuiserie –
Charges lourdes

4  **Kévin CHAFFOT**
06 81 59 52 77
k.chaffot@liftop.fr
Départements :
44-56-85

8  **Michel CAPDEVIELLE**
06 27 59 18 85
m.capdevielle@liftop.fr
Départements :
09-31-32-33-40-47-64-65-82

12  **Sébastien FOSSÉ**
06 30 42 58 27
s.fosse@liftop.fr
Départements :
04-05-06-83

1, rue du Tyrol - 44240 La Chapelle Sur Erdre

Siret : 383 463 114 00041 - RCS Nantes - Code APE : 4669 B - TVA intracommunautaire : FR 06 383 463 114

Depuis 1991,
LIFTOP développe sa gamme de solutions
d'aide à la manutention et accompagne les
entreprises pour aménager les postes de
travail et optimiser la productivité.

NOS OBJECTIFS



Réduire les risques de TMS*

Renforcer la sécurité

Améliorer le confort au travail

Maintenir la productivité

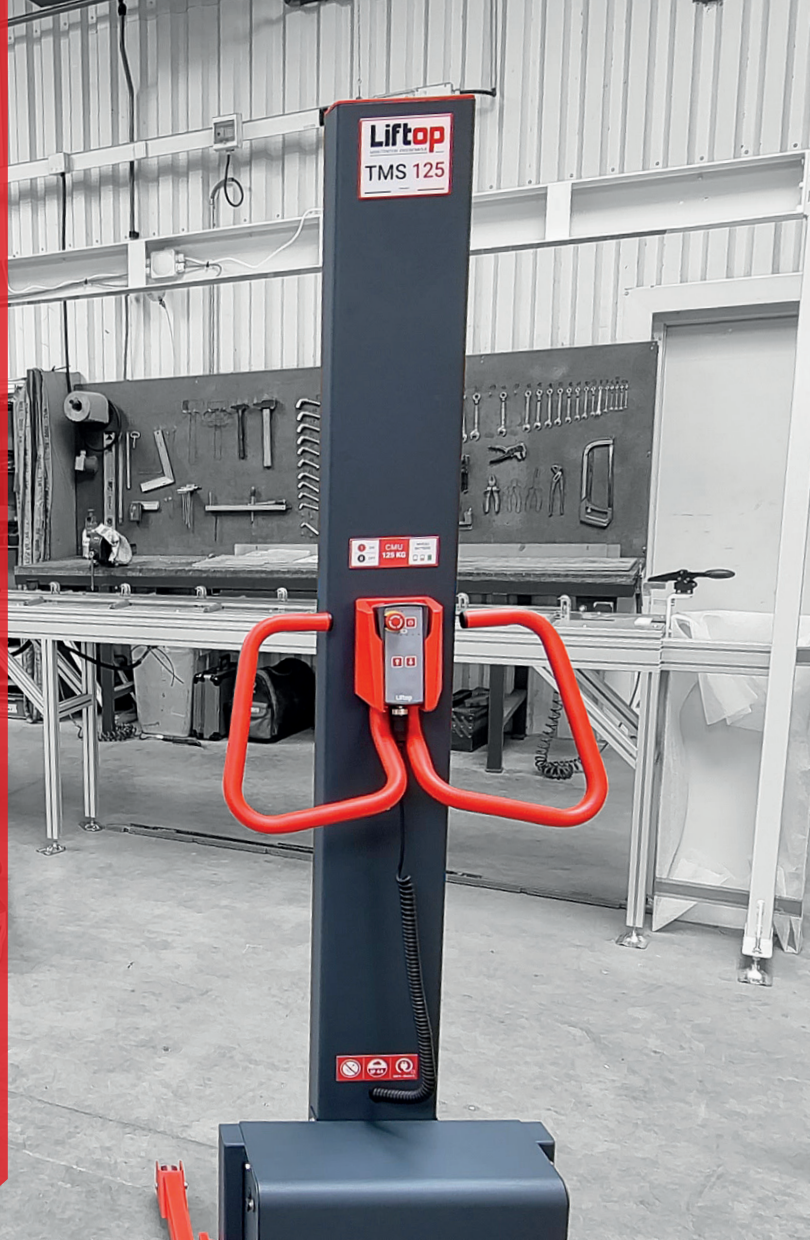

*Troubles Musculo-squelettiques

Rejoignez nous :



Rejoignez-nous sur YouTube
et découvrez de nombreuses
vidéos de nos solutions en
applications.



Rejoignez-nous sur LinkedIn
et découvrez toute notre
actualité.