

# HERSES ROTATIVES FIXES





### HIGH STRENGTH STEEL

Toutes les machines Alpego utilisent **les meilleurs des aciers afin de réduire le poids et augmenter les prestations de travail**, optimisant ainsi les consommations et la rentabilité. Cela a un impact énorme sur le développement durable.

**NOUS AVONS MIS EN PLACE UN PROCESS COMPLET CAR AVOIR LE MEILLEUR ACIER NE SUFFIT PAS.**



### ECO PAINTING

Un système unique en son genre en Europe, qui permet à **chaque pièce d'être peinte avec le process le mieux adapté et dans le respect de l'environnement**. Les peintures utilisées sont à base d'eau ou de poudre et **ne produisent pas de SOV** (Solvant organique volatil).

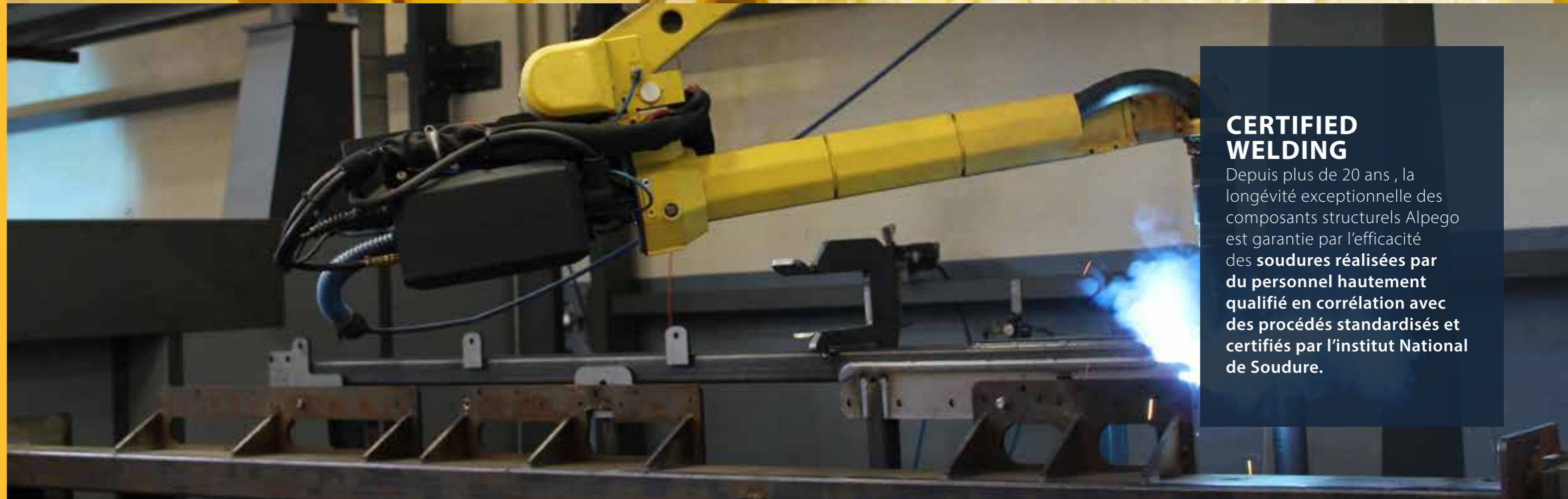

### CERTIFIED WELDING

Depuis plus de 20 ans, la longévité exceptionnelle des composants structurels Alpego est garantie par l'efficacité des **soudures réalisées par du personnel hautement qualifié en corrélation avec des procédés standardisés et certifiés par l'institut National de Soudure**.

L'autocollant "ALPEGO INSIDE", présent sur toutes les machines, certifie la très **haute qualité** des machines Alpego. Une combinaison de **matériaux de première qualité**, d'un procédé de **peinture écoresponsable** et d'une **soudure certifiée** qui garantissent une **longévité exceptionnelle dans le temps**.

# Une gamme complète pour toutes les exigences

Trois mécaniques pour une gamme complète jusqu'à 4m

Les herse rotatives sont depuis des années les machines professionnelles les plus polyvalentes pour le travail du sol grâce à leur adaptation aux différents types de terrains et de situations.

De plus leur capacité à être combinées avec un semoir en font une solution avantageuse dans le domaine du semis.

## BA

CV 35-100  
Pag. 14



## BV

CV 60-140  
Pag. 16



## RMT

CV 95-200  
Pag. 19



## RTEK

CV 120-250  
Pag. 20



## BE

CV 75-120  
Pag. 17



## BG

CV 85-160  
Pag. 18



## RMAX

CV 160-320  
Pag. 21



## SFERA

La mécanique à roulements à billes est montée sur une large gamme de herse de taille allant jusqu'à 4 mètres. Disponible en 2 variantes structurales, elle offre d'excellentes performances avec un poids réduit. Les machines équipées de cette solution sont idéales pour la préparation du lit de semence.

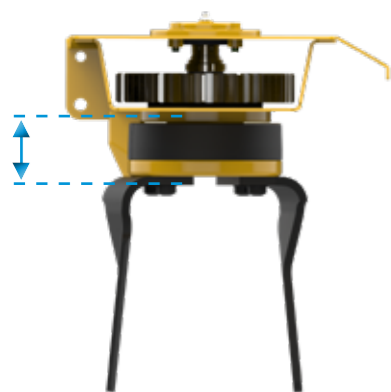

### SFERA

Degagement entre le lamier et le porte-dent **75 mm**

## TWIN FORCE TEK

Le TWIN FORCE TEK breveté, utilisé sur les modèles entreprises, est parfait pour des travaux plus profonds et combinés. Les machines dotées de cette mécanique sont conçues pour des tracteurs de forte puissance.

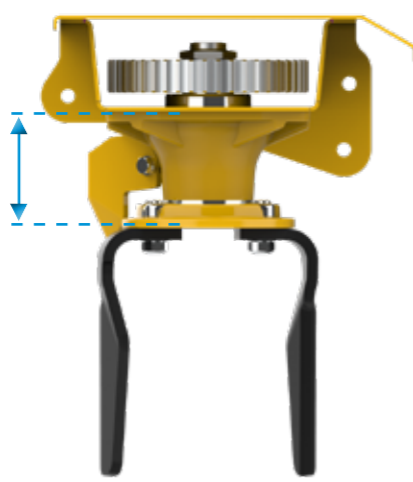

### TWIN FORCE "TEK"

Degagement entre le lamier et le porte-dent **130 mm**

## TWIN FORCE MAX

Le système breveté TWIN FORCE MAX, utilisé sur les modèles premium de la gamme, excelle par ses caractéristiques structurales et assure une fiabilité maximale sur des tracteurs de très forte puissance jusqu'à 320 CV.

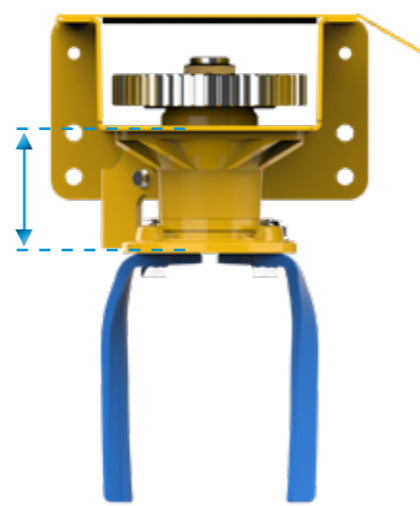

### TWIN FORCE "MAX"

Degagement entre le lamier et le porte-dent **165 mm**

Les herse à roulements à billes Alpego garantissent des prestations élevées tout en maîtrisant le poids pour des puissances allant jusqu'à 160 CV pdf.

Les caractéristiques de cette mécanique sont :

- 1) Arbre avec traitement de surface
- 2) Double roulements à billes en ligne
- 3) Roulement supérieur aligné sur la vasque
- 4) Graisseur supérieur pour garantir la lubrification
- 5) Support du rotor vissé
- 6) Protection anti-pierres
- 7) Demi protection des rotors montés sur sellette (en option)
- 8) Labyrinthe anti poussière

La structure entièrement boulonnée, reprise des mécaniques supérieures, facilite l'entretien au cours des longues années.



PRÉSENT SUR LES MODÈLES SUIVANTS :



### DÉPHASAGE DES ROTORS:

Tous les portes dents montés sur nos herse rotatives suivent une séquence précise qui évite les vibrations sur les organes de transmission et réduit la puissance nécessaire à l'entraînement.

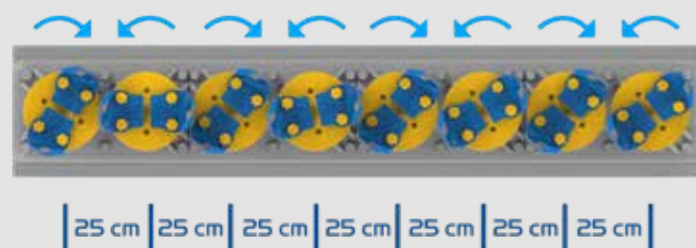

### TYPES DE DENTS:

La dent juste pour chaque exigence. Après des années d'expérience sur le terrain, Alpego a développé une large gamme de dents adaptée à diverses utilisations. La forme spéciale et l'inclinaison garantissent un affinage optimal et une réduction de la puissance nécessaire.



### DENTS DISPONIBLES:

#### DENT LAMINÉE STANDARD



#### DENT LAMINÉE RAPIDE

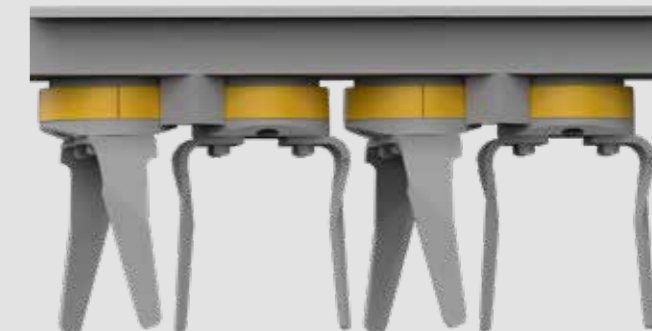

### DEMI PROTECTIONS

Les demi protections, en plus de protéger le rotor de l'usure, améliorent l'affinement et la qualité de travail du sol.

# TWIN FORCE TEK

Polyvalent et performant



Les machines professionnelles Alpego sont équipées de la nouvelle mécanique brevetée TWIN FORCE TEK : chaque paire de rotors est unie par un nouveau support en une seule pièce, ce qui en augmente la solidité. En outre, elles sont équipées de roulements coniques Timken et de pignons cémentés et renforcés, qui garantissent une fiabilité maximale de la transmission, pour des puissances allant jusqu'à 250 CV.

Ces solutions permettent donc d'obtenir des performances exceptionnelles en termes de :

- Profondeur de travail constante et accrue
- Vitesse d'avancement accrue
- Utilisation optimale de la puissance disponible
- Fiabilité maximale et maintenance réduite au minimum

**PRÉSENT SUR LES MODÈLES SUIVANTS :**



RMT



RTEK



**DENTS DISPONIBLES:**

**DENT LAMINÉE  
STANDARD "TEK"**



**DENT FORGÉE  
3 TROUS "TEK"**



**DENT FORGÉE  
RÉSISTANTE À L'USURE  
3 TROUS "TEK"**



**DENT FORGÉE  
RAPIDE 3 TROUS  
PLUS "TEK"**



# TWIN FORCE MAX

Incroyablement résistant



Les machines haut de gamme sont dotées de la mécanique brevetée TWIN FORCE MAX. Cette solution transcende les caractéristiques du TEK grâce à une meilleure lubrification, une structure plus robuste et un meilleur dégagement sous caisson.

Les herses rotatives ainsi équipées atteignent un niveau de performance hors du commun en termes de :

- Augmentation de la profondeur de travail
- Utilisation optimale en conditions extrêmes
- Fiabilité maximale
- Entretien réduit
- Conçues et fabriquées pour exploiter pleinement les tracteurs de très fortes puissances

**PRÉSENT SUR LES MODÈLES SUIVANTS :**



RMAX



**DENTI DISPONIBILI:**

**DENT LAMINÉE  
STANDARD "MAX"**



**DENT FORGÉE  
RÉSISTANTE À L'USURE  
3 TROUS "MAX"**



**DENT FORGÉE  
3 TROUS RAPIDE  
PLUS "MAX"**



# Boîtes de vitesses Alpego

Entièrement conçues  
chez Alpego

## BOITE DE VITESSES

En inversant ou en changeant la paire de pignons, vous disposez d'un nombre important de rapports de rotation des rotors. Cela vous permettra d'optimiser le travail de la herse rotative en fonction des types de terrain, de la vitesse d'avancement et du degré d'affinage recherché.

## BOITE DE VITESSE CS

Boitier 1000 T/min conçu et fabriqué entièrement chez Alpego. L'inversion ou le changement de paire de pignons permet de modifier les régimes de rotation des pignons jusqu'à 500T/min sans aucun risque pour la boîte de vitesses. Les couples coniques à dentures hélicoïdales garantissent une efficacité et une robustesse maximales jusqu'à 320 CV pdf. La grande surface du carter garantie un échange thermique très important.

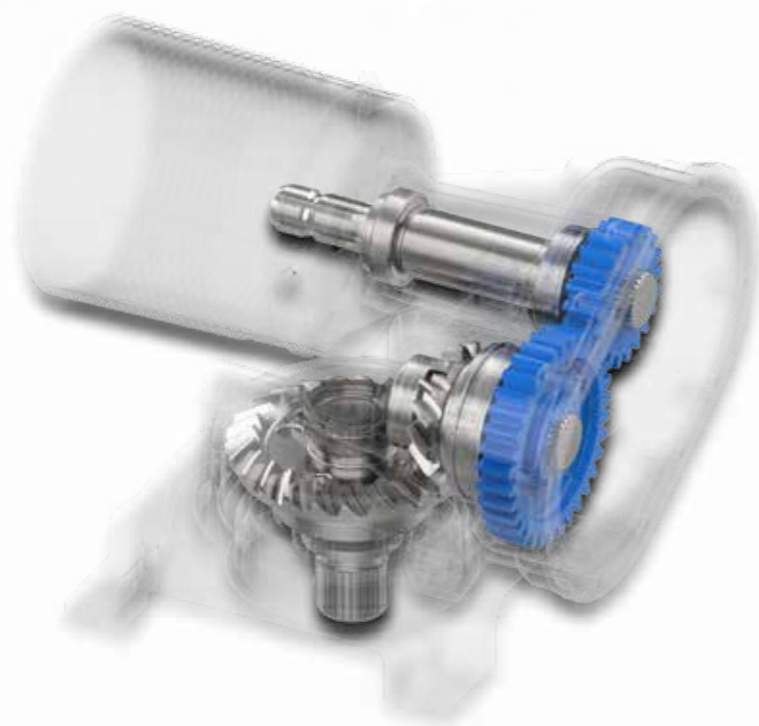

## AUTOLUBRIFICATION

La conception enveloppante des carters internes des boîtiers permet au couple conique de grande dimension d'effectuer une importante autolubrification et, en même temps, de refroidir les composants internes. Cette solution permet aux herse rotatives Alpego de pas avoir besoin de refroidisseur d'huile.

## LUBRIFIANTS ALPEGO

ALPEGO a depuis toujours investi dans la recherche et le développement de lubrifiants aux caractéristiques spécifiques pour l'utilisation de ses propres machines. Grâce à ces solutions, les herse rotatives bénéficient d'une meilleure longévité et d'un fonctionnement optimal des composants mécaniques.

# Les avantages de nos herse rotatives

Herse rotatives fixes  
Rotodent RMT

Les détails qui font la différence

## ROULEAU FLOTTANT MONTÉ SUR PARALLÉLOGRAMME

Avec le système de réglage de profondeur à parallélogramme, le rouleau maintient toujours la même inclinaison, ainsi :

- La barre niveleuse garde toujours la même position
- En combiné avec un semoir, les éléments semeurs gardent une profondeur et une pression identique.

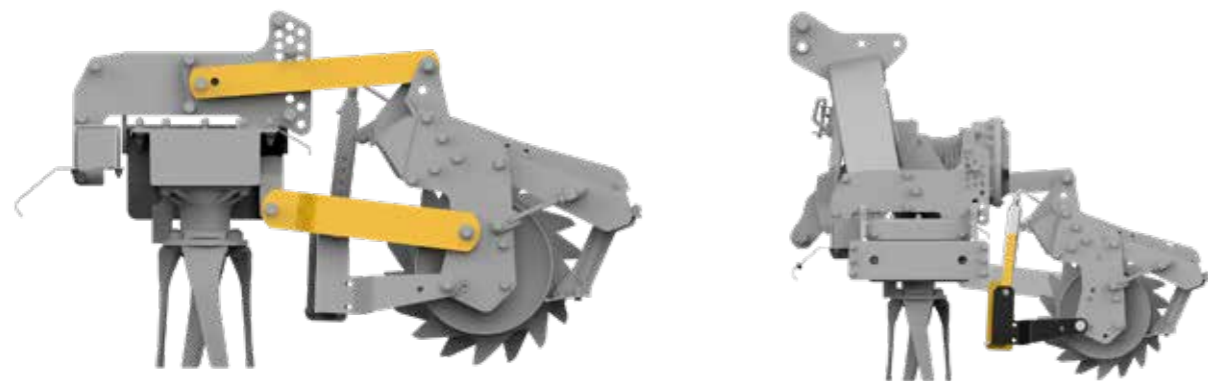

## BARRE NIVELEUSE FIXÉE SUR LE ROULEAU

Cette solution améliore la qualité d'affinage et réduit la puissance nécessaire. En faisant varier la profondeur de travail de la herse rotative, la barre et le rouleau maintiennent constant le nivellement du sol. En bout de champs, elle permet de niveler le terrain résiduel en évitant les éventuelles accumulations.

## DÉMONTAGE RAPIDE DES DENTS

Opération simple, sûre, rapide et sans outil. Le système rapide peut être fourni séparément sous forme de kit, en alternative au système à boulons, ou monté de série offrant ainsi une protection supplémentaire à la coupelle du porte dents.



# BA

Herse rotative fixe  
Jusqu'à 100 CV pdf  
Et largeur jusqu'à 2.20m

La herse rotative BA, légère et compacte, est conçue pour être utilisée avec des tracteurs de petite taille et de faible puissance. Sa petite taille la rend idéale pour les applications horticoles, les vignobles et les vergers.

Herse rotatives fixes  
Rotodent BA

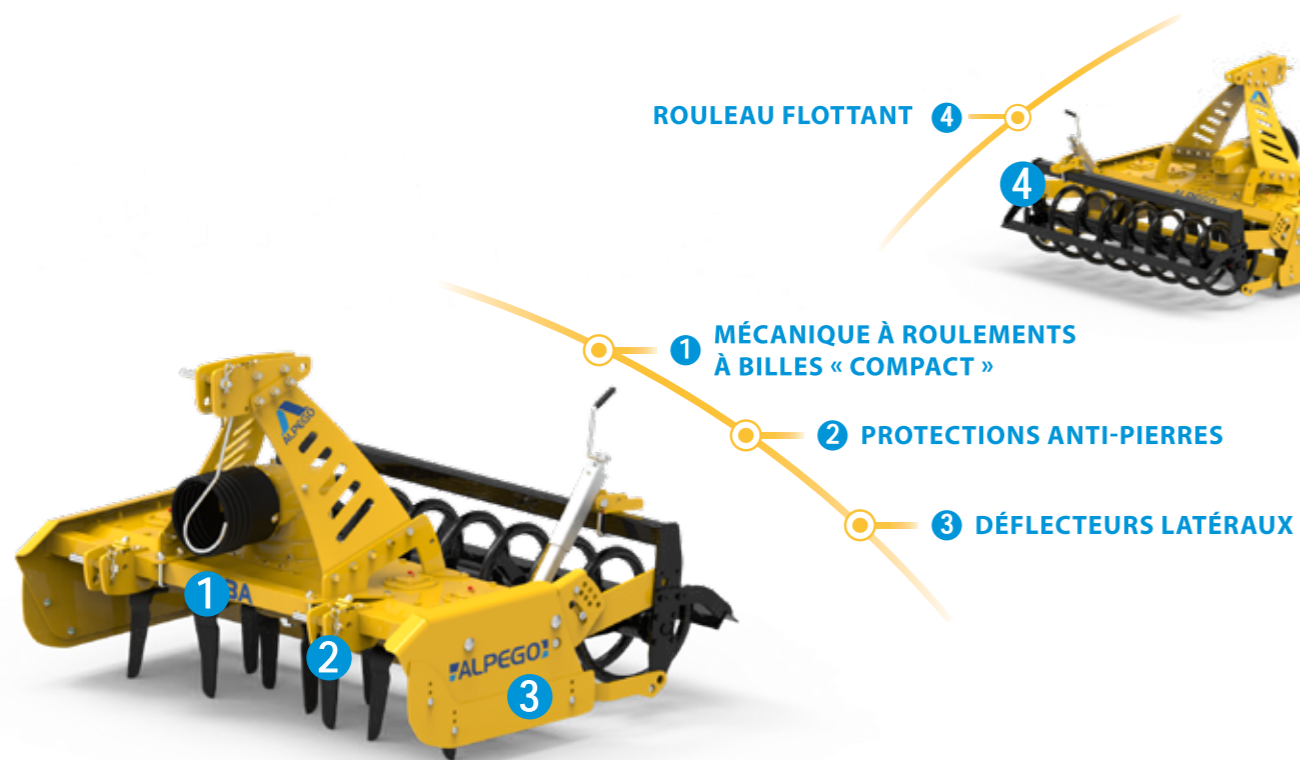

	BA 100	BA 130	BA 150	BA 170	BA 200	BA 220
Largeur de travail (mm)	1035	1270	1505	1740	1975	2210
Largeur de transport (mm)	1075	1310	1545	1780	2015	2250
Puissance (CV)	35-85	40-85	46-85	51-100	57-100	62-100
Profondeur de travail (mm)	190	190	190	190	190	190
Rotors (n°)	4	5	6	7	8	9
Dents (n° droite + n° gauche)	4+4	6+4	6+6	6+8	8+8	10+8
Poids avec rouleau Packer (Kg)	375	420	465	495	540	585
Poids avec rouleau Barre (Kg)	-	-	-	-	-	-
Poids avec rouleau Spirale (Kg)	345	390	435	460	505	545
Poids avec rouleau à Pointes (Kg)	-	-	-	-	-	-

N.B.: Poids avec cardan sécurité à boulon

### 1 MÉCANIQUE À ROULEMENTS À BILLES « COMPACT »

La herse rotative BA est équipée de la mécanique à roulements à billes « Compact » qui conjugue des dimensions et un poids réduits et d'excellentes performances structurales. Une série de protections frontales empêche les pierres de pénétrer et d'endommager les rotors. Les modèles équipés de cette solution sont légers et fiables.

### 2 PROTECTIONS ANTI-PIERRES

Les protections anti-pierres empêchent les corps étrangers de pénétrer et d'endommager les rotors.

### 3 DÉFLECTEURS LATÉRAUX

Déflecteurs latéraux profilés parfaits pour les zones étroites. Mobiles et réglables en hauteur.

### 4 ROULEAU FLOTTANT

Rouleau flottant à réglage rapide, prévu pour accueillir une barre niveleuse (EN OPTION)

### EQUIPEMENT

Attelage tracteur cat. 1°, 2° et 2°N / Boîtier mono vitesse 540 T/min / Cardan à sécurité boulon.



Herse rotative fixe  
Jusqu'à 140 CV pdf  
Et largeur jusqu'à 2 m

La herse rotative BV, compacte et professionnelle, est conçue principalement pour les passages étroits. La boîte de vitesses solide et la structure en acier avec une capacité de charge élevée permettent de la combiner avec le semoir JET-A.

Herse rotative fixe  
Jusqu'à 120 CV pdf  
Et largeur jusqu'à 3.00m

La herse rotative BE, solide et polyvalente, est conçue pour les espaces ouverts et dispose d'une structure en acier avec une capacité de charge élevée ce qui permet de la combiner avec le semoir JET-A.



4 EQUIPEMENT AVEC SEMOIR PNEUMATIQUE JET-A

1 MÉCANIQUE À ROULEMENTS À BILLES

2 DEMI-PROTECTIONS INTÉGRALES DES ROTORS

3 DÉFLECTEURS LATÉRAUX

	BV 140	BV 160	BV 180	BV 205
Largeur de travail (mm)	1361	1596	1831	2066
Largeur de transport (mm)	1385	1620	1855	2090
Puissance (CV)	60-120	70-140	75-140	80-140
Profondeur de travail (mm)	250	250	250	250
Rotors (n°)	5	6	7	8
Dents (n° droite + n° gauche)	4+6	6+6	8+6	8+8
Poids avec rouleau Packer (Kg)	630	705	780	850
Poids avec rouleau Barre (Kg)	610	630	670	735
Poids avec rouleau Spirale (Kg)	-	-	690	755
Poids avec rouleau à Pointes (Kg)	-	-	670	735

N.B.: Poids avec cardan sécurité à boulon

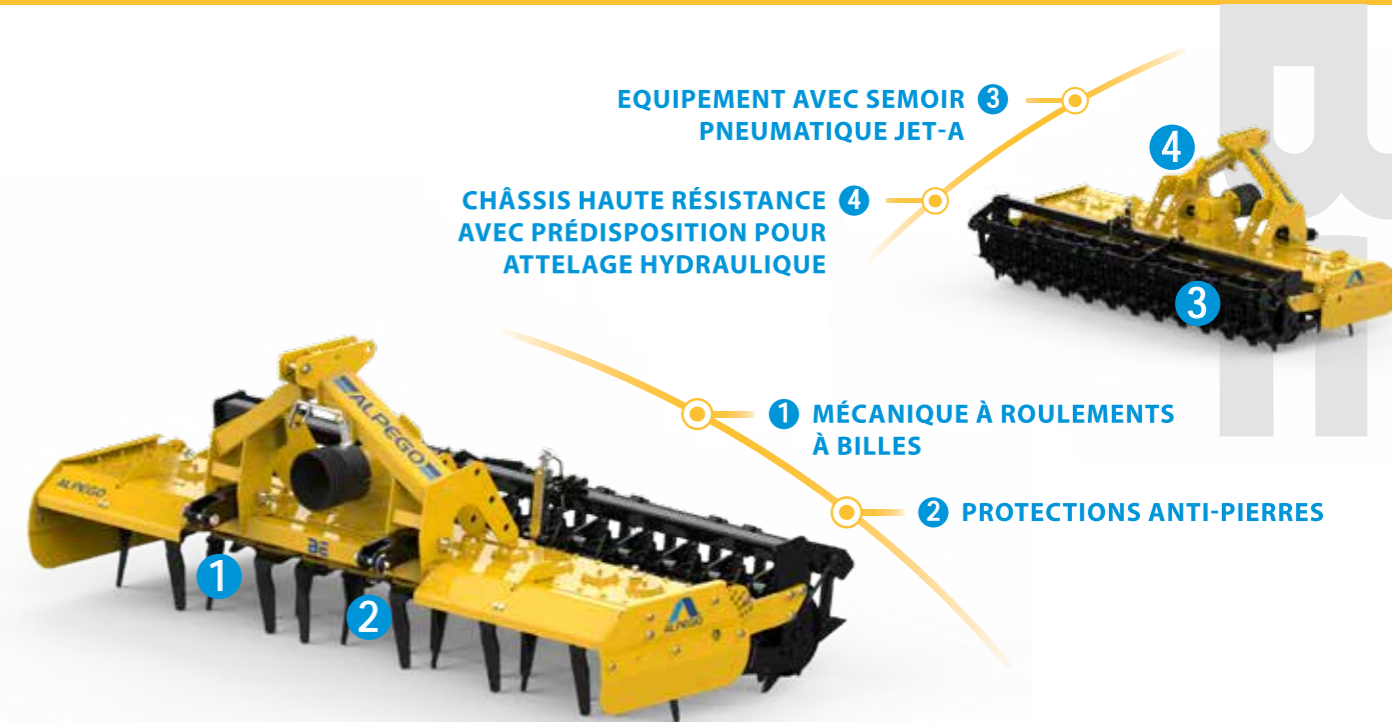

3 EQUIPEMENT AVEC SEMOIR PNEUMATIQUE JET-A

4 CHÂSSIS HAUTE RÉSISTANCE AVEC PRÉDISPOSITION POUR ATTELAGE HYDRAULIQUE

1 MÉCANIQUE À ROULEMENTS À BILLES

2 PROTECTIONS ANTI-PIERRES

	BE 230	BE 250	BE 300
Largeur de travail (mm)	2300	2500	2980
Largeur de transport (mm)	2300	2500	3000
Puissance (CV)	75-120	80-120	85-120
Profondeur de travail (mm)	250	250	250
Rotors (n°)	9	10	12
Dents (n° droite + n° gauche)	8+10	10+10	12+12
Poids avec rouleau Packer (Kg)	890	945	1090
Poids avec rouleau Barre (Kg)	765	815	915
Poids avec rouleau Spirale (Kg)	780	845	950
Poids avec rouleau à Pointes (Kg)	775	820	930
Poids avec rouleau Crumb (Kg)	-	980	1125

N.B.: Poids avec cardan sécurité à boulon

### 1 MÉCANIQUE À ROULEMENTS À BILLES

La mécanique à roulements à billes est montée sur une large gamme de herse rotatives et garantit des prestations structurelles optimales pour des puissances allant jusqu'à 140 cv pdf. Equipée de série de protections avant pour éviter aux pierres de rentrer et d'endommager les rotors. Les modèles dotés de cette solution sont parfaits pour la préparation du lit de semence.

### 2 DEMI-PROTECTIONS INTÉGRALES DES ROTORS

Demi-protections des rotors montées sur les portes dents. Leur montage facilite aussi le changement des dents.

### 3 DÉFLECTEURS LATÉRAUX

Les déflecteurs latéraux profilés arrondis parfaits pour les passages étroit comme la vigne, mobiles et réglables en hauteur en 4 positions.

### 4 EQUIPEMENT AVEC SEMOIR PNEUMATIQUE JET-A

La herse rotative permet de manière très simple d'être équipée d'un semoir micro granulaire JET-A.

### EQUIPEMENT

Attelage tracteur cat. 1°, 2° et 2N° / Boîtier mono vitesse 540 T/min / Cardans à sécurité boulon ou cames (OPTION) / Barre niveleuse fixée sur le rouleau / Demi-protections des rotors.

### 1 MÉCANIQUE À ROULEMENTS À BILLES

La mécanique à roulements à billes est montée sur une large gamme de herse rotatives et garantit des prestations structurelles optimales pour des puissances allant jusqu'à 120 cv pdf. Equipée de série de protections avant pour éviter aux pierres de rentrer et d'endommager les rotors. Les modèles dotés de cette solution sont parfaits pour la préparation du lit de semence.

### 2 PROTECTIONS ANTI-PIERRES

Les protections anti-pierres empêchent les corps étrangers de pénétrer et d'endommager les rotors.

### 3 EQUIPEMENT AVEC SEMOIR PNEUMATIQUE JET-A

La herse rotative permet de manière très simple d'être équipée d'un semoir micro granulaire JET-A.

### 4 CHÂSSIS HAUTE RÉSISTANCE AVEC PRÉDISPOSITION POUR ATTELAGE HYDRAULIQUE

La structure en acier autorise une capacité de charge élevée.

### EQUIPEMENT

Attelage tracteur cat. 2°, flottant / Boîtier mono vitesse 540 T/min / Cardan à sécurité boulon / Barre niveleuse fixée sur le rouleau / Demi-protections des rotors.

Herse rotative fixe  
Jusqu'à 160 CV pdf  
Et largeur jusqu'à 3.00m

La herse rotative BG, performante et polyvalente, est conçue essentiellement pour le plein champ. La boîte de vitesses solide et la structure en acier avec une capacité de charge élevée permettent de la combiner avec le semoir JET-M.

Herse rotative fixe  
Jusqu'à 200 CV pdf  
Et largeur jusqu'à 4.00m

La herse rotative professionnelle RMT, équipée de la mécanique spéciale brevetée TWIN FORCE TEK avec roulements à rouleaux coniques, est idéale pour un travail du sol plus profond et en combinaison avec le semoir JET-M.

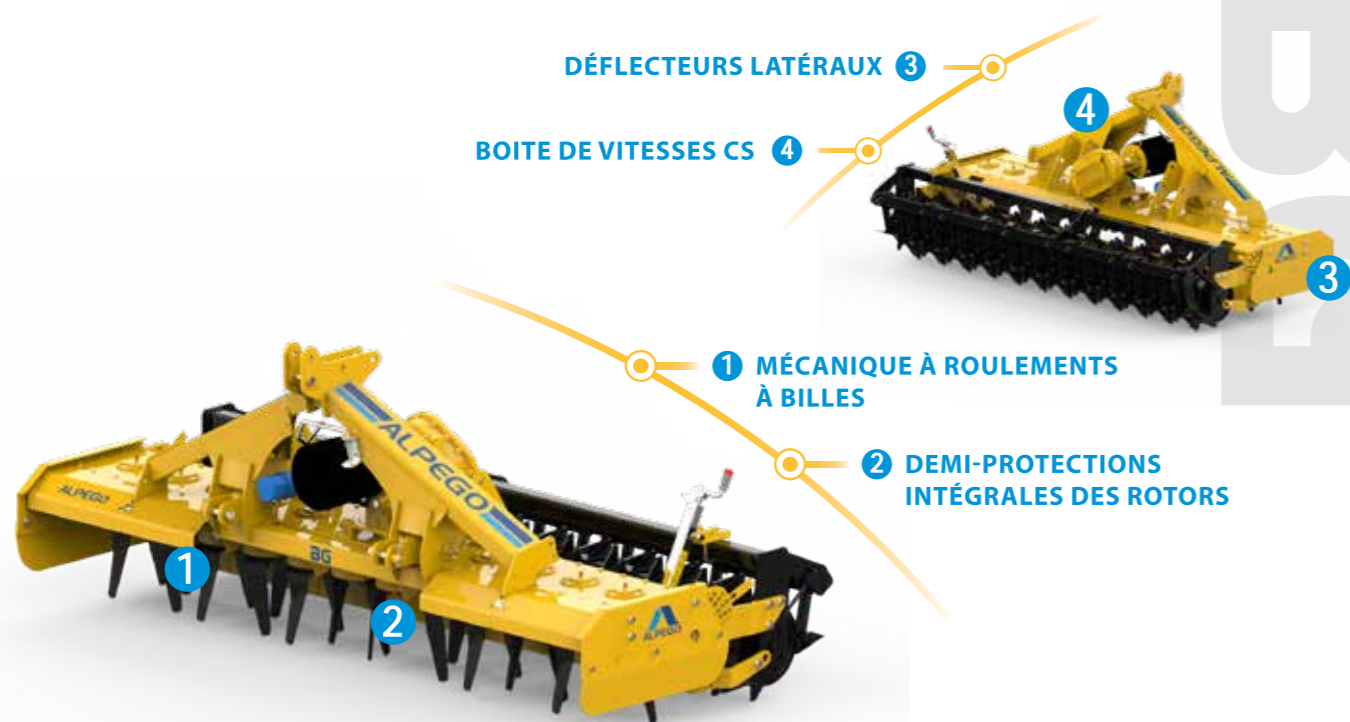

DÉFLECTEURS LATÉRAUX 3

BOITE DE VITESSES CS 4

1 MÉCANIQUE À ROULEMENTS À BILLES

2 DEMI-PROTECTIONS INTÉGRALES DES ROTORS

	BG 250	BG 300
Largeur de travail (mm)	2511	2981
Largeur de transport (mm)	2550	3000
Puissance (CV)	85-160	95-160
Profondeur de travail (mm)	250	250
Rotors (n°)	10	12
Dents (n° droite + n° gauche)	10+10	12+12
Poids avec rouleau Packer (Kg)	1095	1245
Poids avec rouleau Barre (Kg)	965	1070
Poids avec rouleau Spirale (Kg)	995	1105
Poids avec rouleau à Pointes (Kg)	970	1085
Poids avec rouleau Trapèze (Kg)	1130	1280

N.B. : Poids avec cardan sécurité à boulon



ROULEAU FLOTTANT MONTÉ SUR PARALLÉLOGRAMME AVEC BARRE NIVELEUSE 3

CHÂSSIS HAUTE RÉSIDANCE COMBINABLE AVEC SEMOIRS 4



1 MÉCANIQUE TWIN FORCE TEK

2 BOITE DE VITESSES CS

	RMT 300	RMT 350	RMT 400
Largeur de travail (mm)	2933	3403	4024
Largeur de transport (mm)	2995	3465	4086
Puissance (CV)	95-200	105-200	115-200
Profondeur de travail (mm)	280	280	280
Rotors (n°)	12	14	16
Dents (n° droite + n° gauche)	12+12	14+14	16+16
Poids avec rouleau Packer (Kg)	1405	1650	1875
Poids avec rouleau Barre (Kg)	1230	1440	1605
Poids avec rouleau Spirale (Kg)	1265	1485	1655
Poids avec rouleau à Pointes (Kg)	1245	1490	1630
Poids avec rouleau Trapèze (Kg)	1750	1920	2235

N.B. : Poids avec cardan sécurité à boulon

### 1 MÉCANIQUE À ROULEMENTS À BILLES

La mécanique à roulements à billes est montée sur une large gamme de herse rotatives et garantit des prestations structurelles optimales pour des puissances allant jusqu'à 160 CV pdf. Equipée de série de protections avant pour éviter aux pierres de rentrer et d'endommager les rotors. Les modèles dotés de cette solution sont parfaits pour la préparation du lit de semence.

### 2 DEMI-PROTECTIONS INTÉGRALES DES ROTORS

Demi-protections des rotors montées sur les portes dents. Leur montage facilite aussi le changement des dents.

### 3 DÉFLECTEURS LATÉRAUX

Déflecteurs latéraux mobiles profilés. Leur nouveau design favorise un flux de terre optimal vers le rouleau arrière.

### 4 BOITE DE VITESSES CS

Boîtier fabriqué en interne selon les spécifications d'Alpego. Efficacité et solidité du système avec un échange thermique élevé.

### EQUIPEMENT

Attelage tracteur cat. 2° / Boite de vitesses 1000 T/min / Cardans à sécurité boulon ou cames (OPTION) / Barre niveleuse fixée sur le rouleau / Demi-protections des rotors.

### 1 MÉCANIQUE TWIN FORCE TEK

La mécanique brevetée TWIN FORCE TEK, utilisée sur les modèles entreprise, est parfaite pour une utilisation profonde et combiné. Les machines dotées de cette mécanique sont conçues pour des tracteurs de forte puissance.

### 2 BOITE DE VITESSES CS

Boîtier fabriqué en interne selon les spécifications d'Alpego. Efficacité et solidité du système avec un échange thermique élevé.

### 3 ROULEAU FLOTTANT MONTÉ SUR PARALLÉLOGRAMME AVEC BARRE NIVELEUSE

Le rouleau maintient toujours la même inclinaison en variant la profondeur de travail.

### 4 CHÂSSIS HAUTE RÉSIDANCE COMBINABLE AVEC SEMOIRS

La structure en acier autorise une capacité élevée de charge.

### EQUIPEMENT

Attelage tracteur cat. 2° / Boite de vitesses 1000 T/min / Cardans à sécurité boulon ou cames (OPTION) / Barre niveleuse fixée sur le rouleau / Demi-protections des rotors.

Herse rotative fixe  
Jusqu'à 250 CV pdf  
Et largeur jusqu'à 4.00m

La herse rotative professionnelle RTEK est équipée de la mécanique spéciale brevetée TWIN FORCE TEK avec roulements à rouleaux coniques, ce qui la rend particulièrement adaptée aux travaux les plus complexes et à son association avec les semoirs JET-M et JET-X.

Herse rotative fixe  
Jusqu'à 320 CV pdf  
Et largeur jusqu'à 4.00m

La herse rotative hyper professionnelle RMAX est la seule de sa catégorie à disposer de la mécanique spéciale brevetée TWIN FORCE MAX avec roulements à rouleaux coniques et à avoir une structure particulièrement solide. Elle est idéale pour les conditions de travail les plus extrêmes et pour être combiné avec le semoir JET-X, ce qui garantit une fiabilité maximale.

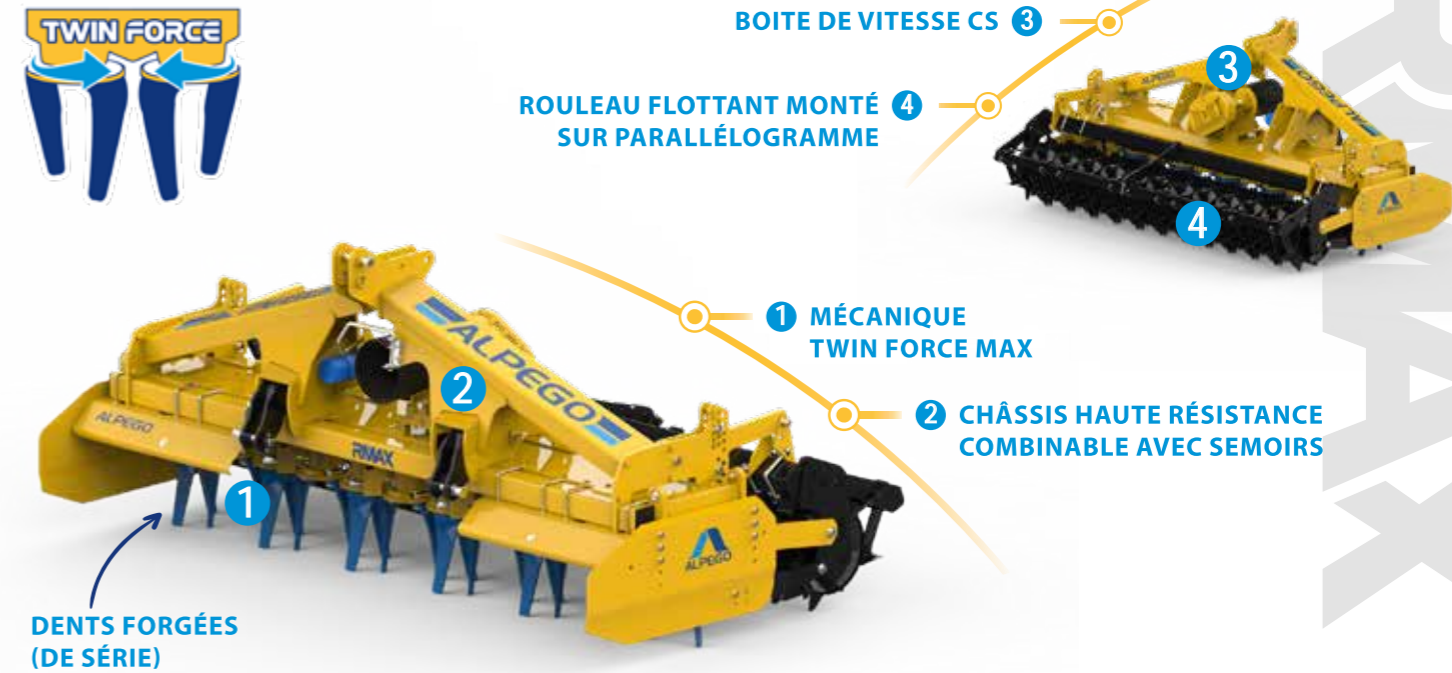
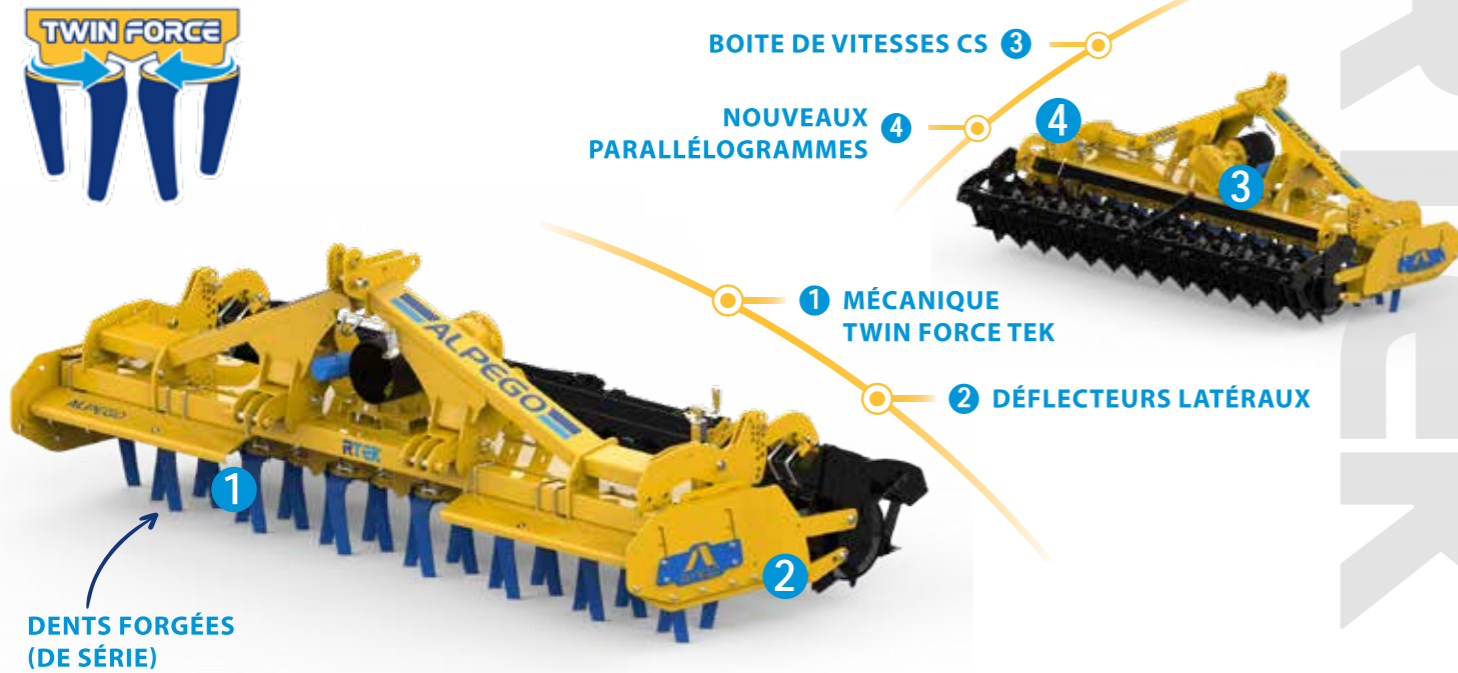

	RTEK 300	RTEK 350	RTEK 400
Largeur de travail (mm)	2933	3403	4023
Largeur de transport (mm)	3003	3473	4093
Puissance (CV)	120-250	130-250	150-250
Profondeur de travail (mm)	280	280	280
Rotors (n°)	12	14	16
Dents (n° droite + n° gauche)	12+12	14+14	16+16
Poids avec rouleau Packer (Kg)	1660	1835	2100
Poids avec rouleau Barre (Kg)	1465	1625	1830
Poids avec rouleau Spirale (Kg)	1490	1670	1880
Poids avec rouleau à Pointes (Kg)	1510	1675	1855
Poids avec rouleau Crumb (Kg)	1775	1980	2240

N.B.: Poids avec cardan sécurité à boulon

	RMAX 300	RMAX 350	RMAX 400
Largeur de travail (mm)	2940	3410	4030
Largeur de transport (mm)	3000	3500	4000
Puissance (CV)	160-320	170-320	180-320
Profondeur de travail (mm)	300	300	300
Rotors (n°)	12	14	16
Dents (n° droite + n° gauche)	12+12	14+14	16+16
Poids avec rouleau Packer (Kg)	1800	2010	2290
Poids avec rouleau Barre (Kg)	1605	1800	2020
Poids avec rouleau Spirale (Kg)	1630	1845	2070
Poids avec rouleau à Pointes (Kg)	1650	1850	2045
Poids avec rouleau Crumb (Kg)	1915	2155	2430

N.B.: Poids avec cardan sécurité automatique à cames

### 1 MÉCANIQUE TWIN FORCE TEK

La mécanique brevetée TWIN FORCE TEK, utilisée sur les modèles entreprise, est parfaite pour une utilisation profonde et combiné. Les machines dotées de cette mécanique sont conçues pour des tracteurs de forte puissance.

### 2 DÉFLECTEURS LATÉRAUX

Déflecteurs latéraux mobiles profilés. Leur nouveau design favorise un flux de terre optimal vers le rouleau arrière.

### 3 BOÎTE DE VITESSES CS

Boîtier fabriqué en interne selon les spécifications d'Alpego. Efficacité et solidité du système avec un échange thermique élevé.

### 4 NOUVEAUX PARALLÉLOGRAMMES

Rouleau flottant monté sur un nouveau parallélogramme avec barre niveleuse.

### EQUIPEMENT

Attelage tracteur cat. 3° / Boîte de vitesses 1000 T/min / Cardans à sécurité boulon ou cames (OPTION) / Dents Forgées / Barre niveleuse fixée sur le rouleau.

### 1 MÉCANIQUE TWIN FORCE MAX

La mécanique brevetée TWIN FORCE MAX, utilisée sur les machines haut de gamme transcende les caractéristiques structurelles et assure une fiabilité maximale sur des tracteurs de très fortes puissances jusqu'à 320 CV pdf.

### 2 CHÂSSIS HAUTE RÉSIDENCE COMBINABLE AVEC SEMOIRS

La structure en acier autorise une capacité élevée de charge.

### 3 BOÎTE DE VITESSE CS

Boîtier fabriqué entièrement chez Alpego. Régime de rotation des rotors de 200 à 500 T/min. Garantie un échange thermique très important.

### 4 ROULEAU FLOTTANT MONTÉ SUR PARALLÉLOGRAMME











Le rouleau maintient toujours la même inclinaison en variant la profondeur de travail.

### EQUIPEMENT

Attelage tracteur cat. 3°, flottant / Boîte de vitesses 1000 T/min / Cardan à sécurité à cames / Dents Forgées / Barre niveleuse fixée sur le rouleau.

# Quel semoir pour quelle herse rotative ?

Choisissez en fonction de vos besoins

	 <p><b>JET-A</b></p> <p>Le semoir pneumatique JET-A est conçu pour répandre avec une grande précision les semences, même de grande taille, les mélanges, les engrais verts et les produits granulés dans les vignobles et les vergers.</p>	 <p><b>JET-M</b></p> <p>Le semoir pneumatique JET-M se caractérise par sa simplicité d'utilisation et sa polyvalence maximale. Il peut travailler avec des tracteurs de 85 à 250 CV.</p>	 <p><b>JET-X</b></p> <p>Le JET-X répond aux derniers standards de l'agriculture de précision. Il peut travailler sur des tracteurs jusqu'à 320 CV.</p>	 <p><b>ASPRO</b></p> <p>La trémie frontale Fertidrill ASPRO à simple doseur est fabriquée entièrement en Inox et offre une solution polyvalente pour le semis ou la fertilisation.</p>
<b>BA</b> 				
<b>BV</b> 				
<b>BE</b> 				
<b>BG</b> 		*Uniquement version FAST		
<b>RMT</b> 				
<b>RTEK</b> 				
<b>RMAX</b> 				

# Herse rotative ou combiné

De herse rotative à combiné, et inversement, en quelques secondes

## JET-M

HERSE ROTATIVE RMT

SEMOIR JET-M + BARRE RUBBER

JET-M + HERSE ROTATIVE + BARRE RUBBER



## JET-X

HERSE ROTATIVE RTEK

SEMOIR JET-X

BARRE RUBBER

JET-X + HERSE ROTATIVE + BARRE RUBBER

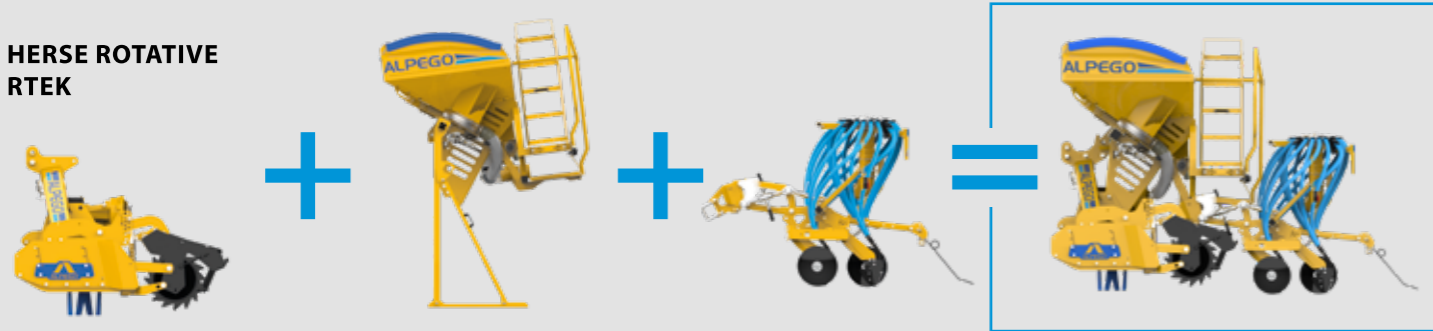

## AS PRO

HERSE ROTATIVE RMAX

TRÉMIE FRONTALE ASPRO

BARRE RUBBER

TRÉMIE FRONTALE + HERSE ROTATIVE + BARRE RUBBER

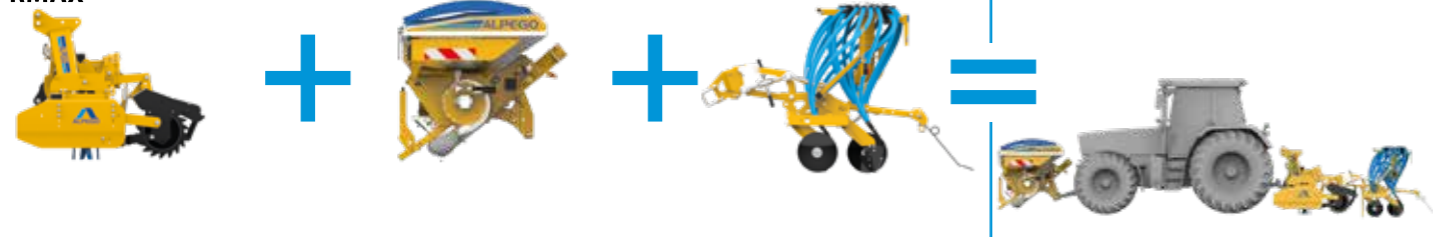

### DÉCROCHAGE RAPIDE DE LA BARRE DE SEMIS ET TÊTE DE DISTRIBUTION

Le retrait de la barre de semis s'effectue en 15 minutes seulement, de manière rapide et en toute sécurité, grâce au système à parallélogrammes à décrochage rapide sur le rouleau (1). La tête de distribution centralisée (2) fixée sur la barre de semis (3), permet d'accélérer les opérations d'accrochage et de décrochage en toute sécurité. Uniquement pour JET-X et AS-PRO



### UNE COMPATIBILITÉ PARFAITE

Interchangeabilité de la barre de semis RUBBER (avec tête de répartition centralisée) entre la herse rotative RTEK ou RMAX et Maratona MG.



# Le choix des accessoires

Le bon accessoire pour chaque situation



Accessoire  
 Standard  
 Non disponible

Accessoires et rouleaux	BA	BV	BE	BG	RMT	RTEK	RMAX
Barre d'affinement	Accessoire	Standard	Standard	Standard	Standard	Standard	Standard
Paire d'effaces traces	Accessoire	Accessoire	Accessoire	Accessoire	Accessoire	Accessoire	Accessoire
Demi protection de rotor	Non disponible	Standard	Standard	Standard	Standard	Standard	Non disponible
Attelage arrière hydraulique	Non disponible	Non disponible	Accessoire	Accessoire	Accessoire	Accessoire	Accessoire
Contrôle hydraulique de profondeur	Non disponible	Accessoire	Accessoire	Accessoire	Accessoire	Accessoire	Accessoire
Réglage hydraulique de la barre niveleuse	Non disponible	Accessoire	Accessoire	Accessoire	Accessoire	Accessoire	Accessoire
Prise de force arrière	Non disponible	Non disponible	Accessoire	Accessoire	Non disponible	Accessoire	Accessoire
Kit dents rapides billes	Non disponible	Non disponible	Non disponible	Accessoire	Non disponible	Non disponible	Non disponible
Kit dents rapides forgées	Non disponible	Non disponible	Non disponible	Accessoire	Accessoire	Accessoire	Accessoire
Kit d'attelage frontal	Non disponible	Non disponible	Non disponible	Accessoire	Accessoire	Non disponible	Non disponible
Kit montage semoir à la volée	Non disponible	Non disponible	Non disponible	Accessoire	Accessoire	Accessoire	Accessoire
Rouleau Packer	Accessoire	Accessoire	Accessoire	Accessoire	Accessoire	Accessoire	Accessoire
Rouleau Barre	Non disponible	Accessoire	Accessoire	Accessoire	Accessoire	Accessoire	Accessoire
Rouleau Spirale	Accessoire	Accessoire	Accessoire	Accessoire	Accessoire	Accessoire	Accessoire
Rouleau à Pointes	Non disponible	Accessoire	Accessoire	Accessoire	Accessoire	Accessoire	Accessoire
Rouleau Trapèze	Non disponible	Non disponible	Non disponible	Non disponible	Accessoire	Accessoire	Accessoire
Rouleau Rayonneur Caoutchouc	Non disponible	Non disponible	Non disponible	Non disponible	Non disponible	Accessoire	Accessoire
Rouleau Crumb	Non disponible	Non disponible	Non disponible	Accessoire	Accessoire	Accessoire	Accessoire

# Le choix du rouleau

Pour un travail du sol parfait



## ROULEAU PACKER

Le rouleau PACKER est le rouleau polyvalent par excellence. Il offre un rappuyage intégral sur toute la surface. Le rouleau packer peut aussi bien travailler en solo qu'en combiné, sa polyvalence l'autorise à travailler sur des sols légers, argileux, limoneux, secs ou humides. (Ø 480 mm, 520 mm et 570 mm)



## ROULEAU BARRE

Le rouleau BARRE est parfait pour les terrains secs et de densité moyenne. Le rouleau est doté d'une structure à barres qui garantissent un réappui optimal (Ø 420 mm et 520 mm).



## ROULEAU SPIRALE

Le rouleau SPIRALE permet de créer un lit de semence à la fois soufflé et porteur. Il convient bien aux terrains moyens et légers. (Ø 450 mm et 520 mm)



## ROULEAU À POINTES

Le rouleau à POINTES est très polyvalent. Il permet un travail en conditions très humides et sur les sols collants. (Ø 480 mm et 560 mm).



## ROULEAU EN CAOUTCHOUC

Rouleau pourvu de crêtes en caoutchouc espacées par des anneaux en plastique et disponible avec un espacement de 12,5 et 15 cm. Spécialement conçu pour les sols humides, argileux et collants, il garantit toujours le roulement. Déconseillé sur les terrains caillouteux (Ø 500 mm et 590 mm).



## ROULEAU TRAPÈZE

Le rouleau TRAPÈZE intègre des billes en fonte crantées espacées de 12,5cm ou 15 cm en fonction de l'écartement des éléments semeurs. Très apprécié par les utilisateurs aussi bien en solo qu'en combiné. Il est parfaitement adapté à tous les temps secs ou humides et tous les types de terrain y compris avec beaucoup de cailloux. (Ø 505 mm)



## ROULEAU CRUMB

Le rouleau CRUMB est adapté pour le travail des terrains friable, mais aussi lourdes et humides. Il permet un bon mélange et un bon rappui avant le semis. (Ø 480 et 560 mm)

### HERSES ROTATIVES REPLIABLES

120 - 500 CV



### HERSES ROTATIVES FIXES

35 - 320 CV



### DÉCOMPACTEURS

75 - 600 CV



### FRAISES ROTATIVES ET ENFOUSSEURS DE PIERRES

65 - 430 CV



### SEMOIRS

85 - 320 CV



### TRÉMIES FRONTALES

120 - 500 CV



### DÉCHAUMEURS

120 - 300 CV



### BROYEURS

40-220 CV

