

SIGMA
MACHINERY

Spécialiste en sous-traitance industrielle

SIGMA MACHINERY CO.,LTD.

Presentation de l'entreprise

SIGMA MACHINERY est le spécialiste de la sous-traitance pour la fabrication de tous types de pièces mécaniques, usinage CNC, découpe fil, découpe laser, activité pliage & tôlerie, emboutissage, décolletage, fabrication de moule, rectification, soudure et mécano soudure, chaudronnerie usinée



Le spécialiste en sous-traitance

Contactez nous via notre site internet :

www.sigmamachinery.co.th ou par email :

sales@sigmamachinery.co.th (anglais et Thai)

cedric@sigmamachinery.co.th (Français, anglais, Thai)

Presentation de l'entreprise

Avec une maîtrise de l'ensemble des chaînes de valeur métier par domaine d'activité, SIGMA MACHINERY s'affirme comme un véritable partenaire auprès de ses clients.

SIGMA MACHINERY propose une réelle collaboration active. La formalisation du cahier des charges, la livraison des pièces fabriquées dans le respect rigoureux des programmes de livraison.

Un savoir-faire industriel et une expertise technique permettent à SIGMA MACHINERY de s'adapter à de nombreux secteurs d'activités et de faire fabriquer avec assurance et qualité.

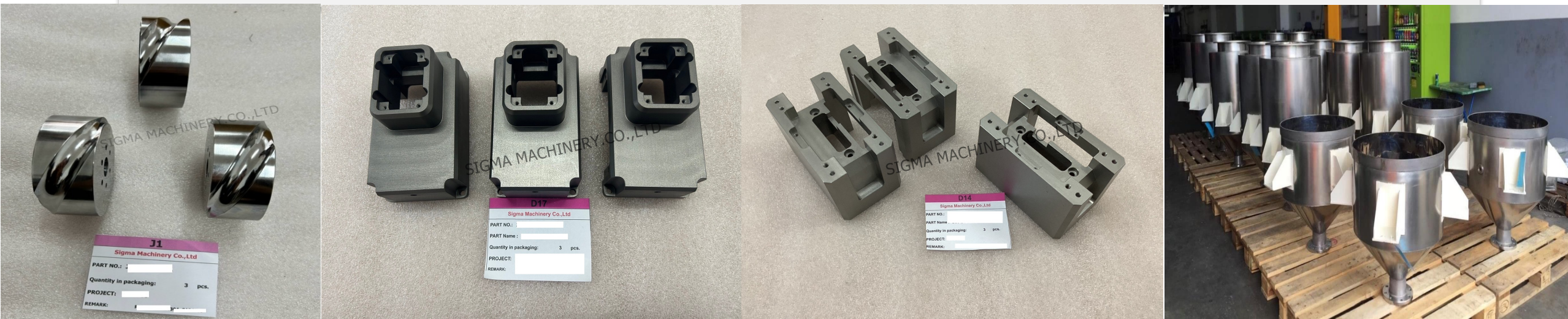

Le spécialiste en sous-traitance

Contactez nous via notre site internet :

www.sigmamachinery.co.th ou par email :

sales@sigmamachinery.co.th (anglais et Thai)

cedric@sigmamachinery.co.th (Français, anglais, Thai)

Presentation de l'entreprise

Travaillant en grande partie pour l'Europe, nos clients sont divers et variés. Bureau d'étude, centre de recherche, entreprise d'usinage, maintenance industrielle, aéronautique, naval, ferroviaire, sport auto, sport moto, machine spéciale, énergie, électronique, médicale, et bien d'autre encore.

Nous proposons également des traitements thermiques, anodisation, peinture, trempe HRC, nitruration, surtec, Chromage, nickelage, galvanisation, phosphatation, brunissage, electro polissage etc...



Le spécialiste en sous-traitance

Contactez nous via notre site internet :

www.sigmamachinery.co.th ou par email :

sales@sigmamachinery.co.th (anglais et Thai)

cedric@sigmamachinery.co.th (Français, anglais, Thai)

Presentation de l'entreprise

SIGMA MACHINERY CO., LTD. a été fondée par Cédric Marc qui est expert en métallurgie.

Monsieur Cédric Marc (ingénieur mécanique) et son équipe suivent avec attention le bon déroulement du procédé de fabrication et sont en contact étroit avec les partenaires.

SIGMA MACHINERY vous propose un véritable accompagnement dans la durée, intervenant dans la définition même de vos besoins en alliant la qualité avec les meilleurs tarifs et les plus courts délais de fabrication.



Le spécialiste en sous-traitance

Contactez nous via notre site internet :

www.sigmamachinery.co.th ou par email :

sales@sigmamachinery.co.th (anglais et Thai)

cedric@sigmamachinery.co.th (Français, anglais, Thai)

Fabrication de pieces diverses

Les fabrications de pieces sont toutes suivies avec attention, la qualité, le respect des délais ainsi que les coûts de fabrication sont nos forces, nos techniciens sont tous de formation industrielle



Le spécialiste en sous-traitance

Contactez nous via notre site internet :

www.sigmamachinery.co.th ou par email :

sales@sigmamachinery.co.th (anglais et Thai)

cedric@sigmamachinery.co.th (Français, anglais, Thai)

Fabrication de pieces diverses

Nous travaillons sans minimum de commande, prototype, petite, moyenne et grande série. Le tout avec les meilleurs délais / coûts de fabrication ainsi que les meilleurs coûts de transport



Le spécialiste en sous-traitance

Contactez nous via notre site internet :

www.sigmamachinery.co.th ou par email :

sales@sigmamachinery.co.th (anglais et Thai)

cedric@sigmamachinery.co.th (Français, anglais, Thai)

Activité USINAGE



Parc machine à disposition : Centres d'usines 3 - 4 - 5 axes
Fraiseuses numériques double colonnes 5 axes
Tours numériques 2 - 3 - 4 axes
Décolleteuses 8 axes



Activité électroérosion

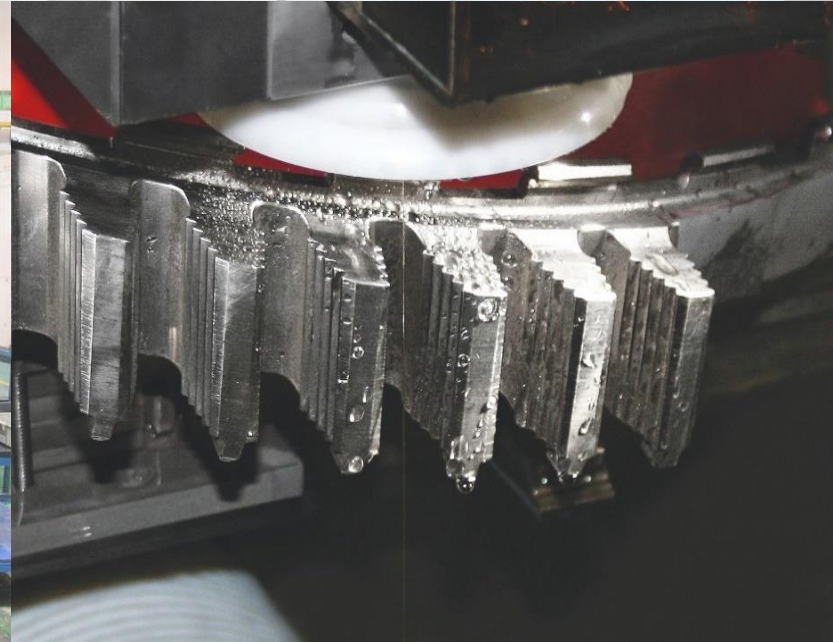
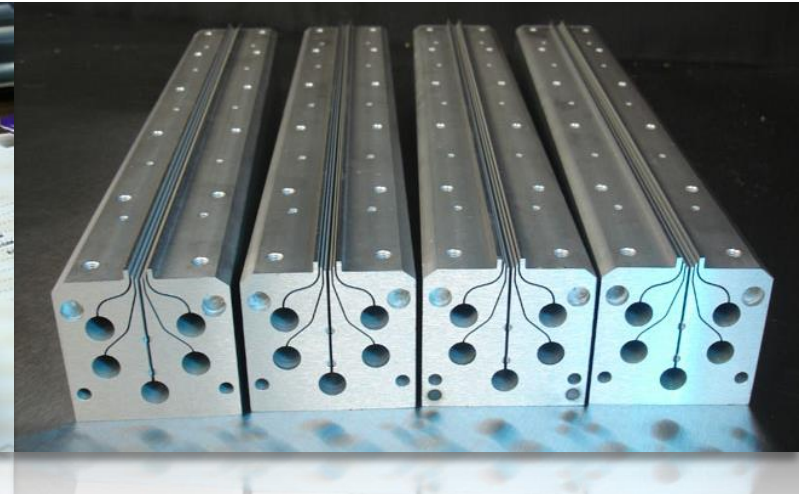
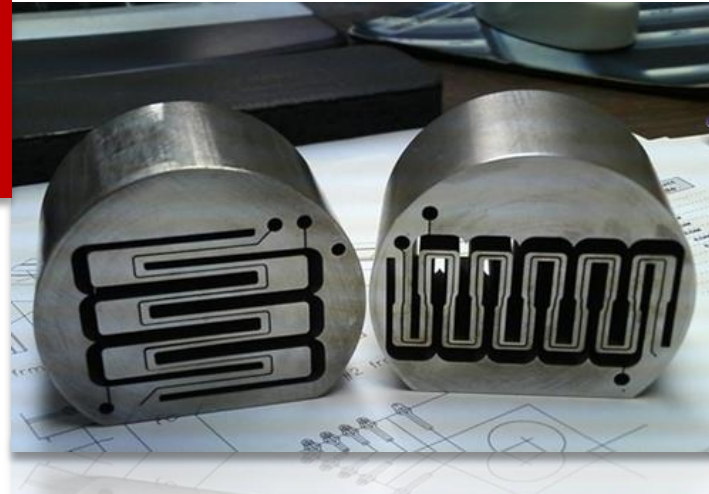

Parc machine à disposition : Électroérosion par enfonçage
Découpe fil
Perçage rapide

Activité Laser



Parc machine à disposition : Plasma et laser Co2

Découpe par jet d'eau

Découpe gaz

Activité pliage et tôlerie



Parc machine à disposition : Presses plieuses de 80 à 1000 Tonnes
Cisailles guillotines
Presses à découper / emboutir

Activité Chaudronnerie et mécanosoudure



Parc machine à disposition : Soudure TIG - MIG - ARC
Rouleuse
Peinture epoxy RAL



Délai et transport



SIGMA MACHINERY traite toutes les demandes de pièces à réaliser avec les délais de fabrication prioritaires aux attentes des clients et s'adapte au choix de livraison souhaité par les clients, c'est-à-dire la possibilité de choisir : FOB – CIF – DAP – DDP

Fret aérien : 2/5 jours vers l'Europe

Fret Maritime : 30/45 jours vers l'Europe

Travaillant avec des partenaires fiables, que ce soit pour le fret aérien (UPS) ou par fret maritime, nous nous assurons de la bonne réception de vos pièces dans les délais.

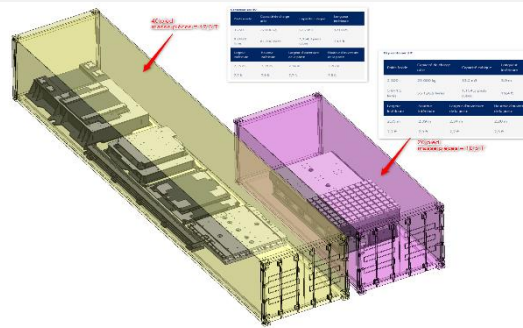

Le spécialiste en sous-traitance

Contactez nous via notre site internet :

www.sigmamachinery.co.th ou par email :

sales@sigmamachinery.co.th (anglais et Thai)

cedric@sigmamachinery.co.th (Français, anglais, Thai)

Consultation et confidentialité

SIGMA MACHINERY traite toutes les demandes de pièces à réaliser

- Nous nous engageons à fournir à nos clients un devis dans les 24/72 heures pour les matériaux standard de type acier – aluminium – inox – POM – PP – PEEK - PTFE
- Nous proposons aux clients qui en ont le besoin, une prestation de dessin industriel en 2D (Autocad) et 3D (Solidworks) qui donnera forme à leurs projets.
- Nous nous engageons via un formulaire ou NDA à garder le secret de vos plans et pièces à réaliser.

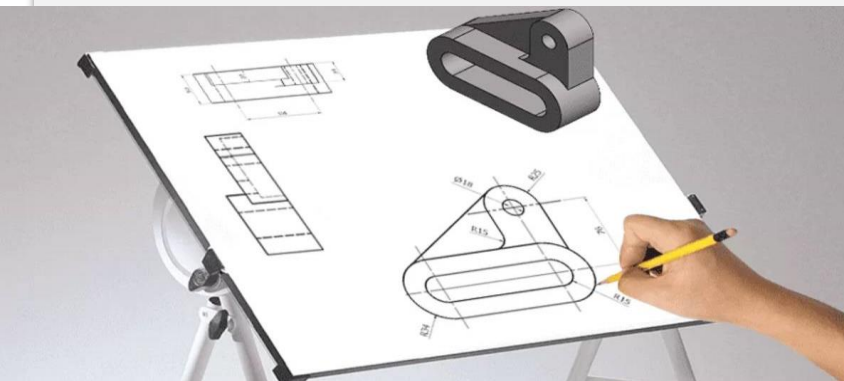

CONFIDENTIAL



Le spécialiste en sous-traitance

Contactez nous via notre site internet :

www.sigmamachinery.co.th ou par email :

sales@sigmamachinery.co.th (anglais et Thai)

cedric@sigmamachinery.co.th (Français, anglais, Thai)

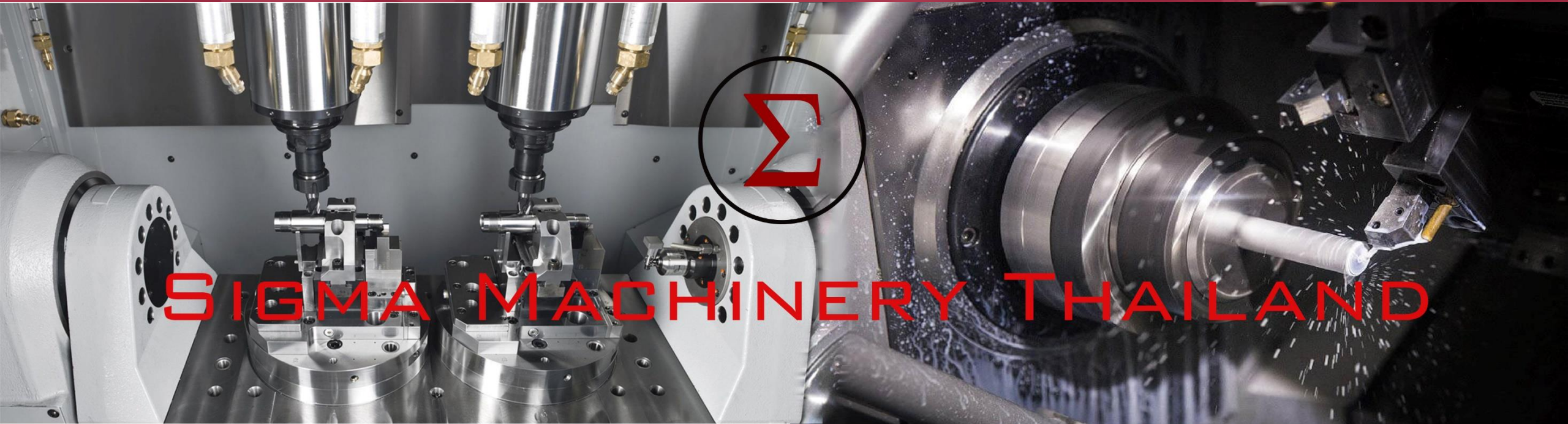

Merci de votre attention

Cedric Marc / Tel : +66 (0) 98 529 27 39 (Français, Anglais, Thai) WhatsApp

Demande de devis : Sales@sigmamachinery.co.th (Email) Commercial France

Email : Sales@sigmamachinery.co.th

Website : www.sigmamachinery.co.th

Head Office

369 Soi Phatthanakan 61, Prawet
Subdistrict, Prawet District, Bangkok
10250, THAILAND