

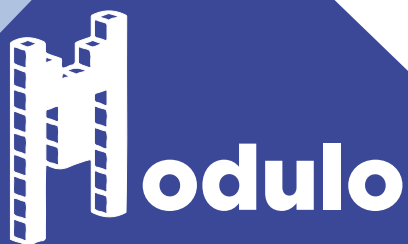

MADE IN FRANCE

**Nouvelle gamme de laverie
entièrement modulaire**



**La laverie qu'il
vous faut !**

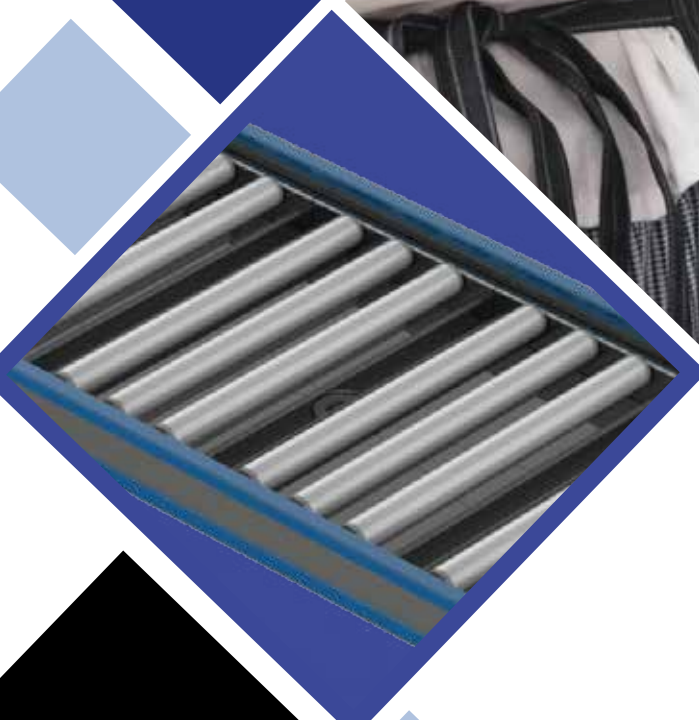

Exclusivité !

**Construction inox avec côtés
et zones de glissement en PEHD**
(polyéthylène haute densité)

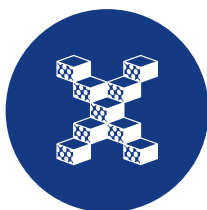

*Nombreuses
configurations
possibles*



*Montage
facile et
intuitif*



*Livraison
rapide*

Nouvelle gamme de tables de glissement à rouleaux

4+
HYGIÈNE
ERGONOMIE
SÉCURITÉ
ÉCONOMIE*
*Développer sans détruire



Combinaisons astucieuses d'éléments standards permettant de s'adapter rapidement à tous vos types de projets.



Fabrication en inox avec côtés en PEHD (polyéthylène haute densité).



Économies de temps à l'installation :

- Montage facile par mâchoires étanches
- Goulottes en V présentes sous chaque table pour un passage rapide et sécurisé du câble de fin de course.

Pourquoi opter pour le PEHD ?



Aucun risque de coupure ni pour les installateurs ni pour les utilisateurs lors du nettoyage.



L'utilisation du PEHD permet une parfaite étanchéité lors du raccordement entre chaque table, qui n'est donc plus à réaliser par l'installateur.



Durable et performant (durée de vie utile de 100 ans).



Grande résistance aux variations de température, à la corrosion, à l'abrasion et à la plupart des acides et solvants.



Incassable : extrêmement résistant aux chocs externes.



Léger : manutention facilitée.



Écologique : matériau recyclable à l'infini avec une faible empreinte environnementale.

Caractéristiques techniques

Cette gamme se compose de tables (droites ou courbées) en inox et en PEHD (Polyéthylène Haute Densité) ainsi que de modules tout inox.

Chaque table est indépendante (1 vidange avec siphon et bonde PVC par table).

Nos tables sont composées d'un socle inox avec une pointe de diamant et évacuation, de rives inox, et de 4 bandes de glissement en PEHD.

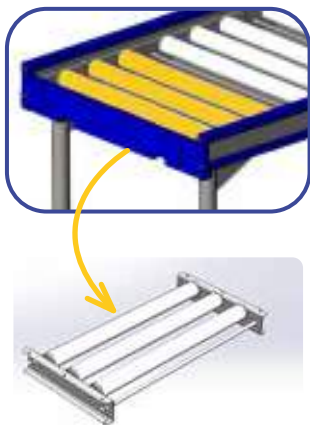
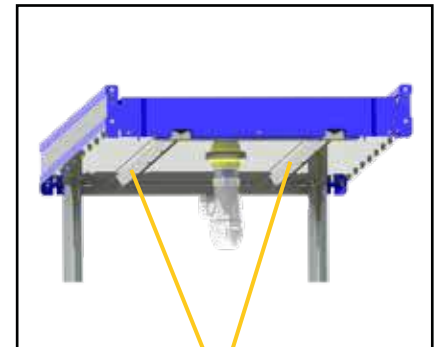
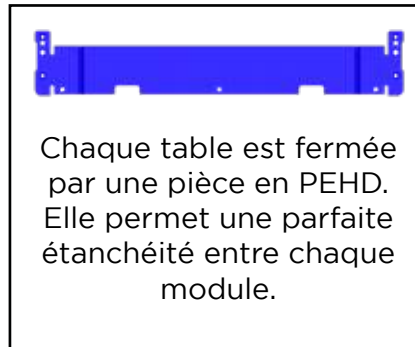
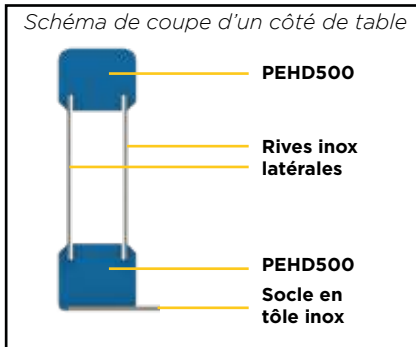

Chaque table est composée d'une série de cadres tout inox amovibles (long 280 mm) équipés chacun de 3 rouleaux PVC.

Cadre 3 rouleaux :

- Faible encombrement : idéal pour le passage en machine à laver
- Léger pour une manutention aisée limitant l'apparition de troubles musculo-squelettiques (TMS).

Toutes nos tables modulo sont équipées de 2 goulettes en forme de V afin de pouvoir y loger à droite ou à gauche le câble électrique de raccordement du fin de course (TLMFC) rapidement et en toute sécurité.



Flashez-moi pour la vidéo de démonstration



Tables droites à rouleaux

Ref.	Longueur (mm)	Nombre de casiers (500x500 mm)	Nombre de cadres inox (long 280 mm avec 3 rouleaux PVC)	Nombre d'arceau piétement livré	Poids (kg)	Prix publics HT 2022 (€)
TLM620	620	1	2	1	18	1 114
TLM900	900	1	3	1	24	1 351
TLM1180	1180	2	4	1	30	1 591
TLM1460	1460	2	5	1	36	1 813
TLM1740	1740	3	6	1	42	2 125
TLM2020	2020	4	7	2	51	2 509

Livrée à plat

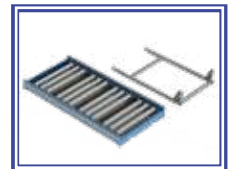
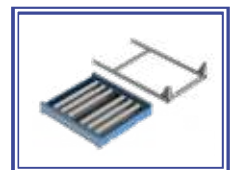

Toutes les tables droites ci-dessus sont livrées à plat avec un seul arceau piétement (sauf TLM2020 / 2 arceaux).



TLM620



TLM1180



TLM2020

- Plateau inox largeur intérieure 550 mm
- Piétement : en tube inox rond Ø 38 mm, monté sur vérins ABS réglables
- Ecoulement au centre avec bonde 40/49
- Rouleaux PVC longueur 500 et Ø 40, axes et billes inox, montés sur cadre avec plis écrasés
- Pieds et cadres en inox, rouleaux PVC, et côtés en PEHD
- Conçues pour le glissement des paniers de 500 x 500 mm
- Hauteur de glissement : 875 mm (réglable sur +/- 15 mm)
- Livrée avec bonde et siphon PVC
- Toutes nos tables modulo sont équipées en standard de goulottes en V permettant le passage du câble en cas de raccordement à une fin de course.

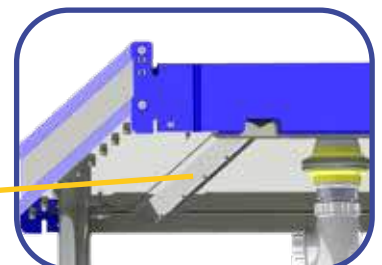

Tables droites à rouleaux avec étagère basse inox à claies incluse

Ref.	Longueur (mm)	Nombre de casiers (500x500 mm)	Nombre de cadres inox (long 280 mm avec 3 rouleaux PVC)	Nombre d'arceau piétement livré	Poids (kg)	Prix publics HT 2022 (€)
TLMEG620	620	1	2	2	23	1 413
TLMEG900	900	1	3	2	30	1 660
TLMEG1180	1180	2	4	2	36	1 910
TLMEG1460	1460	2	5	2	42	2 142
TLMEG1740	1740	3	6	2	48,5	2 464
TLMEG2020	2020	4	7	2	55	2 682

Livrée à plat

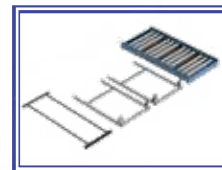

- Livrée avec une étagère basse tout inox à claies
- 2 arceaux piétement avec vérins en ABS inclus



TLMEG620



TLMEG1180



TLMEG2020

Étagère basse inox à claie seule livrée sans arceau*

Ref.	Longueur (mm)	Poids (kg)	Prix publics HT 2022 (€)
EGM620	620	1,5	123
EGM900	900	1,9	133
EGM1180	1180	2,3	143
EGM1460	1460	2,7	153
EGM1740	1740	3,1	163



**Attention : Si la table modulo a un seul piétement arceau, pensez à commander un second piétement TLMARC (voir page 9).*



Tables à rouleaux avec cuve

Ref.	Longueur (mm)	1 cuve 1 plage arrière et 1 dossieret	Nombre d'arceau piétement livré	Poids (kg)	Prix publics HT 2022 (€)
TLMD44	620	1 cuve de 400x400xP250 mm	1	22	1 649
TLMD54	620	1 cuve de 500x400xP250 mm	1	23	1 767



Livré avec un arceau piétement
 (à monter directement sur la table si TLMD44 ou sur la table modulo précédente si TLMD54).



Démonstration

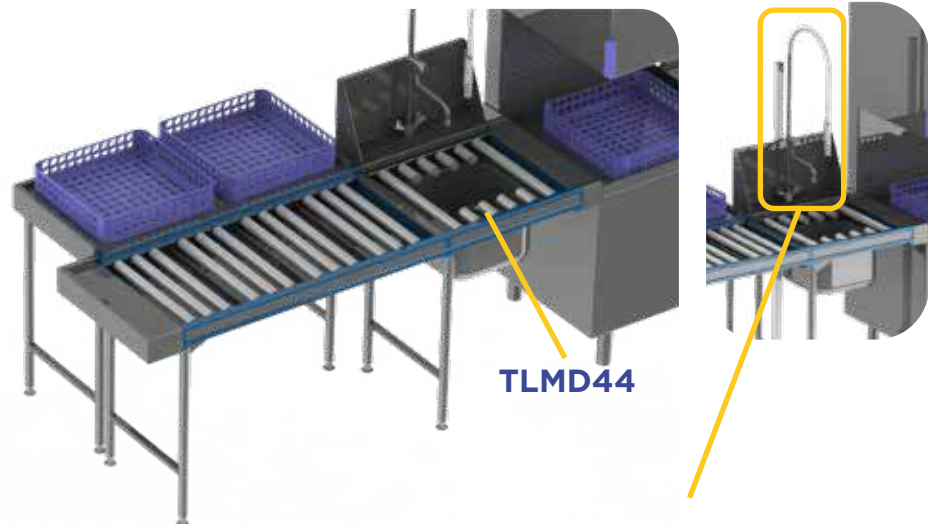

Options disponibles :

**Mât support de douche (ref. OPLMA)
 + douche mélangeuse (ref. PLADMC)**

OPLMA 197 €HT

PLADMC 568 €HT



Courbes à rouleaux

Dans le principe, la conception de la courbe à rouleaux est identique à la table droite. Les pièces en PEHD sont usinées en forme de courbe et contiennent les rives qui suivent la forme.

Les cadres à rouleaux sont spécifiques à ce modèle pour suivre la forme courbée.

Hauteur de glissement : 875 mm

Ref.	Dimensions (mm)	Nombre d'arceau piétement livré	Poids (kg)	Prix publics HT 2022 (€)
TLMA90	900 x 900	1	27	2 669

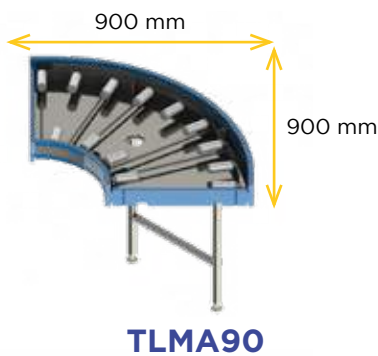

Démonstration

FAIBLE ENCOMBREMENT !

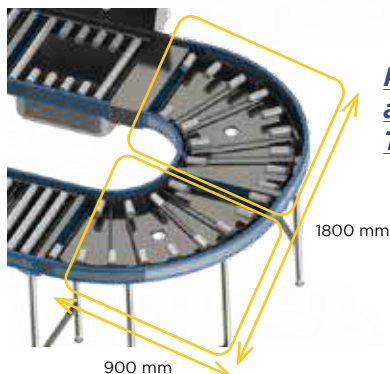
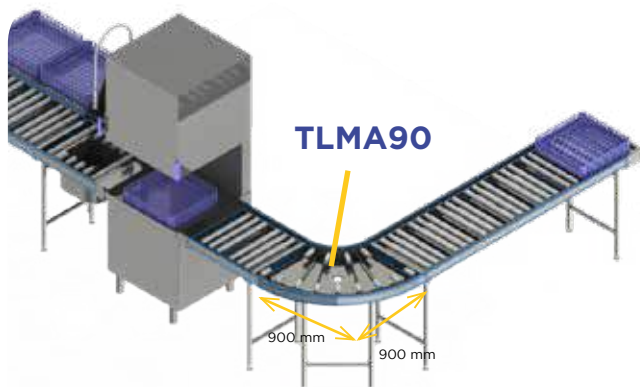

Pour faire une courbe à 180°, jumelez 2 x TLMA90

Module Retour d'angle

Ce module lisse tout inox permet la mise en place en « L » sans modification des tables droites standards s'y accrochant.

Ref.	Dimensions (mm)	Nombre d'arceau piétement livré	Poids (kg)	Prix publics HT 2022 (€)
TLMC	600 x 600 x H 875	1	14	645



TLMC

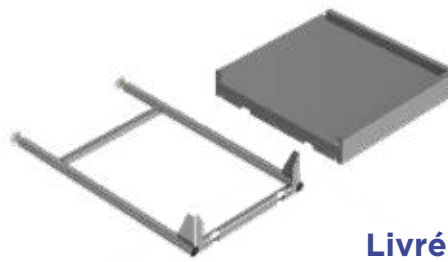

Livré avec un arceau piétement



Démonstration

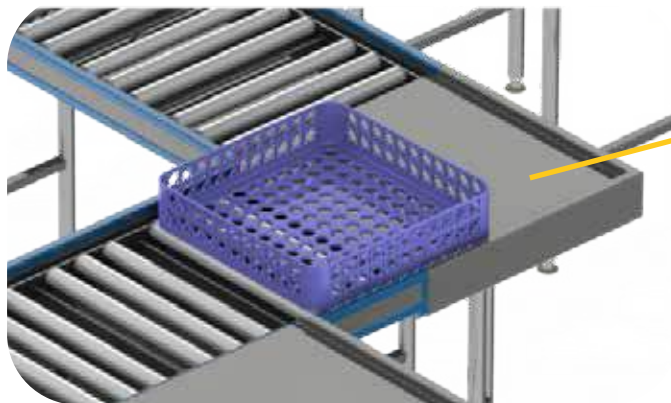

TLMC

ANGLE 90° !



Options et accessoires

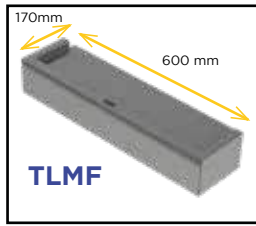

Fermeture de table inox
 Dans le cas de la dernière table, il est nécessaire de la fermer par ce module lisse tout inox.
 Accrochage par vis M5 (fournies).

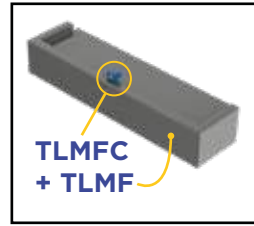

Fin de course à palette

i La fin de course TLMFC doit impérativement s'installer sur une fermeture TLMF existante (à commander en même temps ou à posteriori).



Jonction lisse « rallonge de tables »

Il est parfois nécessaire de rallonger une table pour s'adapter aux exigences de dimensions de chantier. On peut rajouter un module entretoise de la longueur souhaitée (de 80 à 150 mm à préciser à la commande). Montage sans outil par serrage de vis à mains moletée.

i Positionnable n'importe où entre deux tables droites.

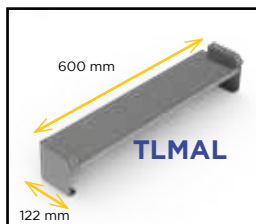

Accroche machine à laver standard

Accrochage par vis M5 (fournies).

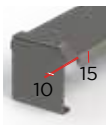

Côte de l'accroche standard

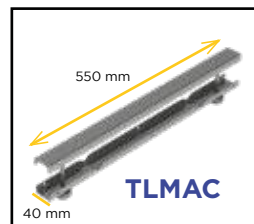

Mâchoire tout inox

Permet d'accrocher 2 tables à rouleaux entre elles. Montage sans outil par serrage de vis à mains moletée.

i A commander impérativement séparément en cas d'achats de 2 tables modulo à raccorder entre elles.



Accroche machine à laver spécifique

i Merci de donner les références de la MAL impérativement à la commande.

Accrochage par vis M5 (fournies).

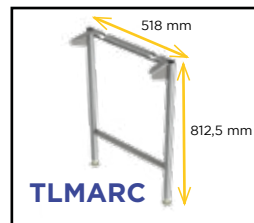

Arceau piétement pour table modulo standard

Pour zone de glissement à 875 mm de HT. Autre hauteur de glissement possible sur-mesure : nous consulter.

i En cas d'ajout d'étagères basses à postériori du chantier ou dans certaines configurations, il faudra parfois commander un arceau seul complémentaire.

Ref.	Dimensions (mm)	Poids (kg)	Prix publics HT 2022 (€)
TLMF	600 x 170	4,6	282
TLMFC	fin de course		269
TLMJ-150	entre 80 et 150	5	281
TLMAC	550 x 40	1,5	94
TLMAL	600 x 122	2,6	181
TLMALS	sur-mesure		181
TLMARC		3	176



Fermeture de table inox TLMF



Tables de dépose pour raccordement latéral sur table modulo à rouleaux standards

En environnement laverie, le bon raccordement entre les tables de dépose et les tables à rouleaux est primordial pour garantir une bonne ergonomie de travail aux utilisateurs et permettre ainsi un glissement optimum des paniers vers l'opérateur.

Nos tables de dépose Modulo sont conçues pour s'adapter parfaitement aux tables à rouleaux de la gamme.

En fonction de votre implantation (avec ou sans muret), nos tables de dépose pourront se raccorder latéralement aux tables à rouleaux.

Merci de fournir impérativement un plan de la configuration de votre projet en cas de commande, afin que nous puissions réaliser les ajustements sur-mesure nécessaires.

Largeur : 550 mm (pour panier 500 x 500 mm) - Autre largeur sur-mesure : nous consulter

Ref.	Désignation Table de dépose	Dimensions du plateau	Nombre d'arceau piètement livré	Prix publics HT 2022 (€)
TLMT-11	pour 2 paniers 500 x 500	L 1150 x P 577 mm	2	994
TLMT-16	pour 3 paniers 500 x 500	L 1650 x P 577 mm	2	1 159
TLMT-21	pour 4 paniers 500 x 500	L 2150 x P 577 mm	3	1 541

TLMT-11 raccordée à une TLM1180 pour glissement latéral des paniers

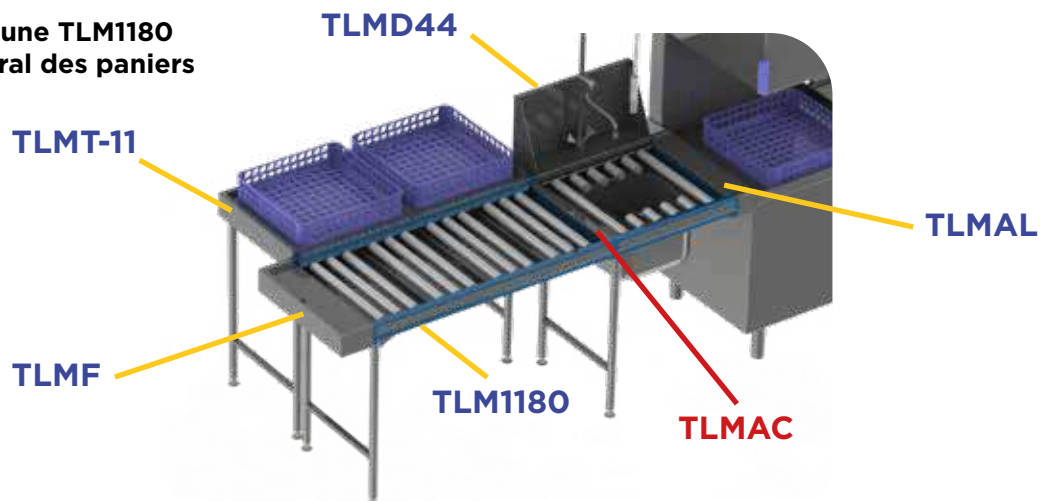

TLMT-16 raccordée à une TLM1740 pour glissement latéral des paniers

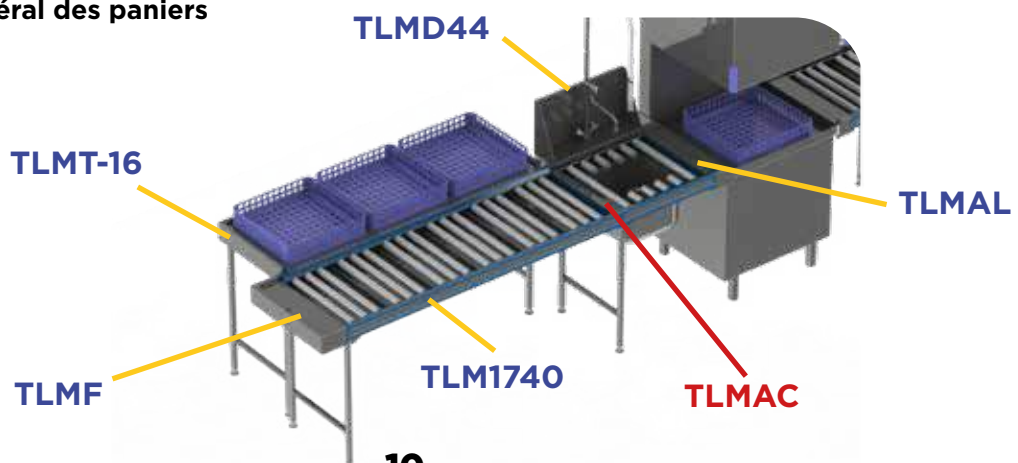

Exemples de réalisations

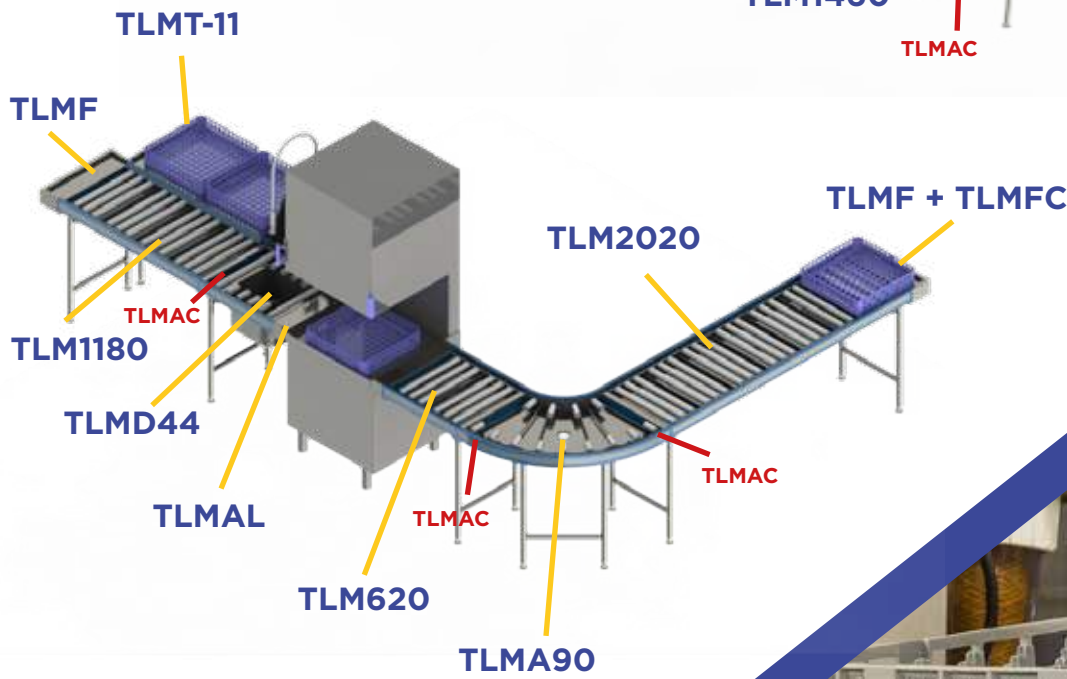
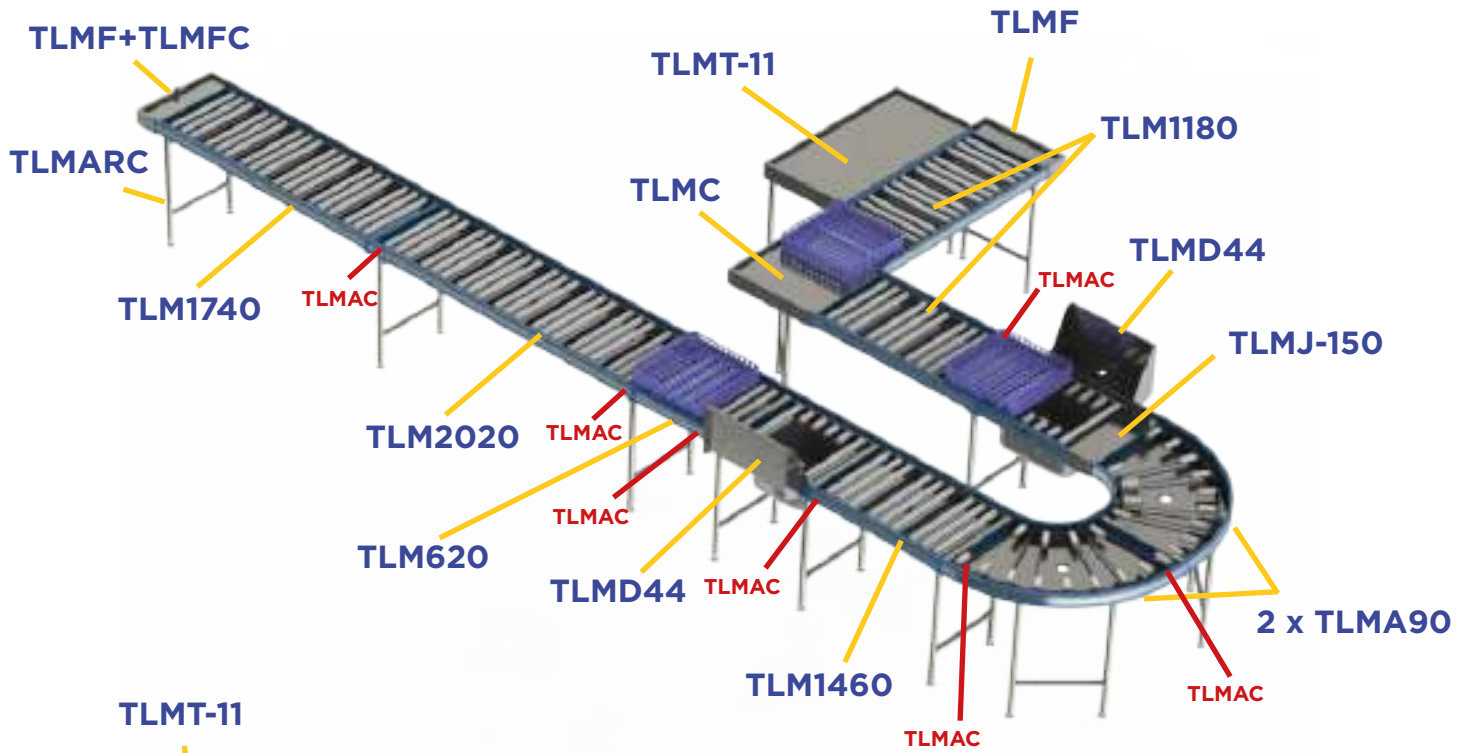



 
MADE IN FRANCE



sofinor@sofinor.com



+33 3 20 10 34 10



**Parc d'activités de la Houssoye
Rue Ambroise Paré
59280 Bois-Grenier
FRANCE**



www.sofinor.com