

**acticycle**

LA NOUVELLE MOBILITÉ ACTIVE

**Fiche Technique**





## CARACTÉRISTIQUES TECHNIQUES 1/3

ARCHITECTURE	ACT 2.1 vae 25km/h		ACT 2.1 speed 45km/h		ACT 2.5 45km/h	
	Longueur	236 cm				
Largeur	92 cm					
Hauteur	153 cm					
Empattement	156 cm					
Garde au sol	15 cm					
Diamètre de braquage	7 m (roue extérieure)					
Masse équipée à vide	100 kg					
Masse maximum en charge	300 kg					
Nombre de places assises	2 Adultes (ou 1 Adultes et 2 enfants)		2 Adultes		2 Adultes	
VERSION PASSAGERS 						
Siège conducteur	Du type baquet avec mousse respirante					
Siège passager	Banquette 1 adulte derrière le conducteur					
Siège passager	En option pour 2 enfants moins de 6 ans derrière le conducteur		-		-	
Rangements	Malle AR d'environ <b>170 litres</b> en 2 parties communicantes séparé par une trappe à clé : coffre inférieur rigide sous clé de 50L+ 120L de coffre souple au-dessus 2 vides poches latéraux					
Cadre	Aluminium riveté / vissé à partir de profilé standard industriel					



## CARACTÉRISTIQUES TECHNIQUES 2/3

EQUIPEMENTS	<b>ACT 2.1 vae</b> 25km/h  <b>ACT 2.1 speed</b> 45km/h		<b>ACT 2.5</b> 45km/h 
<b>Moteurs</b>	Pédalier 250W Du type Effigear/ <b>VALEO</b> Cyclee avec boîte de vitesse interne automatique (ou équivalent)	Pédalier 750W Du type Effigear/ <b>VALEO</b> Cyclee avec boîte de vitesse interne automatique (ou équivalent)	2 moteurs <b>LMX</b> MIC-2000 relié aux roues AR par courroie (1 par côté)
<b>Puissance Totale Installée</b>	VAE - 250 W en continu	750 W (pic à 1200W)	2 x 2 kW (pic à 2 x 2,5kW)
<b>Couple Maximum</b>	130 Nm		180 Nm
<b>Transmission aux roues AR</b>	Boîte de vitesse interne automatique intégré au moteur, avec transmission mécanique par chaîne aux roues AR (du type Effigear ou équivalent)		Transmission hybride/série avec génératrice pédalier <b>CIXI</b> PERS en mode haptique avec pilotage de 2 moteurs reliés aux roues AR par courroie (1 moteur par côté) assurant la fonction différentielle.
<b>Différentiel mécanique aux roues AR</b>	Du type Samagaga (ou équivalent)		Sans
<b>Suspension intégrale</b>	Lame composites AV & AR sans entretien		
<b>Vitesse Maximum</b>	25 km/h avec assistance électrique	45 km/h avec assistance électrique	45 km/h avec assistance électrique
<b>Autonomie avec 1 batterie (2 possible).</b>	60 à 80 kms suivant batterie et relief	40 à 50 kms suivant batterie et relief	60 à 80 kms suivant batterie et relief
<b>Recharge avec Toit Solaire</b>	Sans - intégration future en V2.5	Sans - intégration future en V2.5	80 Wc Solar Cloth ou équivalent
<b>Batteries amovibles.</b>	1 batterie au Lithium-Ion 48V – 1240Wh – 6,5kgs	1 batterie au Lithium-Ion 48V – 1240Wh – 6,5kgs	2 batteries au Lithium-Ion 48V – 2 * 1kW – 2 * 5kgs



## CARACTÉRISTIQUES TECHNIQUES 3/3

EQUIPEMENTS	ACT 2.1 vae 25km/h	ACT 2.1 speed 45km/h	ACT 2.5 45km/h
<b>Roues</b>	4 x 20" avec Jantes renforcés Cargo		
	Pneus 20" - 2,35" renforcé anti-crevaison (type Schwalbe Pick-up ou équivalent)		
<b>Freins AV et AR</b>	Hydraulique du type TEKTRO Augira Twin avec frein de parking intégré (ou équivalent). 1 paire AV + 1 paire AR		
	Disques 180mm		
<b>Eclairage</b>	2 projecteurs AV - avec feux de route		
	2 Feux AR avec feu stop		
	4 Clignotants		
	-	1 éclaircur de plaque	
<b>Extra Lights</b>	-	-	-
<b>Rétroviseurs</b>	2 Extérieurs		
<b>Pare-Brise</b>	Polycarbonate – anti-rayure / anti-reflet	Polycarbonate – anti-rayure / anti-reflet	Polycarbonate – anti-rayure / anti-reflet



EMPRISE AU SOL



**DIMENSIONS**

Extérieures & Intérieures

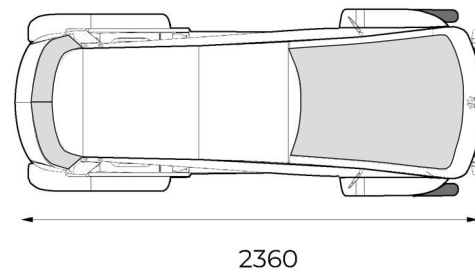
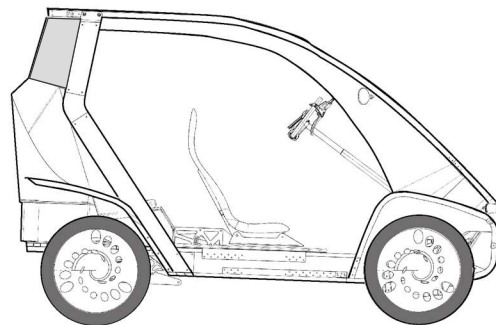
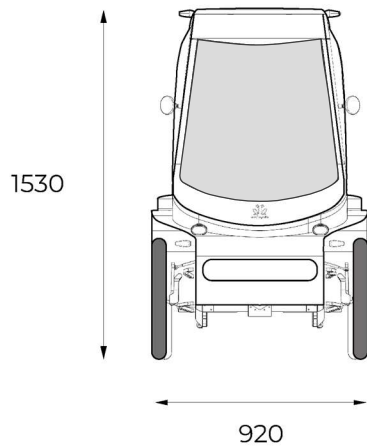

**acticycle**



## DÉTAIL DES ÉQUIPEMENTS



Vitre AR

Coffre souple  
**+120 litres.**

Banquette  
avec trappe  
à clé.  
**50 litres.**

Version passagers biplace avec  
banquette coffres AR.



### Coffres

Le premier coffre en textile vous offre une utilisation simple et rapide, accès Zip. Ce premier espace de 120 L est la zone de stockage la plus large du véhicule.

Un second coffre rigide se situe en dessous de celui-ci avec 60 L de stockage. Ce deuxième espace plus discret ferme à clé et permet de stocker vos affaires en toute sécurité.



**ncticycle**

## TEINTES

couleurs textiles



Gris - Beige



Vert - Beige



Bleu - Beige



Gris - Vert

---

**acticycle**



## TEINTES

couleurs textiles



**Gris - Vert**



**Bleu - Beige**



**Gris - Beige**



**Gris - Vert**



**Vert - Beige**



**acticycle**







CONFIGURER

ACHETER EN LIGNE