

GAMME **MT**

7 & 9 mètres
compacts



Découvrez en réalité
augmentée votre nouvelle
MT à l'aide de votre smartphone.

 **MANITOU**
HANDLING YOUR WORLD

Sécuriser les opérateurs et leur environnement

Manitou s'engage à concevoir des machines qui assurent une sécurité optimale aux utilisateurs.

- **Frein de stationnement**
Frein de stationnement automatique avec aide au démarrage en côte pour éviter tout risque d'accident.
- **Joystick à détection de présence conducteur**
JSM® vous permet de maîtriser la machine, en toute sécurité et sans fatigue. Equipé d'un capteur, il détecte automatiquement la présence de l'opérateur pour autoriser les mouvements et réduit le risque d'accidents.
- **Tableau de bord intuitif et intelligent**
Toutes les commandes sont à portée de main, identifiées à l'aide de pictogrammes et de codes couleurs. L'opérateur est alerté sur sa maintenance, son utilisation, sa sécurité à l'aide de notifications classées par ordre de priorité.
- **Accès au poste de conduite**
L'accès à la cabine a été entièrement repensé. Ergonomique, sans marche, facile d'accès, réduisant la fatigue et sécurisant l'opérateur contre les chutes.
- **Verrouillage d'inclinaison**
Verrouillage de l'inclinaison du tablier pour sécuriser vos manutentions.
- **Blocage automatique essieu arrière**
Système autonome, sécurisant automatiquement la manutention en dévers sans intervention de l'opérateur.
- **Ceinture orange**
Ceinture visible permettant de responsabiliser l'opérateur et d'informer son environnement de travail.

SAFETY PACK

Dispositif qui accompagne et protège le conducteur. Il est informé en temps réel d'une manœuvre qui peut l'exposer à un risque. Il prévient en simultané les équipes sur le chantier du comportement inadapté d'un opérateur et envoie les informations au gestionnaire de flotte. Un outil simple pour acquérir de bons réflexes !

Fiche simplifiée d'utilisation Vidéos de prise main

Reduce Risks vous accompagne dans l'utilisation de nos machines en toute sécurité



Tous nos chariots télescopiques sont connectés en standard !

Solution connectée

Votre chariot télescopique a quelque chose en plus : grâce à la connectivité, vous pouvez suivre son positionnement en temps réel et optimiser le suivi opérationnel de votre matériel.

- **Visualisez en temps réel**
Gérez votre parc à distance et profitez d'une multitude d'informations sur vos machines accessibles sur PC, tablette ou sur votre smartphone.
- **Anticipez les maintenances**
Gagnez du temps : partagez vos alertes directement avec le technicien pour anticiper les pièces et réduire le délai d'intervention.
- **Analysez les performances**
Visualisez les performances de vos machines sous un format graphique, facile à suivre et à interpréter.
- **Protégez votre matériel et contrôlez les accès**
En option, vous pouvez gérer les autorisations de conduite et contrôler l'accès aux opérateurs à vos machines afin de garantir leur sécurité et celle du lieu de travail.



Maintenance
-5%
vs concurrence

Manitou s'engage à réduire votre coût total d'utilisation (TCO)

Tout au long du projet, nous intégrons votre coût total de possession afin de vous offrir une machine performante à coût optimisé.

STOP & START

Le Stop & Start permet de réduire la consommation, les émissions, l'horamètre et les nuisances sonores en automatisant la coupure du moteur lorsque le chariot télescopique est à l'arrêt, sans intervention de l'opérateur (redémarrage automatique sans tourner la clé). Le compteur d'heures est basé sur les heures de travail réelles, espaçant ainsi les maintenances et augmentant significativement la valeur de revente de votre machine.



Sans
ADBLUE



- **Mode éco pour réduire votre consommation**
Le régime moteur est optimisé tout en garantissant des performances élevées. La consommation de carburant et les nuisances sonores sont nettement réduites.
- **Maintenance rapide et simplifiée**
Graissage centralisé, accessibilité facilitée aux éléments de maintenance, consommables (filtres...) communs entre nos produits.
- **Pré-disposition Reviv'oil**
Accès simplifié et sans maintenance, pour effectuer votre dialyse d'huile. Augmentation des intervalles de dialyse, réduction des coûts et du gaspillage d'huile.
- **Régénération moteur active et intelligente**
Contrôle automatique de l'encrassement du moteur. Permet d'espacer les intervalles de régénération parquée.
- **Régulation hydraulique de la ventilation**
«Fan Drive», régulation hydraulique de la ventilation en standard pour un refroidissement optimal du moteur et de la transmission.

Une machine ultra-compacte & manœuvrable

Tout au long du projet, nous intégrons votre coût total d'utilisation



Rayon
de giration
3.33m

Vous bénéficiez d'une machine compacte, facilement manœuvrable qui favorise la réduction de votre TCO !

Idéalement conçue pour la construction et la rénovation urbaine, la gamme possède des caractéristiques exceptionnelles en termes de compacité.

Avec une largeur et une hauteur de 2x2m, elle évolue avec aisance dans les espaces exigus (parcs de matériaux, chantiers urbains ou encombrés, entrées de garage ou parkings souterrains).

9_m Hauteur de travail

3_t Capacité max.

2x2_m Largeur Hauteur

Pont oscillant arrière

Mouvements **Hydrauliques** cumulés

3 modes de direction

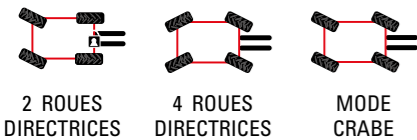

Coût de transport **réduit**

Dimensions optimales pour un chargement transport sécuritaire (Lxlxh).

4,67 x 2 x 2 m

ELINGAGE/ARRIMAGE

Points d'arrimage et d'élingage identifiés et accessibles à l'avant et à l'arrière de la machine.

FOURCHES RABATTABLES

Système d'accroche des fourches au tablier pour gagner en longueur. Déplacements routiers sécurisés.

Accroche simple et rapide

Grâce au tablier Manitou, vous pouvez changer votre accessoire facilement et en quelques secondes.

Verrouillage accessoire sécurisé

Système d'accroche sûr pour toutes vos manutentions.



La gamme **tout terrain**

La conception du châssis, l'importante garde au sol et l'essieu oscillant arrière actif garantissent un excellent comportement sur les sols tout-terrain et dans toutes les conditions météorologiques.



Display intuitif
22 langues



Pictogrammes universels
Pour une prise en main rapide

VISIBILITÉ CABINE



Flashez et découvrez votre future cabine

Fiches d'utilisation simplifiées
Disponibles dans chaque machine

Robustesse de la flèche assurée

Vérin et flexibles à l'intérieur de la flèche pour protéger des chutes de charges.

Capot ultra-résistant aux chocs et aux vibrations.

Blocage automatique **essieu arrière**

Sécurise la manutention en dévers.

Garde au sol **34.5 cm**

Hautes performances tout-terrain.

Souplesse et sécurisation **des mouvements**

Des amortisseurs de mouvements hydrauliques en fin de course, assurent précision et permettent à l'opérateur de se sentir en sécurité.



Pourquoi s'orienter **Compact ?**

Tout dépend de vos chantiers et applications! La gamme compacte représente un excellent compromis pour les clients contraints par des environnements exigeants en recherche de performance et de polyvalence. L'offre idéale pour couvrir vos chantiers de «A à Z», pouvant travailler jusqu'à 2 étages.

L'alliance parfaite entre rentabilité, sécurité, et réduction de votre TCO !



La performance et la polyvalence au service de votre quotidien

Les chariots télescopiques Manitou sont de véritables porte-outils sur lesquels vous accrochez, facilement, l'accessoire validé par Manitou et spécifiquement adapté à votre application.

Tablier fourches flottantes

L'accessoire indispensable pour la manutention de charges palettisées. Les fourches se replient pour faciliter le transport.



Godet de reprise

Ce godet est dédié à toutes les applications BTP pour déplacer du vrac d'une densité maximum de 2100kg/m³.



Panier Nacelle

Accessoire simple et sécurisé pour l'élévation de 3 personnes ou 365kg maximum. Disponible sur MT 930 Access.



Panier Matériaux

Solution efficace et peu coûteuse pour les déplacements de matériaux de façon sécurisée dans tous types d'applications, d'environnement et de météorologie.



Potence 2 crochets

Potence 2 crochets de 70cm et 2,70m pour une bonne adaptation à tous les types de chantiers.



Balayeuse

Solution de nettoyage performante dédiée aux applications non intensives. Existe avec un pulvérisateur d'eau de 120 litres en option.



Godet compact grande capacité
Largeur 2 mètres - 800 litres

Tablier à déplacement latéral
Déplacement latéral des fourches lors de la pose ou dépose des charges.

ECS : EASY CONNECT SYSTEM
En standard, ce système permet en quelques secondes de décompresser la ligne hydraulique accessoires, pour permettre le changement simple et rapide des accessoires hydrauliques.

VERROUILLAGE HYDRAULIQUE
En option, le verrouillage hydraulique permet de changer et de sécuriser un accessoire non hydraulique sans descendre de la machine.

	MT 730 H	MT 930 H	MT 930 HA
Capacité max. (kg)	3000	3000	3000
Déport maximal (m)	4	6,05	6,05
Hauteur de levage max. (m)	6,9	8,85	8,85
Norme moteur	STAGE V	STAGE V	STAGE V
Puissance CH (kW)	75 ch / 55.4 kW	75 ch / 55.4 kW	75 ch / 55.4 kW
Vitesse de déplacement max. (km/h)	24,9	24,9	24,9
Transmission	Hydrostatique	Hydrostatique	Hydrostatique
Poids à vide (avec fourches) (kg)	5880	6550	6550
Largeur hors tout (mm)	1990	1990	1990
Hauteur hors tout (mm)	1997	1997	1997
Longueur au tablier (mm)	4679	4679	4679
Garde au sol (mm)	350	350	350
Rayon de giration extérieur (m)	3.3	3.3	3.3

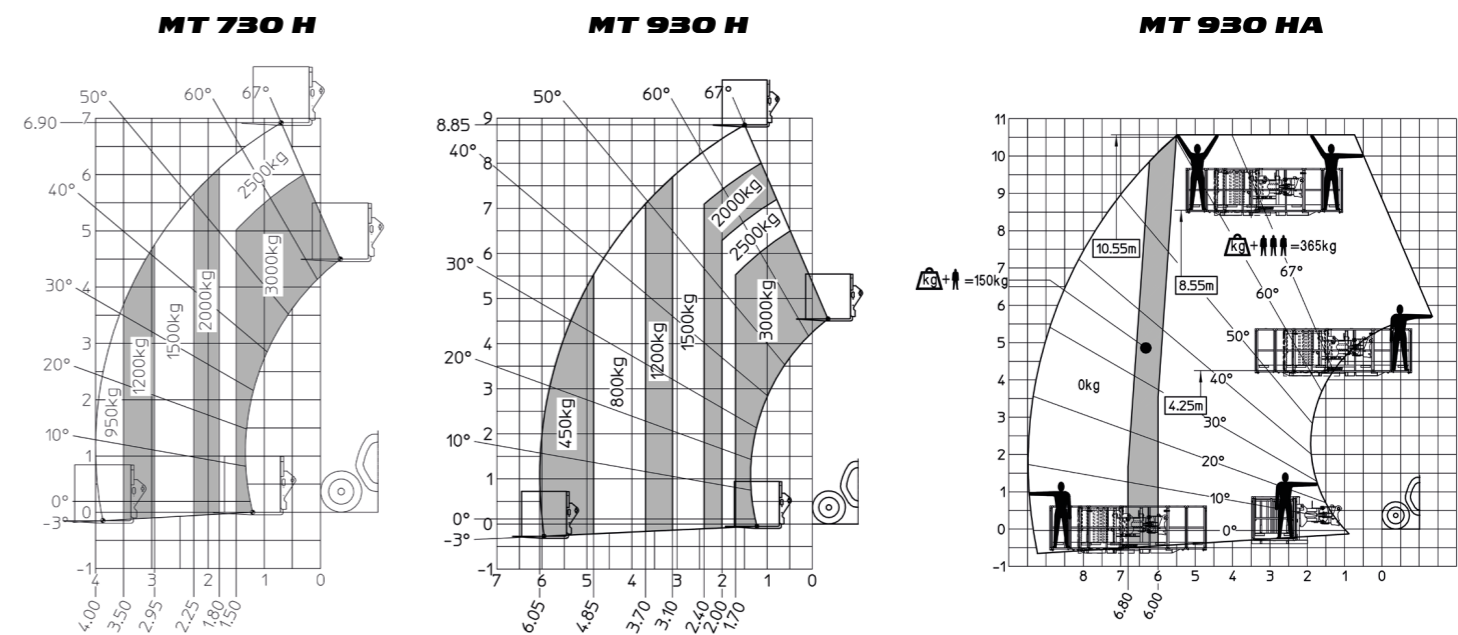

Une solution sur-mesure adaptée à vos besoins

Découvrez une large gamme d'options. Pour avoir accès à toutes les options, demandez conseil à votre contact Manitou.



Gyrophare compact
Optimisez la compacité de vos machines.



Pneus industriels non marquants
Pour un usage en intérieur et sur sols durs.



Version 35 Km/h
Boostez vos performances et vos déplacements sur route.

2 finitions possibles
Manitou vous propose deux niveaux de finition pour répondre à vos besoins.

Standard

Comfort



En tant que gestionnaire de flotte, nous mesurons précisément le TCO et la rentabilité de nos matériels. Nous recherchons des machines polyvalentes et sécuritaires, le tout répondant aux contraintes d'espace du secteur construction.

Votre concessionnaire



Scannez et découvrez plus d'informations sur [manitou.com](https://www.manitou.com)



Cette publication présente le descriptif des versions et possibilités de configuration des produits Manitou qui peuvent différer en équipement. Les équipements présentés dans cette brochure peuvent être de série, en option, ou non disponibles suivant les versions. Manitou se réserve le droit, à tout moment et sans préavis, de modifier les spécifications décrites et représentées. Les spécifications portées n'engagent pas le constructeur. Pour plus de détails, contactez votre concessionnaire Manitou. Document non contractuel. Présentation et visuels des produits non contractuels. Les logos ainsi que l'identité visuelle de l'entreprise sont la propriété de Manitou et ne peuvent être utilisés sans autorisation. Tous droits réservés. Les photos et schémas contenus dans la présente brochure ne sont fournis qu'à des fins de consultation et à titre indicatif. Manitou BF

SA - Société anonyme à conseil d'administration - Capital social : 39 547 824 euros - 857 802 508 RCS Nantes

©Manitou ©Adobe stock