

CARACTERISTIQUES TECHNIQUES

HYBRID - ASPHALT MANAGER 2

BW 174 HYBRID

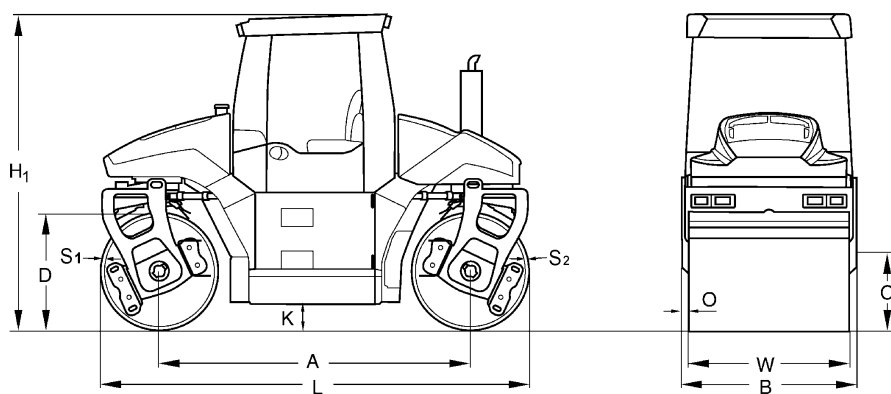



Dimensions en mm

	A	B	C	D	H1	K	L	O	S1	S2	W
BW 174 HYBRID	3200	1826	660	1220	3000	288	4420	73	19	17	1680

Volume(s) d'expédition en m3

BW 174 HYBRID

24,213

Modèle	Rendement (t/h) pour des épaisseurs différentes de couches d'enrobés		
	2-4	6-8 cm	10-14 cm
BW 174 HYBRID	60-120	110-210	190-300

Caracteristiques Techniques

BOMAG BW 174 HYBRID

Poids

Poids de service CECE avec ROPS-cabine	kg	9.500
Charge sur essieu avant / arrière CECE	kg	5.000/4.500
Charge linéaire statique AV / AR CECE	kg/cm	29,8/26,8
Poids max. de service	kg	11.100

Caracteristiques de marche

Vitesse (1)	km/h	0- 10,2
-------------------	------	---------

Entrainement

Fabricant du moteur		Kubota
Type		V3307 CR-T
Norme sur les gaz d'échappement		Stage V / TIER4f
Traitement des gaz d'échappement		DPF
Refroidissement		Liquide
Nombre de cylindres		4
Puissance ISO 14396	kW	55,4
Puissance SAE J 1995	hp	74,3
Puissance HYBRID	kW	20,0
Performance du système	kW	75,4
Régime du moteur	min-1	2.400
Cylindre en deux parties		av + ar

Freins

Frein de service		hydrost.
Frein de parking		méc.

Direction

Système de direction		2 p. pivotant
Déplacement latéral droit/gauche	mm	1.350

Systeme de vibration

Amplitude	mm	0,46/0,20
Fréquence	Hz	45/46
Force centrifuge	kN	80/36

Vario system

ASPHALT MANAGER		avant
Frequence	Hz	46
Amplitude	mm	0,73
Force centrifuge	kN	146

Capacites

Carburant	l	180,0
Eau	l	680,0

Sous réserve de modifications techniques. Les machines peuvent être illustrées avec des options.

Equipements standards

- ECOMODE
- ASPHALT MANAGER
- Mode d'oscillation
- AM Cylindre haute résistance
- Réservoir d'eau en plastique au dessous du poste de conduite
- Arrosage à pression avec concept économique en eau
- 1 Vibration dirigée, avant
- 1 Vibration circulaire arrière
- Commutation individuelle de la vibration
- 4 racleurs rabattables
- Vibration automatique et manuelle
- Clignotants à l'avant et l'arrière
- Cabine avec ROPS et ceinture de securite + chauffage
- 2 Rétroviseurs extérieurs
- Mode de direction/Siège du conducteur volant / orientables
- Marche à conduction confortable - 5 Caractéristiques de marche
- Alarme de recul
- Système de desserrage du frein
- Cylindres en deux parties
- Ecran intégré(BOP)
- Arrêt d'urgence
- Caméra avant et arrière

Equipements en option

- Dispositif de chanfreinage
- Gyrophare
- Peinture couleur spéciale
- Huile biologique
- Outillage
- Répandeur de précision
- Répandeur de précision latéralement déplaçables
- Climatiseur
- Imprimante pour ASPHALT MANAGER
- Radio/Système de sonorisation
- Eclairage pour bord de bandage
- Filtre à courant annexe
- Avertisseur sonore de recul avec technologie large bande
- Rétroviseur extérieur supplémentaire
- BOMAG TELEMATIC POWER
- BOMAG ECOSTOP
- Compactage avec navigation GPS BOMAP

