



SECMAIR
FAYAT GROUP

CEPIA

Mini-applicateur automoteur

UN APPLICATEUR POLYVALENT : enrobés à chaud, gravillons, tout venant.

- ◆ Une machine automotrice pour se déplacer et appliquer sans effort sur tout type de chantier
- ◆ Une machine compacte qui permet d'accéder aux zones restreintes
- ◆ Le répannage d'enrobé est continu, régulier et précis grâce au réglage en hauteur de la table et à l'entraînement hydrostatique
- ◆ Une table d'application chauffée qui facilite l'application des enrobés et améliore la qualité du rendu
- ◆ Une machine légère et facilement transportable
- ◆ Une machine facile à utiliser grâce à son mode d'opération simplifié

AVANTAGES :



CONFORT & SECURITE

La fin des TMS



QUALITE

Bénéficier d'une application mécanisée



POLYVALENCE

Différentes opérations possibles

- | | | |
|---|--|---|
| <ul style="list-style-type: none"> ◆ Simple d'utilisation ◆ Motorisé pour faciliter les déplacements ◆ Pas de reprise de l'application | <ul style="list-style-type: none"> ◆ Hauteur et largeur d'application réglables ◆ Table chauffante ◆ Entraînement hydrostatique | <ul style="list-style-type: none"> ◆ Tout type de matériaux ◆ Un outil pour transférer et appliquer ◆ Largeur d'application réglable |
|---|--|---|

CEPIA : caractéristiques techniques

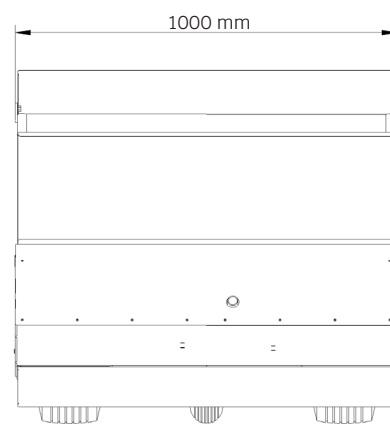
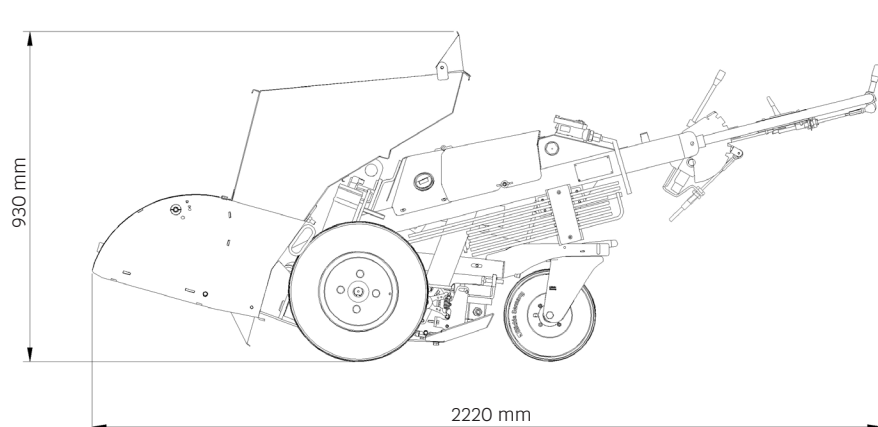

Capacité de la trémie	150 L
Largeur maximale d'application	1000 mm
Largeur minimale d'application	250 mm
Nombre de trappes	4
Hauteur de pose	0 à 100 mm
Moteur	Honda GXV 160 - 3,2 kW
Essence	SP95-E10
Entrainement hydrostatique	G730
Chauffe de la table	Récupération chaleur gaz échappement
Longueur en application	2000 mm
Longueur en transport (guidon replié)	1670 mm
Poids à vide	220 kg



SECMAIR - Rue Auguste et Louis Lumière - 53230 Cossé-Le-Vivien
 Tel. +33 (0)2 43 98 27 76 - Fax +33(0)2 43 98 86 49
 info@secmair.fayat.com - secmair.fayat.com

