



MAT.INDUS

Matériel
Industriel

- Convoyage industriel
- Automatisme
- Machines spéciales
- Robotique

A votre service depuis 2001...

MAT-INDUS, 221 ter rue du TILLEUL, 59200 TOURCOING

T : 03 20 68 00 13 / @ : mat-indus@mat-indus.com / www.mat-indus.com

A propos de nous...

Notre domaine d'activité est principalement basé sur l'intégration de lignes de convoyage pour la production, le picking et/ou la distribution de **palettes, cartons, bacs** ou **produits finis** avec **automatisme** ainsi que l'adaptation des **postes de travail** et de conditionnement avec mise en place de nos différentes machines : **machines d'emballage, robots de palettisation, AMRs, machines spéciales, ...**

- Convoyage charges légères
- Convoyage charges moyennes et lourdes
- Accumulation sans contact
- Fermeture caisses, cerclage automatique
- Impression dépose étiquette
- Lecture code barre
- Contrôle pesée/volume
- Encaissage, palettisation, banderolage
- Intégration automatisme et installation
- Robots mobiles autonomes
- Robots collaboratifs
- Robots de palettisation, dévracage, ...

Les 5 pôles MAT-INDUS :



Convoyage



Automatisme

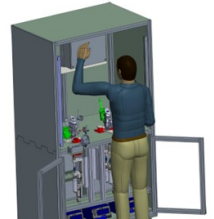

Mach. Spéciales

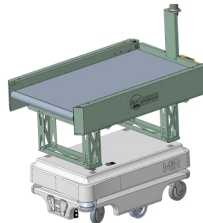

AMRs



Robots

MAT-INDUS a pour vocation principale le **conseil technique** pour vos fins de ligne de production. Nous élaborons avec votre collaboration un **cahier des charges spécifique** de votre besoin afin de rechercher, définir, installer et maintenir le matériel le mieux adapté.

Avant tout lancement de fabrication, notre **bureau d'études** vous propose un plan mécanique détaillé afin de valider ensemble la totalité des modules proposés.

Les convoyeurs et machines sont suivis en **pièces détachées** et avec un service après-vente de proximité effectué par Mat-indus

Ils nous ont fait confiance :



Les avantages Mat-Indus :

- ⇒ Une fabrication soignée effectuée par des spécialistes
- ⇒ Un savoir-faire acquis depuis plus de vingt ans
- ⇒ Proximité de notre équipe basée sur Tourcoing (59)

Technologie rouleaux motorisés

- ⇒ Accumulation automatique **sans contact**
- ⇒ Système **économique** et **silencieux**
- ⇒ Motorisation **Brushless** 24 volts
- ⇒ Compact
- ⇒ Pour convoyeur flexible & modulaire
- ⇒ Rouleaux ITOH DENKI : leader mondial



- ⇒ Entraînement par **courroies striées V-Belt**
- ⇒ Technologie Hutchinson



Gestion de vos flux :

- ⇒ Courbes
- ⇒ Croisements (transferts à 90°, transferts multidirectionnels)
- ⇒ Tri par destinations

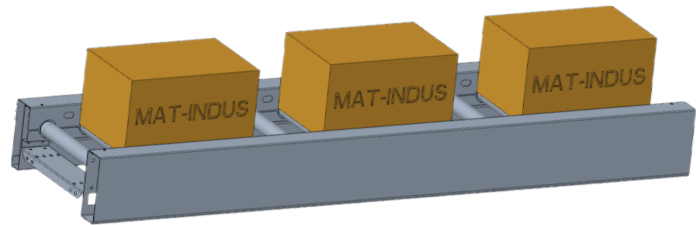

Accumulation sans contact (ou ZPA) : les colis ne se touchent jamais, et s'accumulent toujours vers l'amont



Convoyage spécifique :

- ⇒ Transbordeur
- ⇒ Convoyage à bande, à chaîne palette, ...

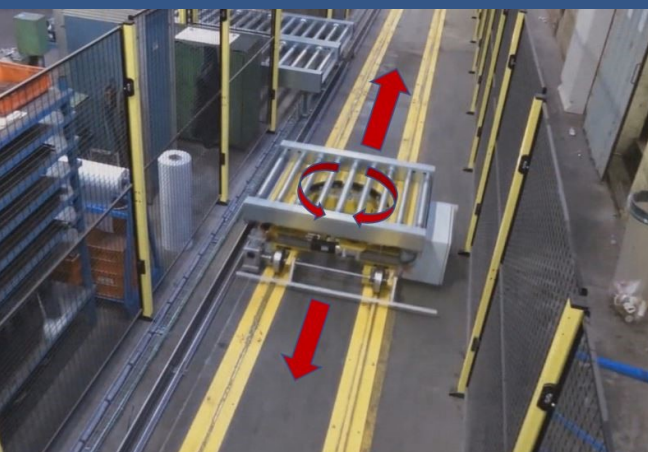

Technologie de convoyage
ITOH DENKI



Automatisme



MAT-INDUS fournit des solutions clé en main, **automatisme inclus**, à travers un **pupitre de commande** adapté à l'installation : gestion des moteurs/asservissements/saturations/...

Nos lignes intègrent des périphériques tels que

- ⇒ des lecteurs de code (1D/2D)
- ⇒ des caméras (vision)
- ⇒ des modules de pesée
- ⇒ ...



Intégration de machines d'emballage

Exemples



Machines d'impression/dépose d'étiquettes

- ⇒ 1 ou plusieurs faces
- ⇒ Par léchage, soufflage, à l'arrêt ou défilement



Machines de cerclage

- ⇒ Pour fin de ligne

Gestion de ligne et maintenance accessible au pupitre

- ⇒ **Synoptique** sur écran tactile
- ⇒ Débloquer/isoler/suivre des colis
- ⇒ Diagnostiquer (défauts remontés directement à l'écran)
- ⇒ Possibilité d'accès restreints

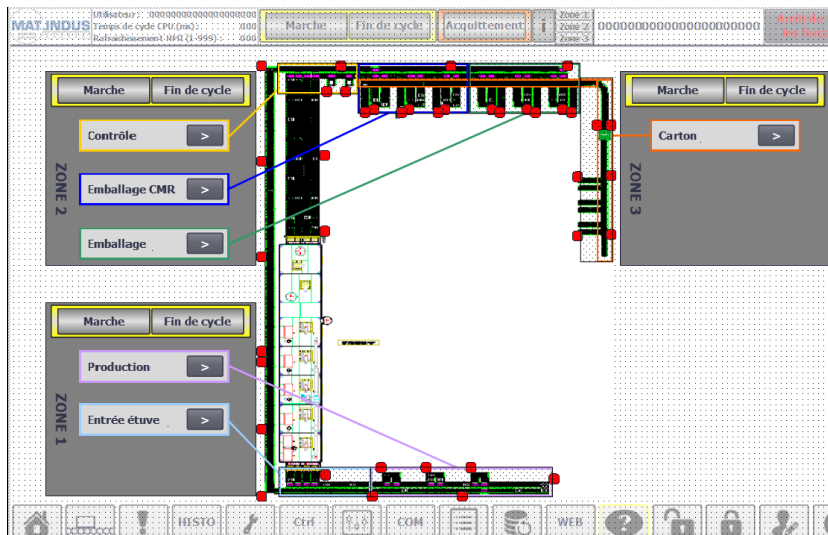

Machines spéciales

MAT-INDUS conçoit des machines sur-mesure pour l'emballage, la manutention, le traitement de vos produits.

Quelques exemples de notre conception :

- ⇒ empileur/dépilleur
- ⇒ machine de brossage
- ⇒ dépilleur d'étoffes (préhenseur spécifique)
- ⇒ descenseur de sachets

Ci-contre, une machine de **contrôle taraudage** pour brides, avec modules de vissage limités en couple, barrières immatérielles, écran de contrôle, ...



Machine d'empilage/dépilage:

- ⇒ Piles de paniers
- ⇒ Pour lavage
- ⇒ CAO à gauche, photo de l'installation à droite

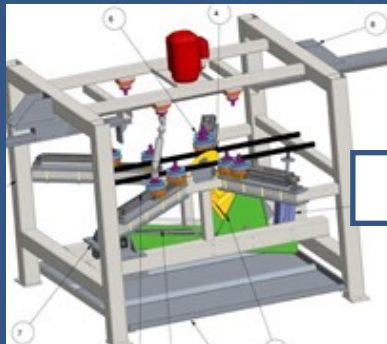
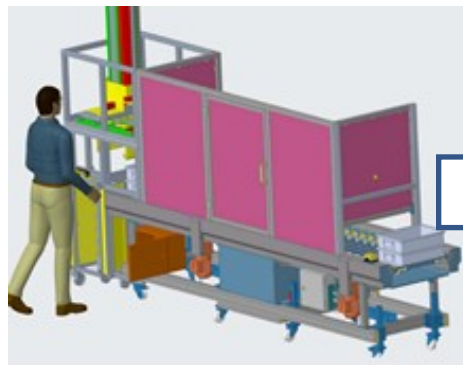

Machine de brossage jantes:

- ⇒ Profils de guidage
- ⇒ Structure mécano-soudée
- ⇒ Intégration ligne convoyage

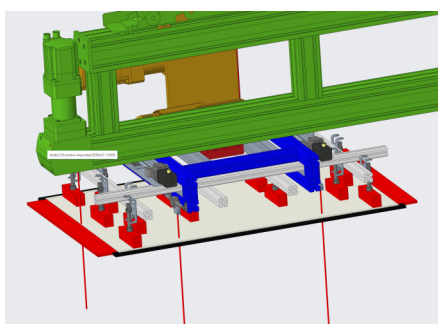

Dépilleur d'étoffes

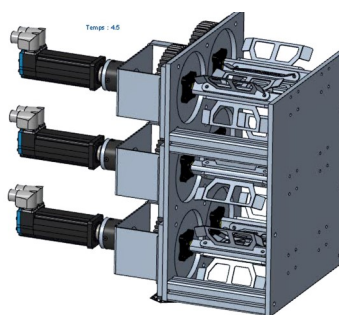

Descenseur de sachets

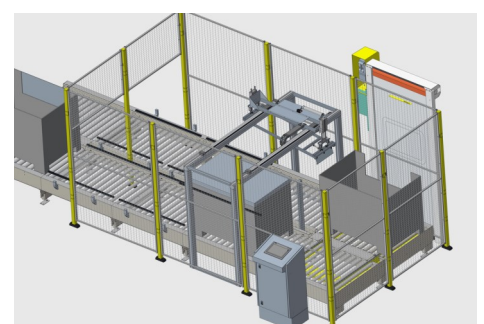

Ligne intégrant « couvercleuse »

Robots mobiles autonomes

Contrairement aux AGVs, les **AMRs** n'ont pas besoin d'être filoguidés : munis de 2 scrutateurs laser 360° et de capteurs de proximité, les robots **MiR** s'adaptent parfaitement à leur environnement, détectent les obstacles et les contournent.

MAT-INDUS développe des lignes de préparation/expédition et intègre des AMRs, optimisant les flux, les cadences, la cohabitation utilisateurs, lors de la gestion des colis (**cartons/palettes/...**).

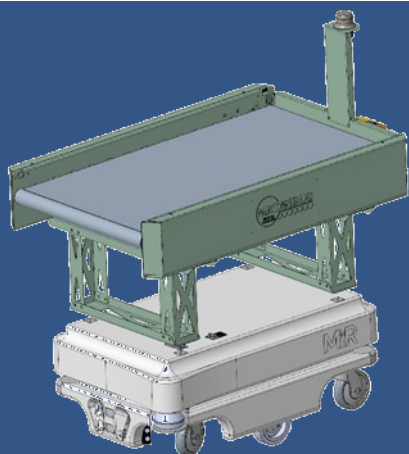

Facile à programmer, l'interface de communication permet de corriger les trajectoires, optimiser ou interdire les zones de circulation.



*Intégration de notre **module convoyeur** sur un AMR pour le transport de charges entre lignes de convoyages.*

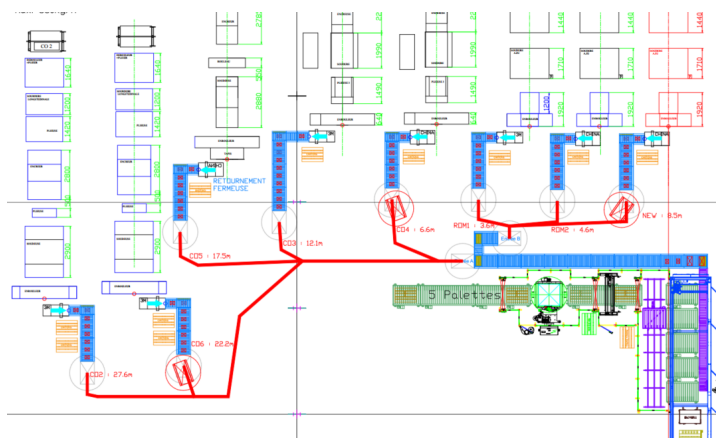

Modulation à souhait des flux, des priorités, des attributions, ...

De nombreuses applications possibles à travers la gamme de robots, avec des **capacités de charge** allant de 100kg à 1350kg.



Robots industriels

Avec plus de 580 000 robots industriels installés dans le monde, de la grande industrie à la PME, **MAT-INDUS** a choisi la société **YASKAWA** pour vous proposer des solutions adaptées à vos besoins en : **palettisation/dépalettisation, pick and place, dévracage,**

Dans une gamme de robots industriels **polyvalents** à grande vitesse et à la pointe de la technologie, vous trouverez :

- ⇒ Robots à forte capacité
- ⇒ Robots à portée étendue
- ⇒ Robots 7 axes
- ⇒ Robots double bras à 15 axes
- ⇒ ...

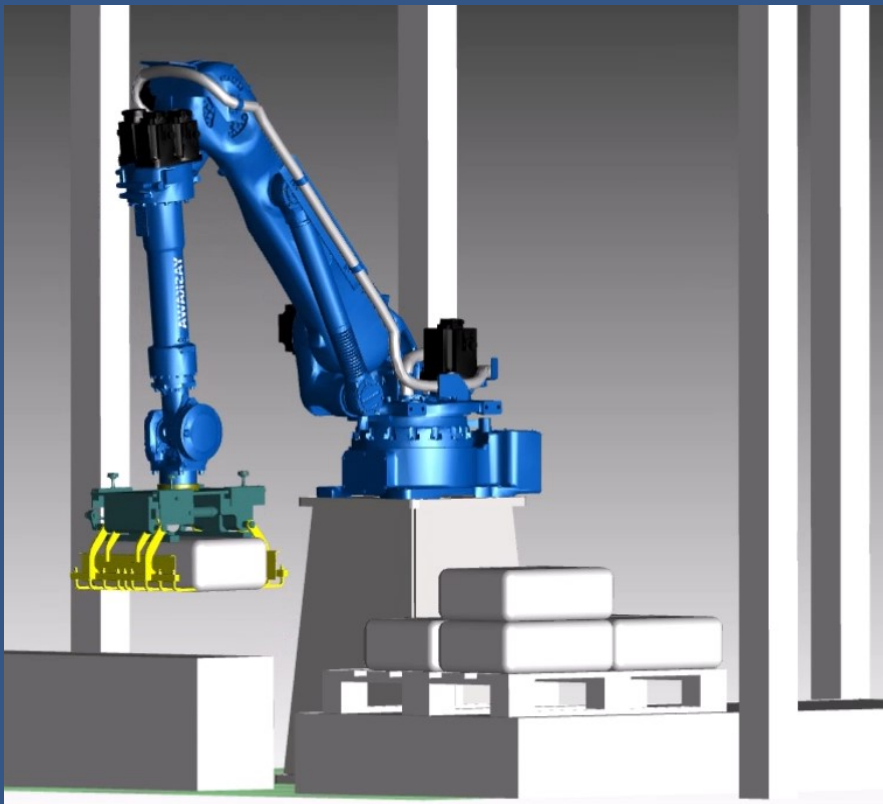
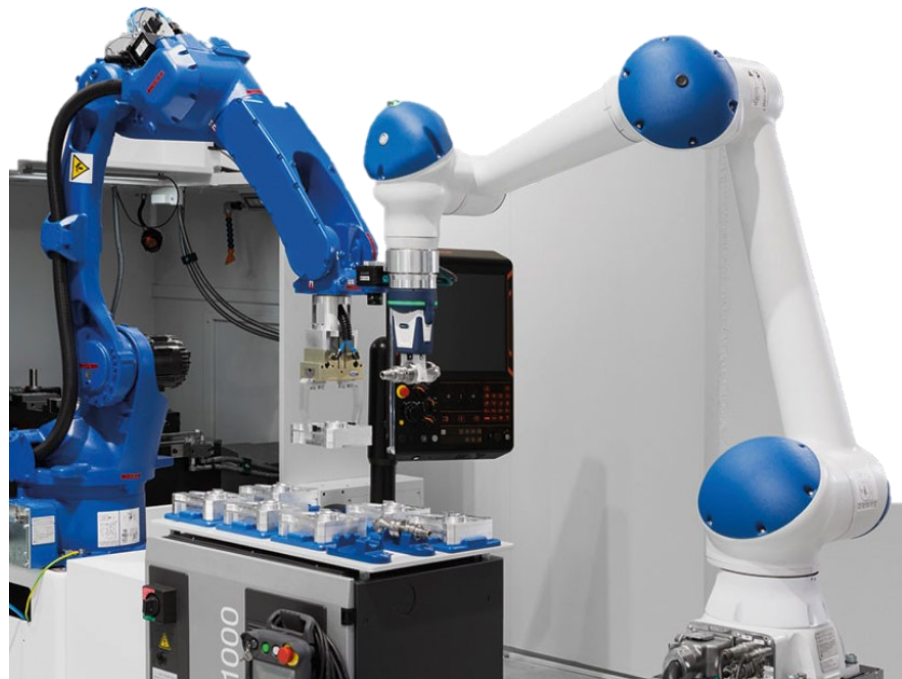

Avant installation, une étude complète des **cycles robots** ainsi qu'une **simulation** permettent de valider la solution choisie.

Avec la **fonction logicielle de sécurité** intégrée pour toutes les applications, il est possible de configurer en toute sécurité :

- ⇒ Limitation des axes
- ⇒ Création zones et surveillance
- ⇒ Vitesses sûres
- ⇒ Arrêts sûrs
- ⇒ Limitations angulaires

... Et toujours l'**intégration** de l'ensemble par nos équipes, dans des lignes de convoyage **sur-mesure**, entièrement automatisées par nos soins.

Bureau d'études mécanique et automatisme

Pour tout projet, **MAT-INDUS** vous propose son expertise technique et étudie avec vous les solutions techniques les plus adaptées à votre besoin.

Forts de leur expérience **depuis 2001**, nos ingénieurs mécanique et automatisme conçoivent la ligne/machine pour résoudre votre transitique interne, soulager vos équipes des tâches à faible valeur ajoutée et à TMS, optimiser votre productivité, ...

Chaque projet donne lieu à des plans soumis à validation du client avant lancement en fabrication.

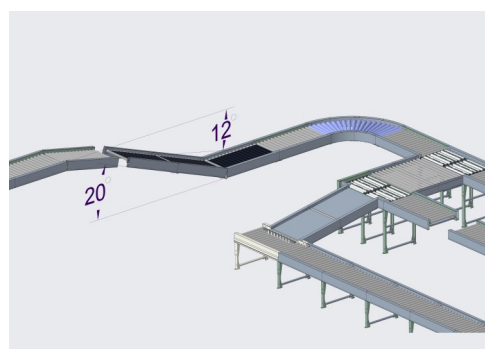
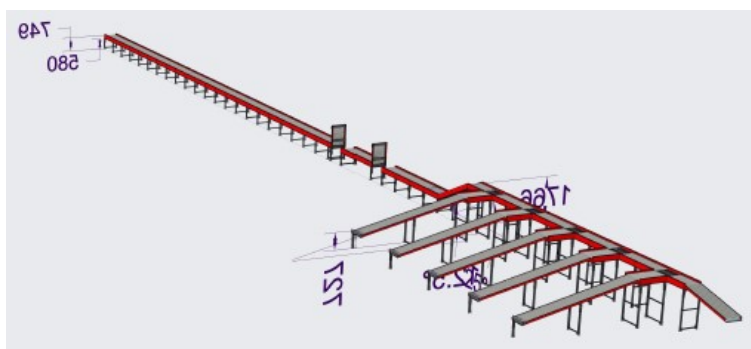
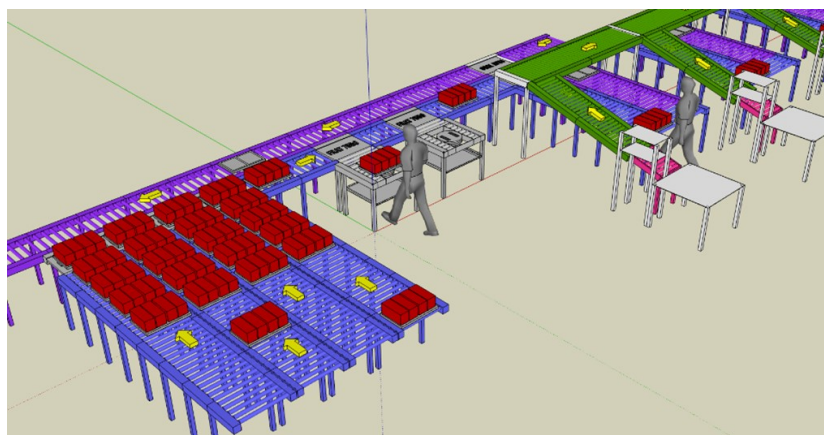

Site internet



YouTube



LinkedIn



221 ter rue du tilleul
59200 TOURCOING

T : 03 20 68 00 13

@ : mat-indus@mat-indus.com

www.mat-indus.com