



Services pour systèmes d'entraînement multimarques

Expertise - Réactivité - Proximité



Nidec
All for dreams

Expertise Diagnostic

Les analyses des causes de défaillance des machines électriques tournantes montrent que la majorité d'entre elles sont dues à une combinaison de plusieurs contraintes d'ordres électriques, mécaniques, thermiques, environnementales.

Les



- Réaliser des essais non destructifs
- Faire un diagnostic
- Établir un bilan d'état complet
- Proposer des recommandations

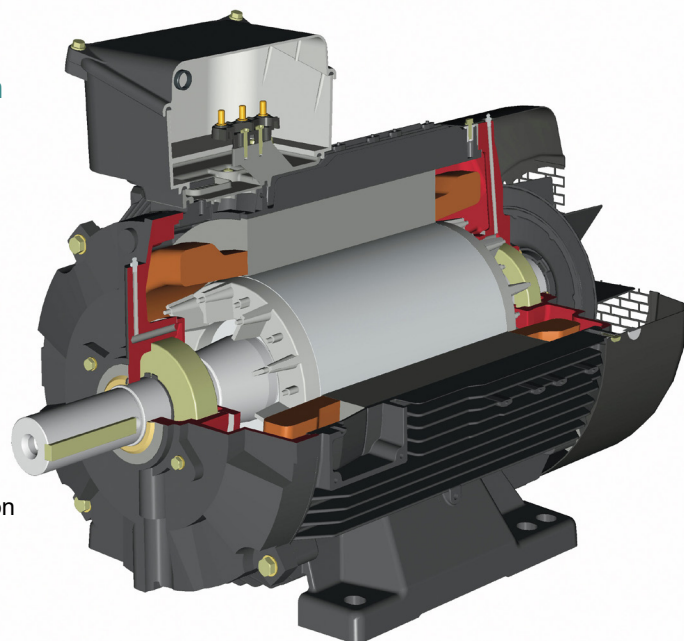

Forts de notre maîtrise dans la modélisation, l'étude et la conception des moteurs électriques, nous avons établi des programmes, des protocoles de mesures permettant de définir l'état des moteurs et d'établir le bilan complet de vos machines, notamment :

- Le vieillissement des composants
- Les contraintes électriques
- Les contraintes mécaniques



Facteurs de risques

- Tenue diélectrique du système d'isolation
- Perméabilité des isolants
- Calage mécanique d'encoches
- Mouvement de bobines
- Abrasion des conducteurs
- Tenue des connexions
- Pollutions liées à l'environnement
- Instabilité électrique
- Contraintes mécaniques dues aux vibrations
- Cheminement d'air et refroidissement

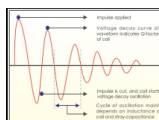
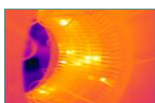
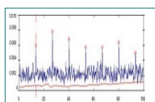

Mesures adaptées

- Résistance d'isolement
- Résistance Ohmique
- Rigidité diélectrique
- Index de polarisation
- Ratio d'absorption diélectrique
- Mesure de l'induction (RLC)
- Ondes de choc
- Décharges partielles
- Température d'échauffement
- Analyses vibratoires
- Métrologie

Maintenance électromécanique en atelier

Nos 12 ateliers en France sont à même de prendre en charge vos entraînements et ensembles électromécaniques basse et moyenne tension jusqu'à 2 MW.

Les



- Système d'Assurance Qualité qui assure suivi et traçabilité des opérations
- Préservation des performances originelles par des processus de maintenance
- Certifications, Saqr-ATEX, MASE, nucléaire HN1 HN2, HN3, CSQ

Matériel pris en charge :

- Moteurs électriques AC - BT et HT
- Moteurs à aimants permanents ou DC
- Motoréducteurs à vis ou engrenages
- Servomoteurs
- Moteurs spéciaux : ATEX, nucléaire
- Alternateurs BT et HT
- Électropompes industrielles
- Groupes de ventilation

Interventions :

- Reprise d'isolement, revernissage des bobinages
- Contrôle métrologique, métallisation, équilibrage des rotors, turbines...
- Remplacement des pièces d'usure (roulements, codeurs, pignonnerie, roues...)
- Rodage des garnitures mécaniques, reprise des impulseurs
- Reprise d'étanchéité, test d'épreuve
- Essais dynamiques sur banc

Maintenance

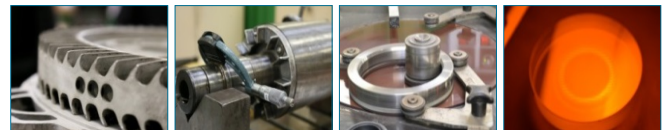

Roue surpresseur

Portées de roulements

Rodage garniture

Contrôle surface infrarouge

Réparation ou reconstruction



- Rebobinage fil rond
- Rebobinage barre
- Bobines MT
- Calculs et schémas électriques
- Remplacement de tôleries (faibles pertes)

Des moyens techniques modernes de forte capacité



Capacité manutention 10 T

Imprégnation, vide et pression

Four électrique à pyrolyse



Équilibreuse 2T
L 4000 x 1500

Banc essais 1000 kW
AC - DC - BT - MT

Intervention sur site

Nos équipes de proximité interviennent sur l'ensemble de vos systèmes d'entraînement, dans les domaines de l'électromécanique ou l'électronique.

Les



- Flotte de 60 véhicules dédiés en France
- Stocks de proximité (moteurs, variateurs, composants ou pièces de rechange)
- Habilitations électriques et mécaniques, plans de prévention
- Qualification des techniciens par des programmes d'évaluation et de formation

Matériel pris en charge :

- Moteurs électriques AC, BT et HT à aimants permanents ou DC
- Moteurs spéciaux : ATEX, Nucléaire
- Réducteurs à vis ou engrenages
- Alternateurs BT et HT
- Groupes de ventilation et électropompes industrielles
- Variateurs de vitesse AC, DC
- Régulateurs de tension pour alternateurs
- Démarreurs électroniques progressifs

Interventions :

- Installations et mises en service
- Campagnes de mesures électriques vibratoires, thermographiques
- Graissage analyse des lubrifiants
- Contrôle des transmissions, alignements au laser (direct, poulies courroies)
- Analyses de réseau et d'harmoniques
- Contrôles de commutation électronique des blocs de puissance
- Contrôle de la boucle de régulation
- Maintenance préventive de variateurs de vitesse (dépollution, connectique...)

Maintenances planifiées ou d'amélioration

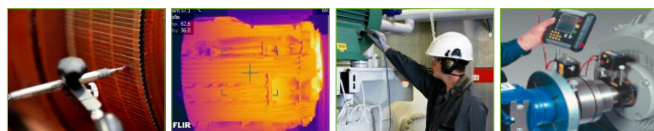

Contrôle de profil

Thermographie

Vibrations

Lignage laser

Service d'urgence



Diagnostics, contrôles, remplacements d'éléments de puissance, substitution par produits complets neufs

Des techniciens experts, des moyens modernes, de fortes capacités techniques ainsi qu'une flotte de véhicules dédiés

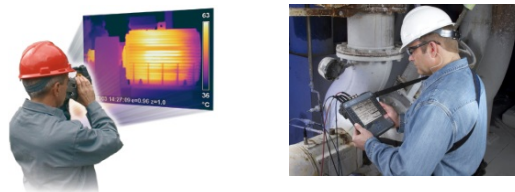

Disponibilité *Express*

L'engagement **Disponibilité *Express*** : les variateurs, moteurs, motoréducteurs et servomoteurs au moment voulu.

Les



- Accessibilité simple et rapide 24H/24
- Service de proximité avec le support d'un technicien
- Réduction de votre stock et de votre immobilisation financière
- Des conseils au travers d'un contact régional



Pièces de rechange de proximité, tenues en stock dans nos ateliers régionaux

Notre service **Disponibilité *Express*** aide nos clients à assurer la continuité de leur production et accompagne leur croissance, tout en minimisant leur stock. Une large gamme de moteurs, servomoteurs, motoréducteurs, variateurs, options, accessoires et pièces de rechange peut être livrée dans des délais extrêmement courts.

Appuyés par une offre de transport express optionnelle, nous sommes en mesure de livrer sous 24 heures des produits et solutions variés, dans toute la France.

Une **Charte Disponibilité *Express*** définit les règles de ce service. Elle précise la liste détaillée des produits éligibles, le délai d'approvisionnement.

Quelle que soit l'environnement des machines et applications, **nos équipes régionales de service** sont organisées pour livrer ou réaliser à la demande, en délai court, le système d'entraînement dont vous avez besoin pour le remplacement en cas de panne ou pour des projets de modernisation.

Un large choix de moteurs, motoréducteurs, variateurs et servomoteurs

- Servomoteurs
- Moteurs asynchrones IE2 & IE3
- Moteurs synchrones à aimants permanents
- Réducteurs et motoréducteurs
- Moteurs asynchrones à vitesse variable intégrée
 - Moteurs à vitesse variable
- Moteurs courant continu fortes puissances



Un choix d'options et d'accessoires

- Boîtes à bornes
 - Codeurs
 - Sécurité
 - Claviers
 - Kits
- Roulements isolés
- Résistances de freinage
 - Filtres
- Protections thermiques



Des combinaisons multiples pour répondre à votre besoin



Optimisation énergétique

Modernisation de process

La consommation d'énergie représente 95 % du coût d'exploitation d'un moteur électrique sur 10 ans*.

C'est pourquoi l'optimisation énergétique occupe une place primordiale dans notre développement.

Les nouvelles technologies de moteurs haut rendement et variateurs de vitesse peuvent vous permettre d'économiser de 10 à 45 % d'énergie électrique selon les applications.

*source Ademe

Les



- Des équipes de techniciens experts
- Un interlocuteur unique
- Un engagement de performance
- Un réduction du TCO** par une sélection optimum des équipements, un suivi des performances et une maintenance adaptée

**TCO : Total Cost of Ownership (coût total de possession)



Notre démarche se décline selon 2 phases :

Audit & Conseil

Vos produits		Existant	Mfinity	Dyneo
Variateur				
Type	Aucun	Powerdrive F300	Powerdrive F300	
Coût		1825	1825	
Moteur				
Type	4P Generic < IE1 225S 30kW	4P FLSES IE2 200LU 30kW	1500 LSRPM 160MP 15.6kW	
Classe de rendement	< IE1	IE2	>IE4	
Puissance	30.00	30.00	15.60	
Coût		0	3740	
Transmission				
Type	Aucun	Aucun	Aucun	
Coût		0	0	
Coûts				
Autres coûts initiaux (fixes)			0	0
Subventions (fixes)			878	1251
Investissement total (EUR)			947	4314
Coûts de maintenance (annuels)		0	0	0
Consommation d'énergie (kWh/an)		41907	13009	9509

- Pré-diagnostic ESA
- Audit et analyses énergétiques
- Conseils et préconisations



Installation & Mise en service



- Installation clés en mains
- Mise en service et formation
- Contrat de suivi de performances

Contrats sur-mesure

Nos offres de maintenance sont spécialement conçues et adaptées :

- aux équipements à maintenir (moteurs, réducteurs, variateurs...)
- à leur criticité et fiabilité des process
- aux enjeux qu'ils représentent
- pour vous permettre de réduire le TCO

Les



- Des contrats modulaires économiquement adaptés à chaque cas
- Des engagements en fonction du coût d'arrêt machine
- Des techniciens et stocks de proximité
- Une réduction du TCO par une diminution des coûts de maintenance et pertes d'exploitation

Les coûts d'arrêts machines varient suivant :

- que les moteurs et variateurs sont dans le flux de production
- l'organisation de la production (3 x 8, flux tendu...)
- le type d'industries (matières premières, transformation)

Nos contrats modulaires sont étudiés pour répondre à tous les besoins. Ils vont de la visite annuelle de contrôle de paramètres jusqu'à une gestion complète de parc, avec notre solution MaPS® et un suivi continu 24/24, 7/7.



Gammes de mesures	Kiétis	Diamis	Niveau I	Niveau II
Contrôle visuel GCVS-01	●	●	●	●
Contrôle visuel GCVS-05	●	●	●	●
Mesures mécaniques statiques GMMS	●	●	●	●
Maintenance préventive variateur GMPS - 05	●	●	●	●
Mesures électriques statiques moteur GMES-01	●	●	●	●
Mesures électriques statiques moteur GMES-02	●	●	●	●
Relevé sur Datalogger (SD card)	●	●	●	●
Mesures électriques dynamiques moteur GMED -11	●	●	●	●
Mesures électriques dynamiques moteur GMED -12	●	●	●	●
Mesures mécaniques dynamiques GMMD -11	●	●	●	●
Mesures mécaniques dynamiques GMMD -12	●	●	●	●
Hotline	●	●	●	●
Astreinte	●	●	●	●
Nombre de jours sous banque d'heures	●	●	●	●
Fréquence des visites/an	●	●	●	●
Upgrade	●	●	●	●
Kit d'usure(1)	●	●	●	●
Stock kit de première urgence (2)	●	●	●	●

Nidec Leroy-Somer Service

PARIS

ZI des 50 Arpents - 7 Rue Denis Papin
77680 Roissy en Brie
T 33 (0)1 60 28 97 40
nidecleroyssomerservice-paris.ials@mail.nidec.com

ORLEANS

48 rue de la Batardière ZI
45140 St Jean de la Ruelle
T 33 (0)2 38 43 23 36
nidecleroyssomerservice-orleans.ials@mail.nidec.com

ROUEN

182 Avenue Jean Lagarrigue
Les Essarts
76530 Grand Couronne
T 33 (0)2 35 67 95 00
nidecleroyssomerservice-rouen.ials@mail.nidec.com

CARENTAN

ZI de Blactot - 50500 Carentan
T 33 (0)2 33 42 14 55
nidecleroyssomerservice-carentan.ials@mail.nidec.com

LILLE

Parc d'activité B
Rue Jacques Messager
59175 Templemars
T 33 (0)3 20 95 74 50
nidecleroyssomerservice-lille.ials@mail.nidec.com

BELFORT

ZAC des Popins
90500 Beaucourt
T 33 (0)3 84 21 38 75
nidecleroyssomerservice-belfort.ials@mail.nidec.com

LYON

ZI du Pontet
615 route d'Heyrieux
69360 Saint-Symphorien d'Ozon
T 33 (0)4 78 73 29 36
nidecleroyssomerservice-lyon.ials@mail.nidec.com

NANTES

ZA des Hauts de Couéron - BP38
44220 Couéron
T 33 (0)2 40 86 78 88
nidecleroyssomerservice-nantes.ials@mail.nidec.com

ANGOULÊME

Boulevard Marcellin Leroy
16000 Angoulême
T 33 (0)5 45 95 83 00
T 33 (0)6 77 32 89 86
nidecleroyssomerservice-angouleme.ials@mail.nidec.com

PAU

18 Avenue des Frères Lumière
64140 Lons
T 33 (0)5 59 62 72 20
nidecleroyssomerservice-pau.ials@mail.nidec.com

BEZIERS

ZI, 17 avenue Jean Foucault
34500 Béziers
T 33 (0)4 67 35 10 84
nidecleroyssomerservice-beziers.ials@mail.nidec.com

DAX

ZA La Carrère
40990 Saint Vincent de Paul
T 33 (0)5 58 91 69 69
nidecleroyssomerservice-dax.ials@mail.nidec.com

BELGIQUE

Nidec Industrial Automation
Belgium
ACEC Service
Bergensesteenweg 424
1600 Sint-Prieters-Leeuw
Tel +32 2 378 10 55

ESPAGNE

Nidec Industrial Automation
Iberia S.A
Telisa
Becolarra, 4- Pabellón 23,
Polígono Industrial Ali Gobeo,
01010 Vitoria-Gasteiz
Tel : +34 945 22 33 46

ALLEMAGNE

Nidec Industrial Automation
GmbH
Hesslingsweg 6
44309 Dortmund – Brackel
Tel : +4923192501015

LEROY-SOMER™

www.leroy-somer.com

Restons connectés :

twitter.com/Leroy_Somer

facebook.com/leroyssomer.nidec

youtube.com/user/LeroySomerOfficiel

linkedin.com/company/leroy-somer



Nidec
All for dreams

© 2024 Moteurs Leroy-Somer SAS. Les informations contenues dans cette brochure sont fournies à titre indicatif uniquement et ne peuvent être considérées comme contractuelles. Leur exactitude ne peut être garantie par Moteurs Leroy-Somer du fait de sa politique de développement continu. Moteurs Leroy-Somer se réserve le droit de modifier les caractéristiques de ses produits sans avertissement préalable.

Moteurs Leroy-Somer SAS. Siège social : Bd Marcellin Leroy, CS 10015, 16915 Angoulême Cedex 9, France. Capital social : 32 239 235 €, RCS Angoulême 338 567 258.