



REMRQUES PRO & SPORT

FAUTAS

UNE ENTREPRISE FAMILIALE ET FRANÇAISE ...



Jean De Vincenzi en 1972 sur sa moto trial



Marie-Noëlle Fautras en compétition

«La passion de la moto transmise par mon papa !»

«Instituteur à St Georges du Rosay (72), mon père était passionné de moto trial. Petite, entre 1965 et 1972, je le suivais sur les terrains et faisais des kilomètres à pied pour l'apercevoir sur les zones.

En 1972, il quitta son poste pour devenir importateur de vans britanniques. J'admirais sa façon de faire du commerce et décidai de prendre la relève en 1982 dans le sud-ouest de la France avec mon mari. En 1992, nous produisons notre 1^{er} van, la marque Fautras est née.»

Marie-Noëlle Fautras



Marie-Noëlle et Jean-Luc Fautras (Les créateurs de la marque Fautras)



Elise, Jean De Vincenzi, Marie-Noëlle, Jean-Léonard et Jean-Luc Fautras

«De la passion aux transports»

En 1988, Marie-Noëlle Fautras achète sa 1^{ère} moto pour faire de la compétition. D'abord elle transporte sa moto sur remorque plateau, ensuite elle décide d'utiliser des vans pour chevaux.

Consciente du problème de poids et d'encombrement, elle demande à son mari, de fabriquer un «Mini van».

Très vite, de bons pilotes qu'elle côtoie en courses et rallyes (Cyril Després, Luc Alphand, Laurent Bourgon, Thierry Bethys, Richard Sainct, Arnaud Demester, etc.) adhèrent au concept : la remorque loisirs était lancée !



Jean-Luc Fautras passe la main à son fils, Jean-Léonard Fautras



Un jeune directeur, Jean-Léonard Fautras

«Une passion transmise»

La direction de la maison Fautras a été reprise en 2011 par Jean-Léonard Fautras (le fils).

«J'ai la chance d'avoir ma famille qui m'accorde sa confiance. Mon père à la conception, ma mère au développement commercial : nous formons une bonne équipe et faisons de nos complémentarités une richesse.»

Jean-Léonard Fautras

1972



Jean De Vincenzi importe des vans britanniques en France

1982



Jean-Luc et Marie-Noëlle Fautras reprennent l'importation des vans britanniques

1992



Naissance des Vans Fautras avec le lancement des premiers vans européens avec ouverture à l'américaine (2 portes arrière)

1997



Marie-Noëlle Fautras crée la gamme Pro & Sport (remorques fourgons pour motos, quads, auto-école,...) avec le modèle PODIUM

2002



Commercialisation du modèle MAXIPODIUM

2007



Commercialisation du modèle OLYMPIUM

2010



Lancement de la marque Fautras aux USA

2022



Commercialisation du modèle OLYMPIUM Roues intérieures

Une production **100%** française

Avec un siège et un site de production situés en Dordogne, la marque est, de la conception à la production, 100% française.

Elle possède un réseau commercial près de chez vous à découvrir sur le site internet www.fautras.com.



LES CONCESSIONNAIRES

Scannez-moi



www.fautras.com/fr/map/loisir

Rendez-vous sur notre site pour découvrir notre liste de concessionnaires et trouver le plus proche de chez vous.



LES AVANTAGES FAUTRAS



Carrosserie polyester monocoque aérodynamique.

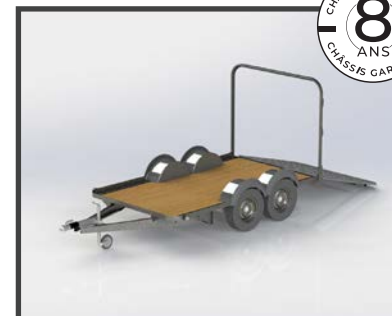

Châssis et structure galvanisés à chaud.



Freins à inertie et suspensions à roues indépendantes (sans entretien) pour une excellente tenue de route.





OLYMPIUM
CRUISER



OLYMPIUM
CARRERA



OLYMPIUM
TACK

NOS SÉRIES **ICONIQUES**



OLYMPIUM CRUISER

Avec la remorque Olympium *CRUISER*, partez à l'aventure !
Découvrez une autre façon de camper, bivouaquer, barouder...

Ajoutez lui l'option «tente de toit» et échappez-vous autrement.

Le pack «CRUISER» comprend :

- Galerie et échelle.
- Kit autonomie électrique :
Bloc électrique 220v (2 prises «secteur» intérieures et 1 prise caravane
extérieure) + bloc solaire 12v (panneau solaire, 1 batterie, 1 prise USB et 1 prise
allume-cigare).
- Décoration «CRUISER».



OLYMPIUM CARRERA

Spécialement conçue pour les amoureux des sports mécaniques, la remorque Olympium CARRERA est parfaite pour le transport de vos motos, quads, Mp3, side-cars, scooters...

Que ce soit pour le loisir ou la compétition, cette remorque est votre alliée.

Avec le pack «CARRERA», votre remorque est équipée de :

- Pont arrière et porte de côté.
- Système(s) de blocage moto (de 1 à 3).
- Rails et attaches au sol (un pack).
- Bloc électrique 220v (2 prises «secteur» intérieures et 1 prise caravane extérieure).
- Jantes aluminium.
- Feux LED.
- Décoration «CARRERA».





OLYMPIUM TACK

La remorque Olympium TACK est pensée pour les sports équestres. Grâce à sa hauteur intérieure et à son treuil, elle est parfaite pour le transport d'une malle et de tout le matériel utile sur vos concours.

Avec le pack «TACK», votre remorque est équipée de :

- Pont arrière avec rabat de pont pour faciliter le chargement de votre malle.
- Porte de côté pour un accès à l'avant.
- Treuil électrique avec télécommande.
- Attaches au sol, idéal pour arrimer votre chargement.
- Bloc électrique 220v (2 prises «secteur» intérieures et 1 prise caravane extérieure).
- Décoration «TACK» (coloris au choix).





CONFIGUREZ VOTRE REMORQUE

1 LONGUEUR INTÉRIEURE



CE QUE JE SOUHAITE TRANSPORTER

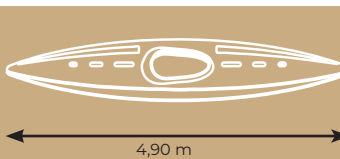
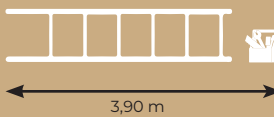
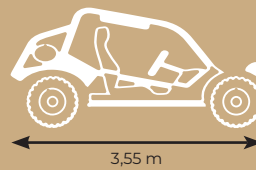
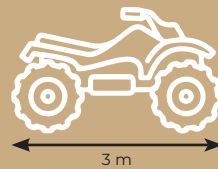
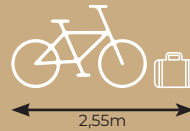

OLYMPIUM*

MAXIPODIUM

LE MODÈLE ADAPTÉ

OLYMPIUM
260



OLYMPIUM
300



OLYMPIUM
360



MAXIPODIUM
400













MAXIPODIUM
500



* Possibilité sans permis BE selon législation en vigueur et véhicule tracteur

2 POIDS ET NOMBRE D'ESSIEUX

	CE QUE JE SOUHAITE TRANSPORTER	OLYMPIUM 260	OLYMPIUM 300	OLYMPIUM RI 300	OLYMPIUM 360	MAXIPODIUM 400	MAXIPODIUM 500	POIDS TOTAL AUTORISÉ EN CHARGE (F2) À DÉTERMINER A LA COMMANDE
1 essieu	 Jusqu'à 800 Kg	 380 Kg*	 450 Kg*	/	 500 Kg*	/	/	De 750 à 1300 kg
2 essieux	 Jusqu'à 1 400 Kg	/	 530 Kg*	 660 Kg*	 570 Kg*	/	/	De 1300 à 2000 kg
2 essieux	 Jusqu'à 1 900 Kg	/	 530 Kg*	 660 Kg*	 570 Kg*	 880 Kg*	 1080 Kg*	De 2000 à 3000 kg
		/	/	/	/	 880 Kg*	 1080 Kg*	De 3000 à 3500 kg

* Poids à vide hors option























Comment calculer le poids de ce que j'ai le droit de transporter ?

$$[\text{PTAC DE LA REMORQUE}] - [\text{POIDS A VIDE DE LA REMORQUE}] = [\text{CHARGE UTILE DE LA REMORQUE}]$$



























3 HAUTEUR INTÉRIÈRE

CE QUE JE SOUHAITE TRANSPORTER		OLYMPIUM 260	OLYMPIUM 300	OLYMPIUM RI 300	OLYMPIUM 360	MAXIPODIUM 400	MAXIPODIUM 500
H1	1,50m 						
H2	1,69m 						
H3	1,97m 						

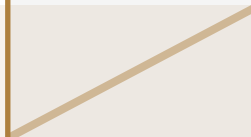
 STANDARD  EN OPTION  IMPOSSIBLE

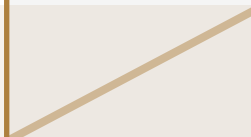
* Disponible uniquement avec pont arrière

4 TYPE D'OUVERTURE

COMMENT JE SOUHAITE LA CHARGER		OLYMPIUM 260	OLYMPIUM 300	OLYMPIUM RI 300	OLYMPIUM 360	MAXIPODIUM 400	MAXIPODIUM 500
2 PORTES	 						
PONT	 						
AUVENT	 						

 STANDARD  EN OPTION  IMPOSSIBLE

5 FINITION

1. JE CHOISIS LA COULEUR DE LA CARROSSERIE

STANDARD



BLANC



GRIS PERLE



GRIS SOURIS



IVOIRE

EN OPTION



ROUGE
FRAMBOISE



ORANGE
PUR



JAUNE
CITRON



BLEU
TURQUOISE



BLEU
PASTEL



BEIGE
GRIS



GRIS
ANTHRACITE

2. JE PERSONNALISE AVEC LES BANDES DE DÉCORATION



OU



AU CHOIX PARMIS PLUS DE 30 COULEURS !



AUTRES DÉCORATIONS SUR DEVIS



6 OPTIONS

JE CHOISIS MES ÉQUIPEMENTS ET MES ACCESSOIRES :



Porte latérale



Ouverture latérale
Auvent



Hublot translucide de
toit



Grille d'aération basse



Rampes aluminium



Rabat de pont



Bloc roue amovible



Bloc roue basculant



Bloc roue réglable
avec béquille avant



Système blocage
bidon (2x20l ou 4x10l)



Rails de fixation latéraux
(Le pack = 4 rails + 6 attaches)



Rails et attaches au sol
(Le pack = 2 rails de 1.5m + 6 attaches)



3^{ème} feu stop arrière



Pack feu led



Alarme



Treuil avec batterie



Pack changement de
roue (simple essieu)



Pack changement de
roue (double essieu)



Jantes aluminium



Tente de toit avec
échelle



Kit autonomie solaire
(Bloc 220v + bloc solaire 12v)



Bloc électrique 220v
(2 prise secteur + 1 prise caravane)



NOS MODÈLES **PRO & SPORT**

OLYMPIUM

DESIGN ET MODULARITÉ

Évolutive et modulable grâce aux nombreuses options proposées, l'OLYMPIUM est idéale pour transporter vélo, scooter, moto, side-car, quad, buggy, kart, voiture compacte, etc.

Les utilisateurs l'apprécient pour sa faible garde au sol et son volume utile confortable. Cette remorque agréable à tracter, et facilement aménageable procure une annexe indispensable aux camping-caristes.

Cette remorque fourgon, monocoque tout polyester, tractable **sans permis BE*** au design moderne est la solution à la surcharge. Elle se décline en 3 modèles : 260, 300 et 360.

Équipements de série : frein à inertie, roue jockey, une béquille de stabilisation, lumière intérieure, antivol intégré à la tête d'attelage, 2 portes arrière.



OLYMPIUM
260



OLYMPIUM
300



OLYMPIUM
360

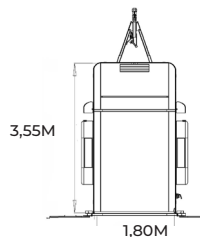
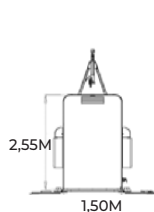



OLYMPIUM RI *ROUES INTÉRIEURES* DESIGN ET MODULARITÉ

Spécialement pensée pour les formations B96 et BE. Son design compact et profilé facilite les manoeuvres en ville.

L'Olympium 300 RI est très maniable et d'un faible encombrement. Avec ses roues intérieures, elle sera un gain de place dans vos espaces privés.

Ajoutez l'option «rails de fixation latéraux», et aménagez votre remorque selon vos activités et loisirs (artisanat, planches à voile, modelisme, aéromodelisme, ...)

Équipements de série : frein à inertie, roue jockey automatique, ouverture arrière avec 2 portes, lumière intérieure, une béquille de stabilisation.



OLYMPIUM RI
300

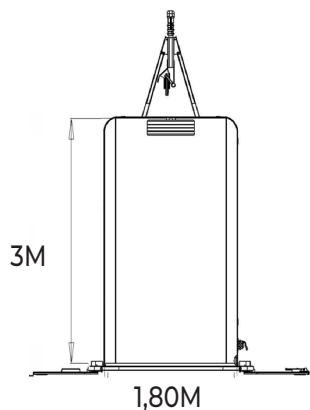



MAXIPODIUM

AÉRODYNAMISME ET MAXI VOLUME !

Cette remorque monocoque tout polyester est très aérodynamique et offre un Grand Volume.

La Maxipodium est utilisée principalement pour le transport de motos, voitures, quads, jets ski, etc. et est également aménageable en remorque magasin.

Cette gamme propose plusieurs options d'ouvertures, et différents accessoires pour s'adapter à votre projet.

La Maxipodium se décline en 2 modèles Maxipodium 400 et Maxipodium 500.

Équipement de série : frein à inertie, 2 essieux, une béquille de stabilisation, deux lumières intérieures, un antivol dans la tête d'attelage ainsi que 2 portes arrière.

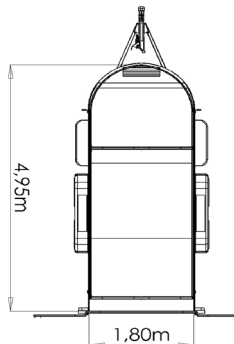
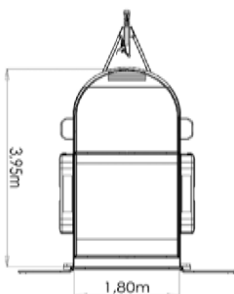



PADDOCK



EQUIPEMENTS ET DIMENSIONS

	OLYMPIUM 260	OLYMPIUM 300	OLYMPIUM RI	OLYMPIUM 360	MAXIPODIUM 400	MAXIPODIUM 500
CARROSSERIE POLYESTER MONOCOQUE, SOL EN BOIS IMPUTRESCIBLE ANTIDÉRAPANT	STANDARD	STANDARD	STANDARD	STANDARD	STANDARD	STANDARD
FREINAGE PAR INERTIE ET SUSPENSIONS À ROUES INDÉPENDANTES	STANDARD	STANDARD	STANDARD	STANDARD	STANDARD	STANDARD
CHÂSSIS ET PARTIE MÉTALLIQUES GALVANISÉS À CHAUD	STANDARD	STANDARD	STANDARD	STANDARD	STANDARD	STANDARD
FERMETURE À CLÉS + ANTIVOL SUR LA TÊTE D'ATTELAGE	STANDARD	STANDARD	STANDARD	STANDARD	STANDARD	STANDARD
BEQUILLE(S)	1	1	1	1	1	1
ROUES INTÉRIEURES OU EXTÉRIEURES	EXTÉRIEURES	EXTÉRIEURES	INTÉRIEURES	EXTÉRIEURES	EXTÉRIEURES	EXTÉRIEURES
NOMBRE D'ESSIEUX	1	1 ou 2	2	1 ou 2	2	2
ROUE DE SECOURS (INTÉRIEURE OU EXTERIEURE)	STANDARD	STANDARD	STANDARD	STANDARD	STANDARD	STANDARD
COULEURS AU CHOIX (AUTRES COULEURS SUR DEMANDE)						
OUVERTURE TOTALE 2 PORTES ARRIÈRES	STANDARD	STANDARD	STANDARD	STANDARD	STANDARD	STANDARD
OUVERTURE AUVENT AVEC VÉRINS COMPENSATEURS	IMPOSSIBLE	STANDARD	IMPOSSIBLE	STANDARD	STANDARD	STANDARD
OUVERTURE PONT AVEC VÉRINS COMPENSATEURS	STANDARD	STANDARD	STANDARD	STANDARD	STANDARD	STANDARD
LUMIÈRE INTÉRIEURE	STANDARD	STANDARD	STANDARD	STANDARD	STANDARD	STANDARD

STANDARD
 EN OPTION
 IMPOSSIBLE

	POIDS À VIDE (KG)		POIDS TOTAL AUTORISÉ EN CHARGE F2 (Kg)		LONGUEUR (M)		LARGEUR (M)		HAUTEUR (M)						OUVERTURES (M)		VOLUME (M ³)
	1 ESSIEU	2 ESSIEUX	1 ESSIEU	2 ESSIEUX	INTÉRIEURE	EXTÉRIEURE	INTÉRIEURE	EXTÉRIEURE	INTÉRIEURE (À L'ENTRÉE)			EXTÉRIEURE			PORTE DE CÔTÉ AVEC SERRURE	OUVERTURE LATÉRALE AVEC AUVENT	
									H1	H2	H3	H1	H2	H3			
OLYMPIUM 260	380	IMPOSSIBLE	DE 750 À 1300	IMPOSSIBLE	2.55	3.85	1.50	2.10	1.53*	IMPOSSIBLE	IMPOSSIBLE	1.95*	IMPOSSIBLE	IMPOSSIBLE	1.02 x 0.50	0.85 x 1.55	5
OLYMPIUM 300	450	530		3.00	4.34	1.74	2.35	1.56*	1.69	1.97	2.00*	2.16	2.44	1.02 x 0.50	0.85 x 1.55	7.2	
OLYMPIUM RI	IMPOSSIBLE	660	DE 1300 À 3000	IMPOSSIBLE	3.00	4.34	1.74	2.35	1.48*	IMPOSSIBLE	IMPOSSIBLE	2.00*	IMPOSSIBLE	IMPOSSIBLE	1.02 x 0.50	0.85 x 1.55	7.2
OLYMPIUM 360	500	570		3.55	4.94	1.74	2.35	1.56	1.69	1.97*	2.00*	2.16	2.44*	1.26 x 0.56	1.25 x 1.85	10.7	
MAXIPODIUM 400	IMPOSSIBLE	880	DE 2000 À 3500	IMPOSSIBLE	3.90	5.10	1.78	2.30	1.56	1.69	1.97*	2.00	2.16	2.44*	1.26 x 0.56	1.25 x 1.85	13.37
MAXIPODIUM 500	IMPOSSIBLE	1080		4.90	6.10	1.78	2.30	1.56	1.69	1.97*	2.00	2.16	2.44*	1.26 x 0.56	1.25 x 1.85	17.11	

* Hauteur standard

FAUTRAS Cruiser



FAUTRAS Carrera



Des points de vente sur toute la France.

Un site de vente en ligne de pièces détachées.



Flashez-moi !



boutique.fautras.com

FAUTRAS Tack



VANS FAUTRAS
24230 MONTCARET
FRANCE

www.fautras.com
contact@fautras.com

FAUTRAS