



# OVIHANDLING

Matériel de contention et de pesée



Contention

Clôture et Pose

Claies Aluminium

Equipement de bergerie

[www.ovihandling.com](http://www.ovihandling.com)







# OVIHANDLING

## Matériel de contention et de pesée

OVIHANDLING est une jeune entreprise dynamique d'origine familiale. Par le biais de notre expérience dans le métier d'éleveur depuis des nombreuses années. Notre objectif est de travailler avec des matériaux durable et léger telle que l'aluminium mais aussi de innover dans nouveaux solutions et systèmes.

Pour réaliser toute vos demandes nous avons plusieurs partenaires qui nous soutiennes et nous aident à pouvoir proposé la solution la plus complète possible. Cela va d'une clôture avec des machines pour l'entretien du parcellaire à des aménagements de bâtiment ou bien des systèmes de contention avancé. Dans ce fonctionnement nous effectuons également la mise en place de ces derniers.

Enfin de connaitre les tarifs actuels, veuillez bien nous contactez ou vérifier notre site internet

Nous vous remercieront de votre confiance et soutien.

Jannes Hendriks van Warbij



### Prise de mesure sur le système OVIHANDLING

Nos longueurs standard sont à 1m23, 1m50, 2m, 2m46 et 3m sur tout notre gamme en hauteur de 0m85 et 1m

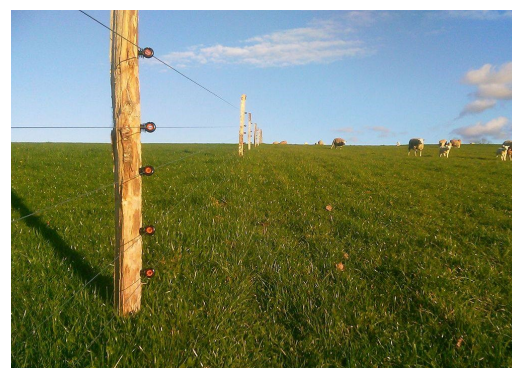
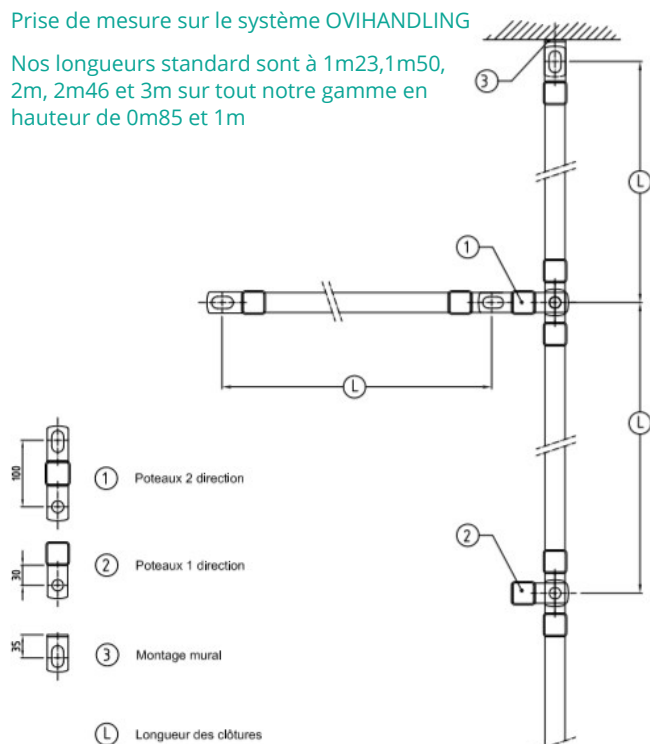



### Table des Matières:

Systèmes de Nutrition et Cornadis .....	4
Système Walktrough .....	4
Claies de Séparation.....	5
Barrières d'Herbage.....	5
Cases d'agnelage .....	6
Râteliers murale et suspendu.....	6
Fixation et Rangement.....	7
Râteliers et nourrisseurs.....	8
Parc de Contention Fixe .....	9
Accessoires de contention .....	9
Parc de Contention Mobile OVITRAILER.....	10
Parc de contention Mobile Tractoparc .....	10
Bascules et systèmes de pesé.....	11
Traitement des ongles.....	12
Sécateur électrique .....	12
Pédiluves.....	12
Equipement de Tonte .....	13
Système de contention.....	14
Automed®.....	15
Allingham QUADCRATE® Ltd.....	16
Ce que nous faisons en plus.....	18



Matériel de contention et de pesée

## Systèmes de Nutrition et Cornadis



Le cornadis à fermeture automatique, est un moyen de nutrition libre service évitant le passage des agneaux et le gaspillage de fourrage coûteuse, ce système peut très bien être utilisé en tant que râtelier libre service en bâtiment ou extérieur ou elle est très économique en place.

Le système de barre aux garrot existe en 2 modèles, fixe avec platine de montage béton, ou bien en format de barrière enfin de garder une mobilité et d'optimiser l'utilisation du bâtiment tout en gardant une grosse flexibilité.

Le barrière avec auge intégré est le système parfaitement adapté à des utilisations temporaires ou d'appoint avec les râteliers en options elles ont tout pour nourrir les animaux de manière simplifiée, par exemple dans des hangars de fourrage

Le cornadis autobloquant est le modèle idéale pour bloquer les animaux durant leur repas et d'effectuer des interventions ou traitement par la suite.



## Système Walktrough

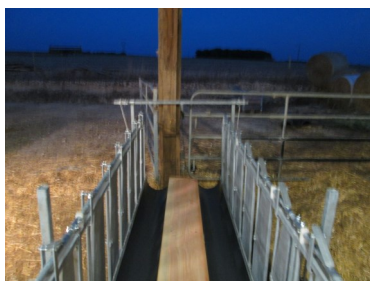

Le système WalkTrough vous permet d'obtenir un couloir d'alimentation surélevé jusqu'à une largeur de 1,5m. Avec le type de « cornadis » au choix. Avec des systèmes de montages différents, Montage Fixe ou bien un système de suiveur parallèle au fumier. Grâce à un treuil fournis avec le système vous remonter le couloir pas par pas.

Le couloir est doté d'un plancher lisse ou bien un plancher avec auges latérales, en différentes largeurs.

Tout les types d'auges ou cornadis peuvent être coupler à ce système.







### Claies de Séparation



Nos claies de séparation sont unique sur le marché. Conçu de manière robuste avec leur gros diamètre de tube horizontale Ø 28mm utilisé sur les 7 lisses. Et avec une hauteur de 1m les animaux ne passent pas par-dessus. Ce qui leur rends encore plus unique c'est le pieds ronds en bas enfin de faciliter l'utilisation sur une surface « souple » tel que le fumier ou herbe par exemple.

En ayant une double renfort centralisé écarté de 35mm il est toute à fait possible de raccorder vos claies d'agnelages par exemple au centre tout en évitant qu'elle bougent latéralement

Nous avons également des modèles à portillon intégré enfin d'éviter toute enjambement nécessaire enfin de rentrer dans les parcs. Un travail sur mesure fait ainsi partie de nos possibilités enfin de s'adapter au mieux à votre situation existante.

Nos claies Aluminium sont conçu de la même manière et elles offrent en plus un gros avantage au niveau du poids qui est divisé par 2



### Barrières d'Herbage



Les barrières herbagère Ovihandling sont spécialement adapté à une utilisation en élevage de petit ruminant, avec les 7 tubes horizontale sur sa hauteur de 1m10 elles évitent le passage de petits animaux comme les agneaux par exemple, en plus de cela l'absence du grillage empêche une perte de boucle non négligeable. Entièrement personnalisable elles font également partie des solution pour l'aménagement d'espace privé domaine agricole ou industrielle par exemple.







# OVIHANDLING

Matériel de contention et de pesée

## Cases d'agnelage



### Claie d'agnelage

Les Claies d'agnelage sont équipées d'une partie fermée sur le bas, en PVC durable sur 40 cm. Ceci protège les jeunes nés de tout les courants d'air, mais empêche également les brebis de sentir des agneaux voisins ou les agneaux de se balader entre les différentes cases.

Les claies sont très mobile et peuvent s'installer aussi bien en mobile qu'en montage fixe. Le travail sur mesure fait ainsi partie des possibilités. Plusieurs configurations sont alors possible. Leur diversification est grande comme par exemple des modèles avec abreuvoir simple ou multiple intégré, ou bien des portes ouvrantes sur une façade enfin d'ouvrir facilement une case.

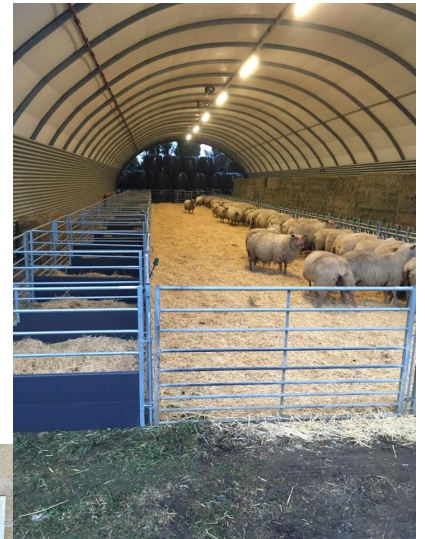

## Râteliers murale et suspendu



Nous avons plusieurs types et modèles de râtelier suspendu ou murale dans notre gamme, des modèles à barreaux ou grillagé.

Leurs dimensions varient de 40cm à 2m50, des modèles sur mesure sont donc possible.







## Matériel de contention et de pesée

### Fixation et Rangement



#### **Systèmes de fixation:**

Il y a différentes méthodes de fixation, soit par poteau intermédiaire fixe ou mobile, avec une ou plusieurs directions. Mais il y a également des fixations murales, enfin de se fixer directement au mur.

Tous les systèmes de fixation sont dotés d'une double hauteur d'attache ce qui permet de rehausser de 13cm les barrières. Un système de treuil fait ainsi partie des possibilités.



#### **Fiche de Liaison:**

Les fiches de liaison sont vendues séparément. Il y a 2 modèles différents, un court en aluminium, spécialement conçu pour les parcs de contention mobile et un modèle en acier avec la partie supérieure cintrée en 12mm ce qui la rend facile à ranger, dans les tubes des claies ou l'accrocher sur une des barres.

Les crochets support de lampes chauffantes font également office de fiche de liaison pour les cases d'agnelages. Existe avec 2 ou 4 crochets.

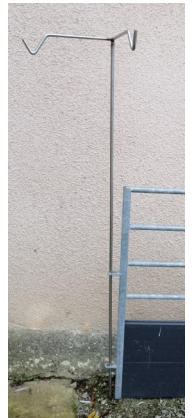

#### **Système accordéon:**

Le système accordéon permet d'accoupler des claies ensemble et permet de le faire manipuler dans tous les sens, sans que vous soyez bloqué par un angle de pivotement. Elle s'adapte à toutes les types et modèles de claies du marché\*

Le modèle dit « triple » permet de raccorder une claie supplémentaire afin de créer un axe de pivotement supplémentaire par exemple en contention mobile, pour créer une porte.

*\*Nous indiquons votre modèle lors de la commande*

#### **Crochet de fixation pour bétailère ou murale:**

Système de crochets qui se fixe sur un mur ou bétailère par exemple afin de pouvoir ranger les claies non utilisées et de les garder à portée de mains. Vous pouvez mettre jusqu'à 5 claies sur les supports.

Pour les bétailères une sangle de fixation ainsi que des anneaux de fixation sont compris.







Matériel de contention et de pesée

## Râteliers et nourrisseurs



Râtelier à barres diagonale



Râtelier à barres diagonale agrandi



Râtelier anti gaspillage



Râtelier à barres diagonale



### **Râtelier sur roues:**

Réalisé à partir des tôles zingué et d'une construction robuste avec une contenance importante.. 4 roues large. Toit monté sur des charnières



### **Nourrisseur Tractable par quad**

Nourrisseur à agneaux tractable, avec une contenance de 240 kg et un parc sélectif pour les agneaux, ceci est entièrement repliable pour faciliter le transport, sur la route, elle peut se tracter avec quad SSV, SUV ou véhicule léger\*

Grace au kit de passage pour clôtures vous pourriez passer par dessus les clôtures électriques.

La bâche réduit l'accès des oiseaux sur la nourriture.

*\*Pas d'autorisation routière, Modèle basse vitesse*



### **Nourrisseur sélectif sur roues avec sécurité**

Le toit du nourrisseurs dépasse sur l'ensemble de telle façon que l'aliment reste au sec et se conserve d'avantage. La largeur est réglable avec la manette selon la taille des animaux. Elle est équipé de barre de sécurité sur charnières. Ceci évite que les agneaux se trouvent coincés à l'intérieur.

Possibilité de faire rajouter un timon d'attelage pour faciliter le déplacement au champ

24 places unique

Longueur 2m40 (autres longueurs sur demande)



### **Nourrisseur à agneaux Ovihandling:**

Le bac pour alimentation en continu permet de compléter les agneaux avec de l'aliment concentré au champs ou bien en bâtiment



### **Auges PVC:**

Les Auges Ovihandling, sont fabriqué à partir de PVC durable et vous garantissent un produit avec une durée de vie longue. Avec un diamètre de 315mm et une longueur de 2,5m. En deux modèles différentes soit du suspendu soit du surélevé .





Matériel de contention et de pesée

## Parc de Contention Fixe

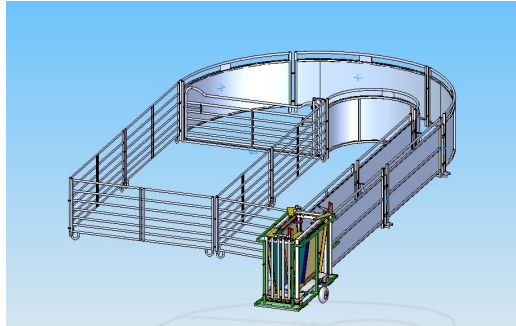

Le parc de contention Ovihandling est entièrement modulaire basé sur une demi-lune de serrage avec un diamètre de 4m80, elle est composée d'une barrière swing over, anti-recul ainsi que des claies arrondi et plein de manière à fluidifier le passage.. Ou le demie cercle à l'intérieur évite que les animaux stagnent à l'entrée du couloir.

Le modèle stand se compose d'un couloir de 5m de long ainsi que sont par d'attente qui fait une surface de 12,5m<sup>2</sup> en plus un anti-recul et une porte de tri 2 voies de rapide sont comprise. Ce parc peut contenir environ 50 animaux adultes à la fois, et peut très bien s'agrandir grâce à nos claies Ovihandling.

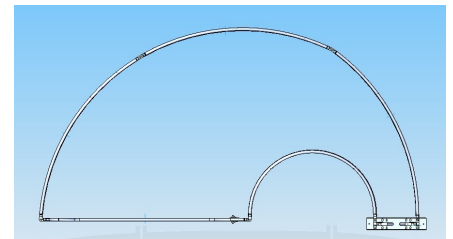

La largeur intérieur du couloir dans tout nos systèmes de contention est standardisé à 460mm, avec la possibilité de positionner les claies en forme de « V » enfin d'éviter un maximum que les brebis se retournent à l'intérieur. Tout nos équipements sont compatible et peuvent se placé avec facilité à l'intérieur du couloir.

## Accessoires de contention

Nous avons plusieurs accessoires qui permettent d'optimiser l'utilisation de votre système de contention, avec par exemple des porte de tri, porte guillotine (avec porte tournante intégré) ou encore la baignoire. Pour la baignoire nous avons conçu un système de tobogan unique qui vous faciliter l'astreinte de la baignade.

Nous avons également des portes cornadis enfin de vous faciliter la pose d'éponge dans le couloir par exemple.

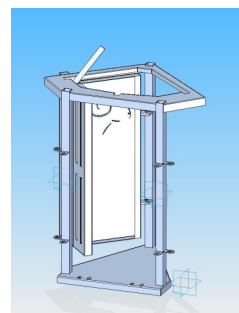
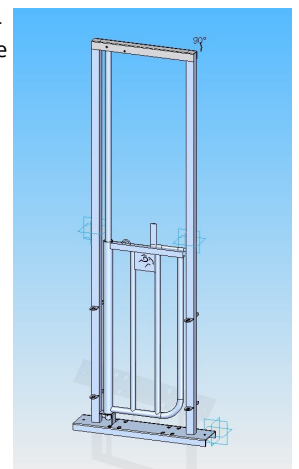

Nos deux systèmes d'anti-recul permet d'avoir toujours une possibilité qui vous convient, et adaptable à votre situation actuelle.







Matériel de contention et de pesée

## Parc de Contention Mobile OVITRAILER



### Ovitrailer:

L'ovitrailer est une remorque de contention mobile avec un PTAC de 499KG donc avec homologation routière. Avec plateau de travail amovible et configurable, avec cage de retournement ou bascule. Vous pouvez loger jusqu'à 20 claies de 3m, pour arriver à 60m linéaire.



### Ovitrailer Grand Modèle:

Ce modèle est un modèle avec un PTAC allant jusqu'à 1850KG. Cette remorque se pose au sol, ce qui lui permet d'avoir une mise en place rapide et de porter des outils de volume et poids important, tel qu'un Ovibus de 3m par exemple. Vous pouvez charger donc jusqu'à 40 claies de 3m pour arriver à 120m



### Ovitrailer Plateau:

Ce modèle existe en 2 configurations différents en PTAC avec 499KG ou 1350KG, on peut s'imaginer de mettre des équipements différents, tel que Combi clamp par exemple en emmenant 15 claies de 2m. Ou tout simplement un couloir fixe avec jusqu'à 25 claies de 3m

On compte 5 brebis par ML de claies



## Parc de contention Mobile Tractoparc



Le Tractoparc est un système de contention mobile complet qui s'attèle sur toute type de tracteur ou bien sur une télescopique grâce aux passage de lève palette.

Ce système est entièrement modulaire, ou c'est vous qui choisissez l'équipement que vous souhaitez avoir sur le plateau, comme par exemple une bascule ou un simple couloir

Le Tractoparc a une capacité de chargé jusqu'à 40 claies jusqu'à une longueur de 2m46







## Matériel de contention et de pesée

### Bascules et systèmes de pesé

#### **Bascule OVI:**



L'entrée de gamme se construit au tour des bascules OVI,

Elles sont particulièrement développées pour l'utilisation sur agneaux de boucherie et brebis mais également adaptées pour l'utilisation sur porcelets. Avec le système de haute performance intégré il est possible de l'utiliser pour des contrôles de performances.

La gamme comprends 2 modèles principaux, une sans porte de tri et 1 avec porte de tri, qui vous permet de sélectionner des animaux rapidement pour constituer des lots de ventes. Le système de porte est une conception unique sur le marché basé sur la facilité d'utilisation



#### **Equipement d'identification:**

Nous travaillons avec des équipements Gallagher sur les différents types de produits concernant la pesée animale, ou boîtiers sont directement liés au logiciel et au smartphone de l'éleveur, ainsi qu'il y a la possibilité de le relier au pistolet Automed®

Pour l'identification RFID nous travaillons de près avec Agrident.



#### **Ovidrafter:**

L'Ovidrafter est une cage de pesée et tri de dernière Génération. Elle permet à la fois d'effectuer la pesée et en même temps d'effectuer du tri. Ces deux tâches peuvent être combinées sans problème, en version manuelle comme en automatique.

La conception de l'Ovidrafter s'est faite de telle manière qu'il s'agit d'un produit évolutif, c'est-à-dire que vous pouvez débuter avec une version manuelle, pour la transformer dans l'avenir dans une cage de tri automatisée.

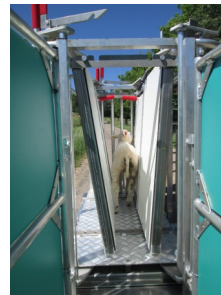

#### **Bascule O'Donnell**

La bascule à agneaux est équipée en standard avec un indicateur électronique allant jusqu'à 300 kg. Les poids sont faciles à lire grâce à l'écran LCD

Facile à déplacer grâce aux roues.







# OVIHANDLING

Matériel de contention et de pesée

## Traitement des ongles



### Oviturner

L'Oviturner est une cage de retournement et traitement à la fois, ou vous retourner les animaux d'une manière très simple et sans effort, comme elle tourne sur son propre axe. La cage s'adapte à toute type d'animaux de petit ou grande taille, ce n'est pas un problème.

Avec le cornadis automatique vous bloquer les animaux, pour y effectuer des traitement de manière simplifié, comme: Pose d'éponge, droguage ou bouclage.



### Cage de retournement O'Donnell:

Cette Cage de retournement est parfaitement adapté à des animaux de gabarit important. Vous retournez les animaux sans beaucoup de difficulté à l'extérieur du couloir, en ayant un grand accès a ce dernier enfin d'intervenir dessus et d'effectuer plusieurs traitements.

Avec les différents moyen de réglage vous l'adapter à vos animaux.



### Cage de retournement Siège:

D'un seul geste, vous coincez l'animal dans la cage de retournement pour que ensuite vous le retournez en position assise sans difficultés. L'animal est maintenant bien maintenue. Vous pouvez donc tranquillement intervenir sur les pieds, administrer un traitement. Vous avez les mains libres. Vous êtes dans une bonne position pour intervenir sur l'animal, et avec nos différentes assistances mécanique et électrique vous retournerais encore mieux l'animal.

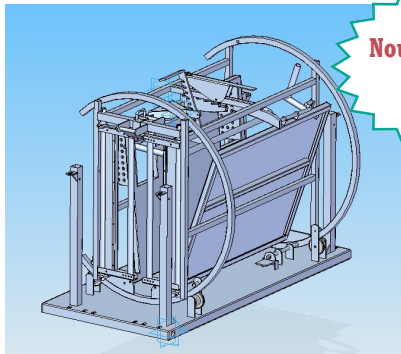

**Nouveau modèle et concept**



## Sécatteur électrique

### F3010 Kit Onglons:

Conçu pour tailler les onglons en limitant l'effort de l'éleveur, le Kit onglon du F3010, permet également de produire un geste précis, concis et rapide, limitant ainsi le stress de l'animal lors de cette opération. De plus, la progressivité de l'Infaco F3010 apporte une très grande précision du geste et limite le risque de blessure de l'animal.

### Reconditionné ou Neuf

Nous proposons des modèles Neuve ou bien reconditionnée à neuf. Demandez nous pour voir ensemble le modèle qui vous convient le plus.



**Contactez votre MSA  
enfin de voir les  
modalités de  
Financement**

Nos Pédiluves en Aluminium Damier ont un effet ouvrant et écartant sur les onglons. D'autant plus que ces modèles sont très résistant face au produits tel que le Cuivre ou formol. On vous assure donc une durée de vie très importante.

Nos pédiluves sont conçu pour passer sous nos claies pleine enfin de forcer les animaux à passer dans le pédiluves.

En cas de besoin nous pouvons les fabriquer sur mesure, enfin de s'adapté à votre situation, ou bien de faire des baigns de grande taille.







## Matériel de contention et de pesée

### Equipement de Tonte



#### Couloir de Tonte:

Le couloir de tonte, vous facilite ou facilite le tondeur à attraper les brebis. Les animaux se trouvent à hauteur sur un plancher lisse, ce dernier baisse le niveau de cramponnage à la surface pour mieux retourner les animaux.

Le couloir est équipé d'une cage d'attraction équipée d'un cornadis pour placer 1 brebis enfin de faciliter la montée des animaux, un pont pour monter dans le couloir ainsi que des claies en biais, pour mieux accompagner les brebis sur le côté.

En standard nous avons un modèle avec une sortie double enfin de pouvoir alimenter plusieurs tondeurs à la fois.



#### Porte Curon:

Le porte Curon Ovihandling est un moyen efficace d'accrocher votre curon lors de la session de tonte. Grâce à sa conception vous le replier facilement pour le rangement.



#### Potence de Tonte

La Potence de tonte avec le plancher est démontable enfin de faciliter son transport. Vous pouvez y accrocher votre moteur et/ou le baudrier.

Le plancher à une dimension de 14x140cm

#### Tondeuses:

Enfin de compléter notre gamme de tonte, nous pouvons vous fournir également les tondeuses ainsi que leurs consommables.







# OVIHANDLING

Matériel de contention et de pesée

## Systeme de contention

### Ovibus:

Le Ovihandling Ovibus convoyeur, est un convoyeur dans lequel les brebis et les agneaux peuvent recevoir plusieurs traitements ou on peut effectuer plusieurs manipulations. Les animaux se déplacent d'une case vers le Ovihandling ovibus par le biais d'un pont d'entrée. l'animal est coincé entre deux tapis qui s'avancent Les animaux se font déplacer d'un façon calme entre les deux tapis en même temps que l'animal avance ou à l'arrêt vous pouvez la traiter et manipuler. Par exemple, déparasitage orale, l'administration de bolus, vaccination, lecteur de boucles électronique, pesée, parage d'onglons, pose d'éponge, tri et contrôle sanitaire mais aussi le dégagement de la vulve par le moyen de tonte. Il es possible de l'avoir en modèle mobile avec autorisation routière et la possibilité d'ajouter jusqu'à 40 claies de 2m

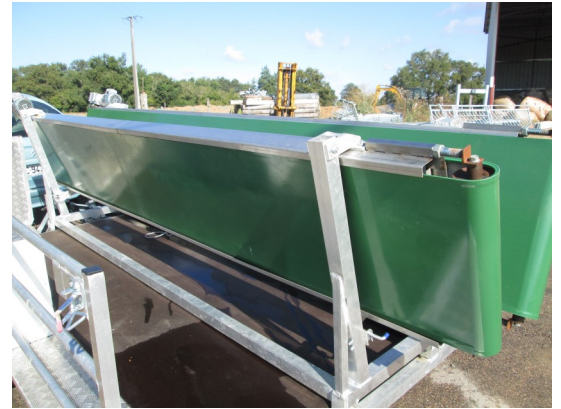

### Ovihandler:

À Venir sous peu, Vérifier nos reseaux Sociaux ainsi que notre site internet pour voir les images.

Systeme d'etau, manuel et semi automatique, de taille compact modulaire enfin de traiter encore plus facilement vos animaux.

**Nouveau à venir**





# OVIHANDLING

Matériel de contention et de pesée

## Automed®

# automed®

The leading edge in health

Le Pistolet de droguage Automed, permet d'administrer des doses précise et calculé par rapport au poids de chaque individu. grâce aux connections créer avec les leaders de la pesé comme Gallagher et Tru-Test.

Le pistolet est agréable dans la prise en main, et légère dans

l'utilisation avec son poids inférieur à 500 grammes.

En dehors de son fonctionnement automatique sur poids il y a également la possibilité d'utiliser le pistolet en manuel avec un dosage fixe pour de la vaccination ou facilité de travail



3 ML en Injection



10 ML en Injectable et Oral



20 ML en Oral et Spot-On



3 ML en Intranasale

Le large choix d'adaptateurs permet de couvrir tout type de besoin, et de pouvoir répondre a chaque type d'élevage.

Tout les adaptateurs sont équipé d'une antenne RFID qui permet de lire les boucles électroniques. Il est également possible de configurer les adaptateurs et de les programmée suivant les différentes utilisations.

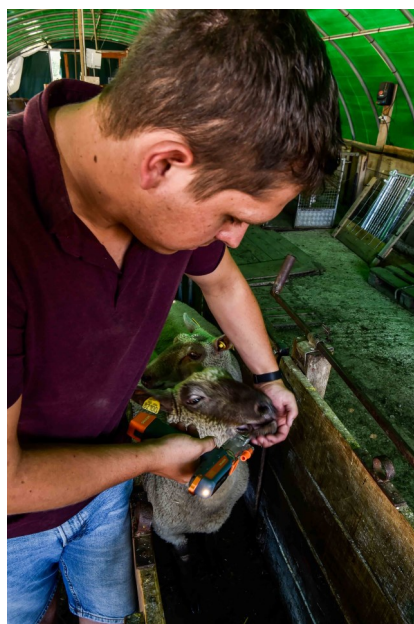

OVIHANDLING

Matériel de contention et de pesée

automed®



Plus d'informations sur [www.ovihandling.com](http://www.ovihandling.com)





# OVIHANDLING

Matériel de contention et de pesée

**Allingham QUADCRATE® Ltd.**



A été fondée tout en fournissant une solution créative à un problème réel dans une ferme à Garrison, Co Fermanagh, en Irlande du Nord. Nous avons adoré utiliser des VTT/quads pour nous déplacer dans la ferme car il était facile à manœuvrer et pouvait atteindre des endroits que d'autres véhicules plus lourds ne pouvaient pas atteindre. Nous voulions rendre l'ATV/Quad plus polyvalent afin de rendre les tâches agricoles plus faciles



*Lambing Package*



*Package de Clôture*



*Ensemble de Caisses*

Le Quadcrate® est disponible en plusieurs packages différentes, qui permettent d'être efficace dans chaque utilisation et besoin, d'autant plus vous avez un ensemble complet, par exemple période de mise-bas, clôture ou encore des supports types caisses.

Le cage de transport de Quadcrate® permet de transporter des animaux ou objets d'un point A vers B en sécurité sans que vous ayez besoin d'amener une remorque à longueurs de journée. Même en ayant attelé le Quadcrate® il est toujours possible d'amener une remorque, grâce à la boule d'attelage.









# OVIHANDLING

Matériel de contention et de pesée

## Ce que nous faisons en plus



### Verberk:

Le Group verberk s'est créé suite à plusieurs fusions et reprise d'entreprise. se concentrant sur la filière des veaux de boucheries. pour en proposer les meilleures systèmes d'automatisations.

Spécialisé dans les cuisines de préparation de Fibre et lait avec leurs différents machines de distribution, Comme L'Easymix, Compact et Milkpower (taxi à lait), une partie de ces machines est orienté multi espèces tel que ovin, caprin et porcin par exemple.

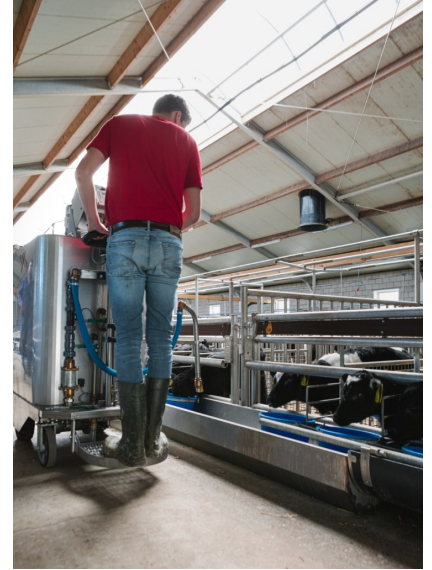

### Cloture et Abreuvement:

Nous effectuons de la pose et vente de clôture, sur un secteur locale ou bien sur un territoire nationale en ce qui concerne la vente, nous travaillons avec la marque Gallagher et Dura<sup>2</sup>® pour les clôtures équinés. Contacter nous pour étudiez ensemble vos projets.

Nous proposons également des abreuvoirs béton pour une utilisation extérieur, ou nous avons plusieurs tailles différents.







# OVIHANDLING

## Matériel de contention et de pesée



### **O'Donnell engineering:**

O'Donnell Engineering est une entreprise familiale basé depuis plus de 40 ans en Irlande. Etant un des leader sur le marché irlandais grâce a la possibilité de travailler sur mesure, leur devise s'étant alors "Si nous pouvons le dessiner, nous pouvons le produire. Ceci vous offre la possibilité de faire aménager vos bâtiments selon votre goût.

Ils se concentre notamment sur le marché de l'ovin avec les nourrisseurs transportables et système de contention. Pour la production de bovin laitier avec la production de logettes, cornadis, mais également sur la contention de bovin allaitant et laitier simplifié ou automatisé. par exemple.



### **Greentec:**

Une gamme d'accessoires et d'élagage et entretien d'espace vert. Avec un broyeur sous clôture de seulement 13 cm de haut enfin de passer sous les clôtures électriques ovines



### **Greitenbelang:**

Fabriquant de systèmes de nutrition automatiques (jusqu'à 1500 animaux) en élevage ovin et caprins ainsi que des portes de tri rapide en sortie de salle de traite jusqu'à 1200 animaux/heure



### **Tiger:**

Enfonce pieux thermique avec une grosse capacité de frappe à plus de 60J et 1850 coups/minutes.



### **Birth Alarm:**

Système d'alarme lors des poulage Fiable avec un suivi local et à grande distance par GSM ainsi que des caméras de surveillance







# OVIHANDLING

Matériel de contention et de pesée



Ovihandling

Les Calies, 16420 Lesterps (France)

[www.ovihandling.com](http://www.ovihandling.com)

[info@ovihandling.com](mailto:info@ovihandling.com)

0033 (0) 6 04 13 61 22

Votre Revendeur: